

Beleuchtungsbausatz Stirnbeleuchtung Doppelstock-Steuerwagen #56137

Instructions for use · Manuel d'utilisation · Manuale d'utilizzo · Manual de usuario
 双层乘客车前灯组件的使用说明 · Gebruiksaanwijzing · Instrukcja obsługi
 Инструкция по эксплуатации Пригородный поезд · Návod k použití

包装及说明书内包含重要信息,请保留备用

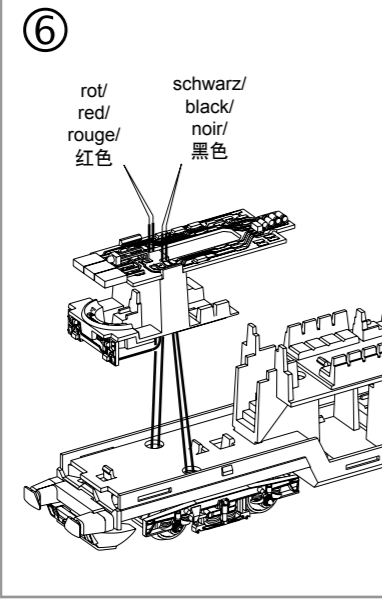
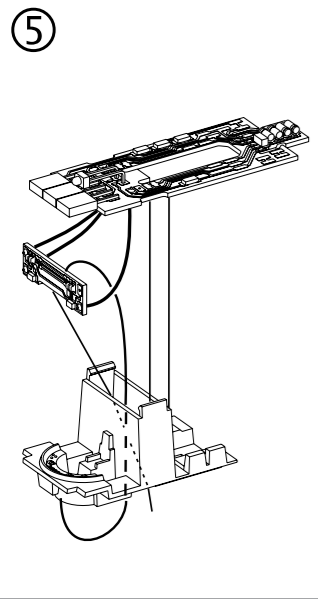

Achtung! Diese Frontlichtplatte darf auf Digitalgleisen nur mit Decoder betrieben werden. Soll ein Dauerbetrieb im analogen Auslieferungszustand auf digitalen Anlagen durchgeführt werden, muss der Kondensator C1 (s. Abbildung) auf der Leiterplatte entfernt werden. Ein Digitalbetrieb mit diesem Bauteil kann zu einer Abschaltung der Zentrale durch Überlastung führen.

Attention! The PCB is prepared for analogue operation. If you want to use it digital without decoder, please remove capacitor "C1", as it may lead to overload switch-off of the command station.

Attention! Cet éclairage frontal doit uniquement être utilisé avec un décodeur sur les voies digitales. Si vous utilisez longuement cette version de base sur des réseaux en digital, merci de bien vouloir supprimer le condensateur C1 (voir image). La centrale peut disjoncter en utilisation longue en digital avec le condensateur du circuit imprimé.

注意! 前灯电路板在数字轨道上要使用解码器才能操作。在模拟模式中需被传送的连续操作在数字模式中可以实现。此操作需从电路板上移除电容C1(如图)。使用这个组件进行数字操作会因超负荷而导致总部断电。

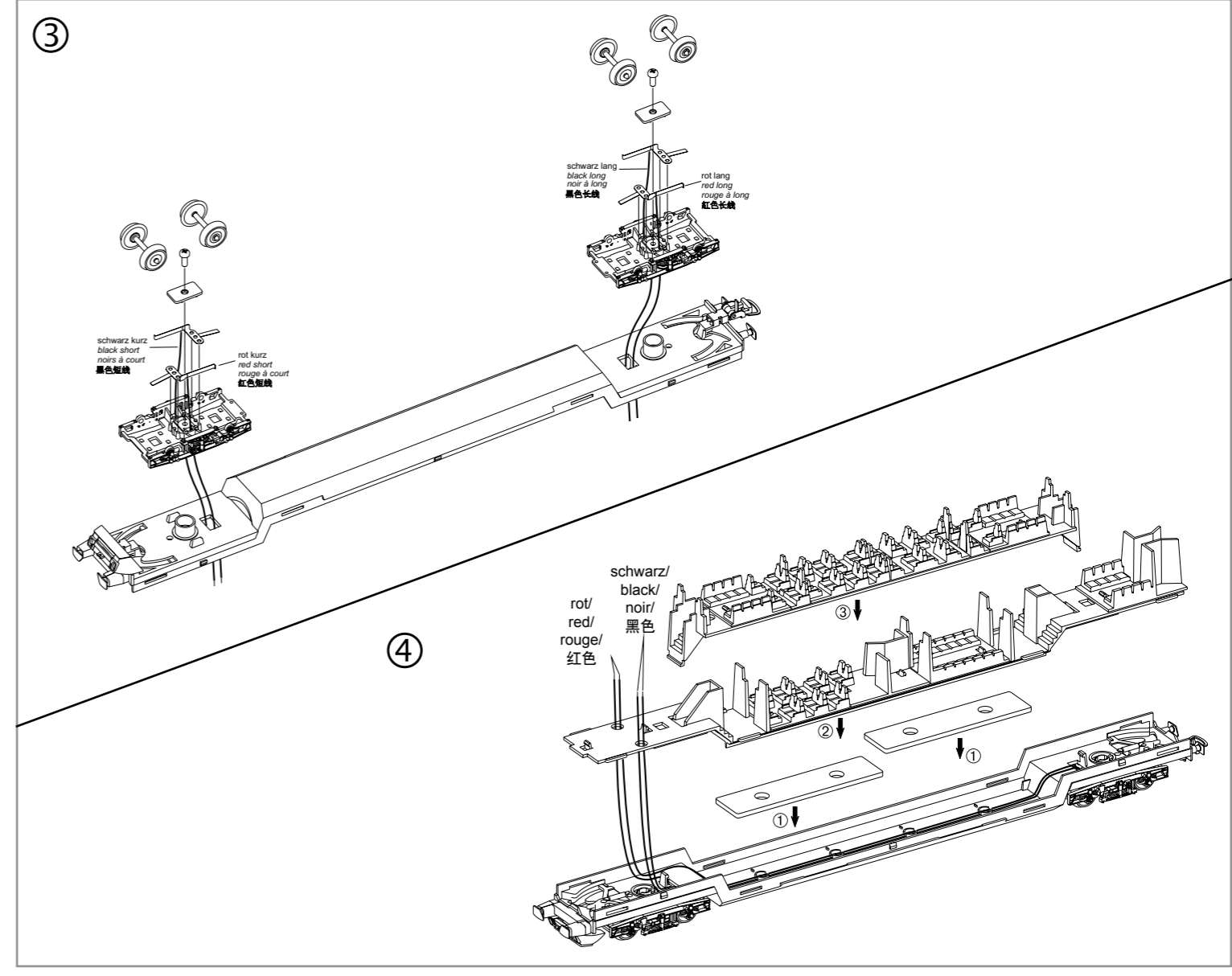
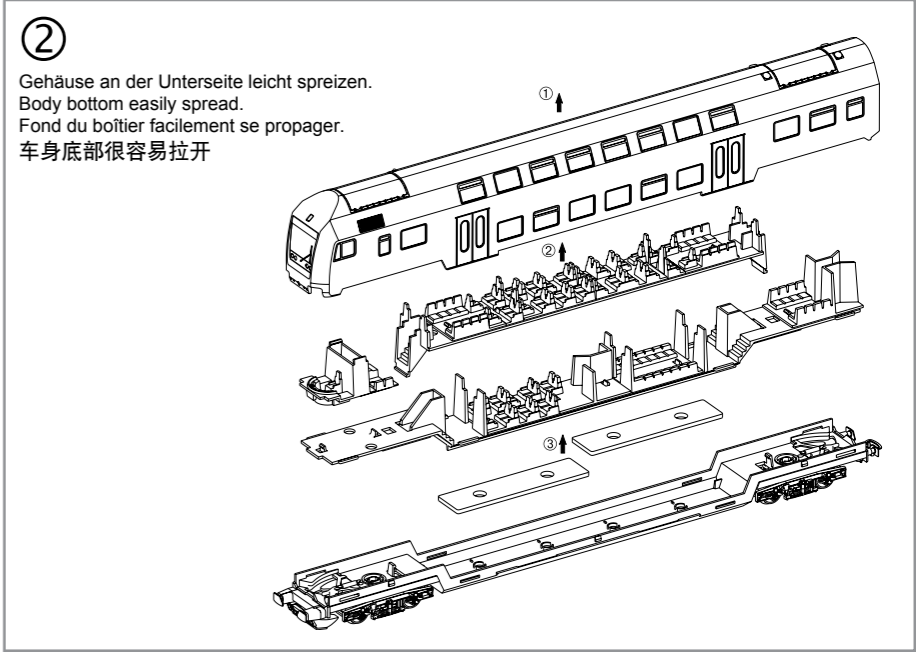
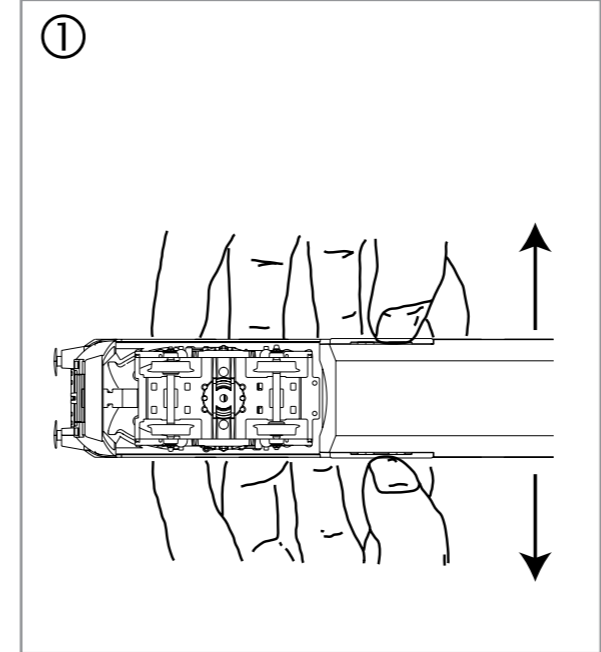
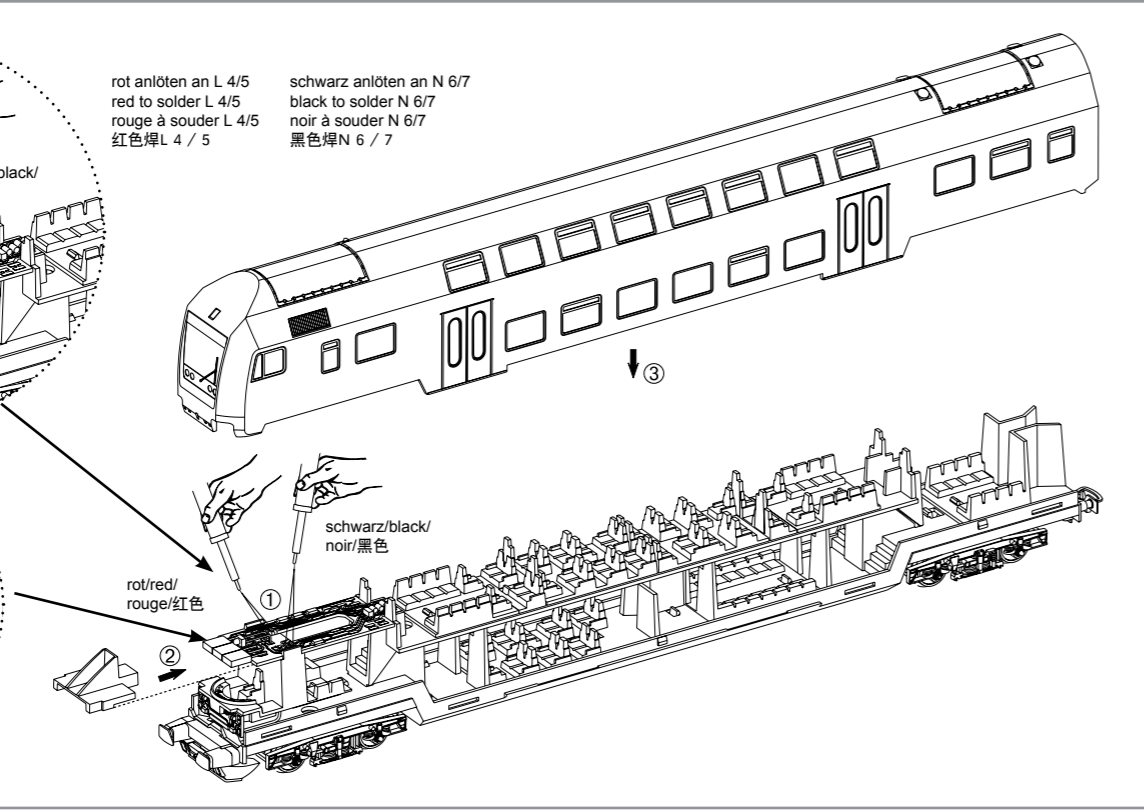
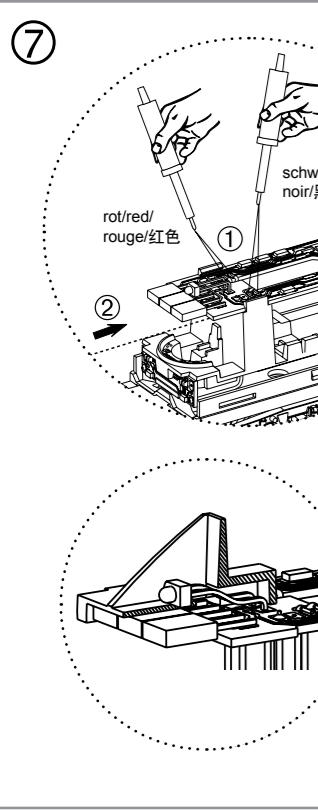

ERSATZTEILE
Spare parts · Pièces détachées · 配件

Bei Ersatzteilanforderung bitte immer die vollständige Ersatzteil-Nr. angeben. Hinweis: Für dieses Modell sind nur die unten aufgeführten Ersatzteile erhältlich!
 Please order the wanted spare part with the complete spare part item number. Note: Only the spare parts listed below are available for this model!
 Pour commander des pièces de rechange, ne pas oublier de donner le Numéro d'Article de la pièce demandée. Note: Seules les pièces demandées sont disponibles pour ce modèle!
 订购配件时请附上完整的配件号码。注：这个模型，只有以下配件可订购！

ET-Nr.	Bezeichnung:	Description:	Désignation:	说明:	PG*
53000-34	Radschleifer mit Litze kurz rot / Radschleifer mit Litze kurz schwarz / Radschleifer mit Litze lang rot / Radschleifer mit Litze lang schwarz / 2x Blechschaube / 2x Kontaktplatte	Wheel grinder with braid short red / Wheel grinder with braid short black / Wheel grinder with braid long red / Wheel grinder with braid long black / 2x sheet screw 2x contact plate	Moulin à roue avec tresse court rouge / Moulin à roue avec tresse court noir / Moulin à roue avec tresse long rouge / Moulin à roue avec tresse long noir / 2x vis de la feuille 2x plaque de contact	取电片带红线-短 / 取电片带黑线-短 / 取电片带红线-长 / 取电片带黑线-长 / 螺丝 (2个) 垫片 (2个)	11

