

PIKO Art.-Nr.:
#56301 Lok-Öl (50 ml)
#56300 Lok-Öler mit Feinddosierung

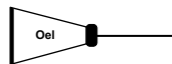

#56301 Loco-Oil
#56300 Precision engine oiler w fine dosage

PIKO kat.čís. 56301 – mazací olej
PIKO kat.čís. 56300 – mazací olej s jemným dávkováním

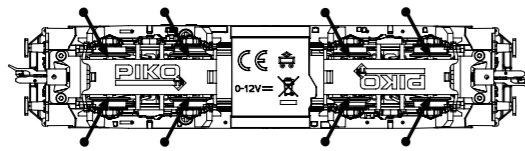

Haftreifenwechsel
Change the traction tires
Remplacer les bandages d'adhérence
Výměna bandáží



Ölen Sie bei häufigem Fahrbetrieb die Achslager mit einem Tropfen harz- und säurefreiem Nähmaschinenöl!

Wir empfehlen, die Lok ca. 25 min je Fahrtrichtung ohne Belastung einlaufen zu lassen, damit das Modell einen optimalen Rundlauf und eine gute Zugkraft erhält. Bitte beachten Sie, daß der einwandfreie Lauf des Modells nur auf sauberen Schienen gewährleistet ist.

If used frequently, oil the wheelsets with a drop of non-resinous, acid-free sewing machine oil! In order to achieve the best possible running and traction properties, it is advisable to run the locomotive in for 25 minutes forwards and 25 minutes in reverse without load. Clean rails are essential for good performance.

Při častém provozu mazejte ložiska náprav kapkou oleje na šici stroje neosahující kyseliny a pryskyřice. Doporučujeme záběh klidnou jízdou cca 25 minut bez zátěže, aby měl model optimální jízdní vlastnosti. Nezapomeňte, že bezporuchová jízda modelu je zajištěna jen na čistých kolejích.

BEDIENUNGSANLEITUNG DIESELLOK G1206_TT

Instructions for use diesel loco

Manuel d'utilisation pour locomotive diesel

Návod k použití lokomotivy



Wichtige Informationen sind in der Verpackung und in der Anleitung enthalten.

Bitte bewahren Sie diese auf.

NEM 651

47220 Gleichstrom DC 0-12 V

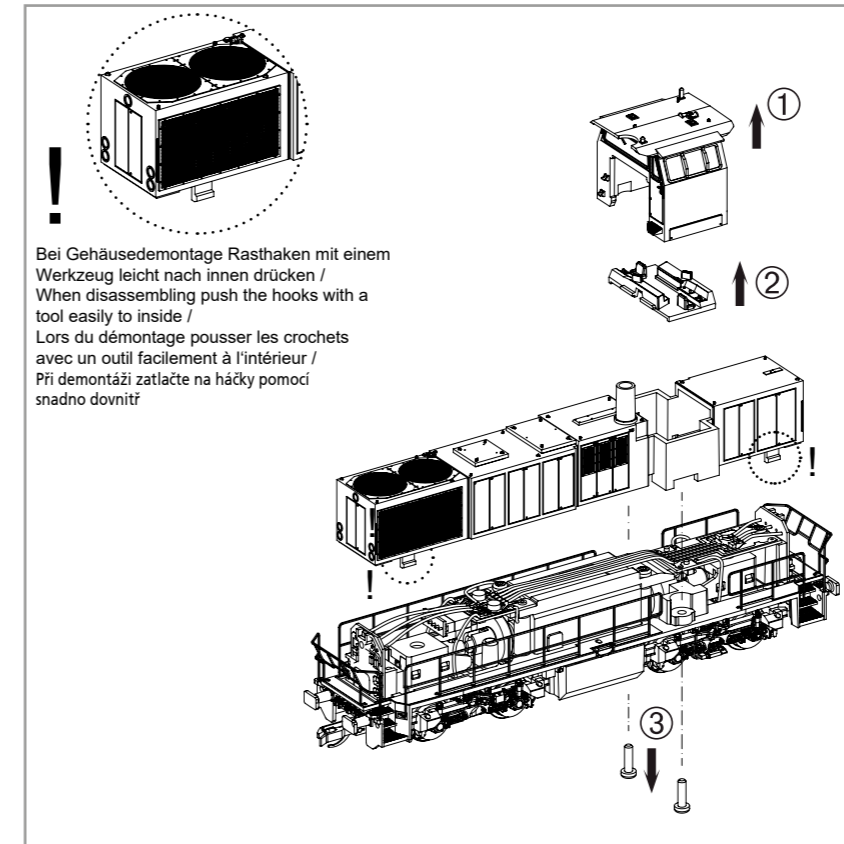

Bei Gehäusedemontage Rasthaken mit einem Werkzeug leicht nach innen drücken / When disassembling push the hooks with a tool easily to inside / Lors du démontage pousser les crochets avec un outil facilement à l'intérieur / Při demontáži zatlačte na háčky pomocí snadno dovnitř

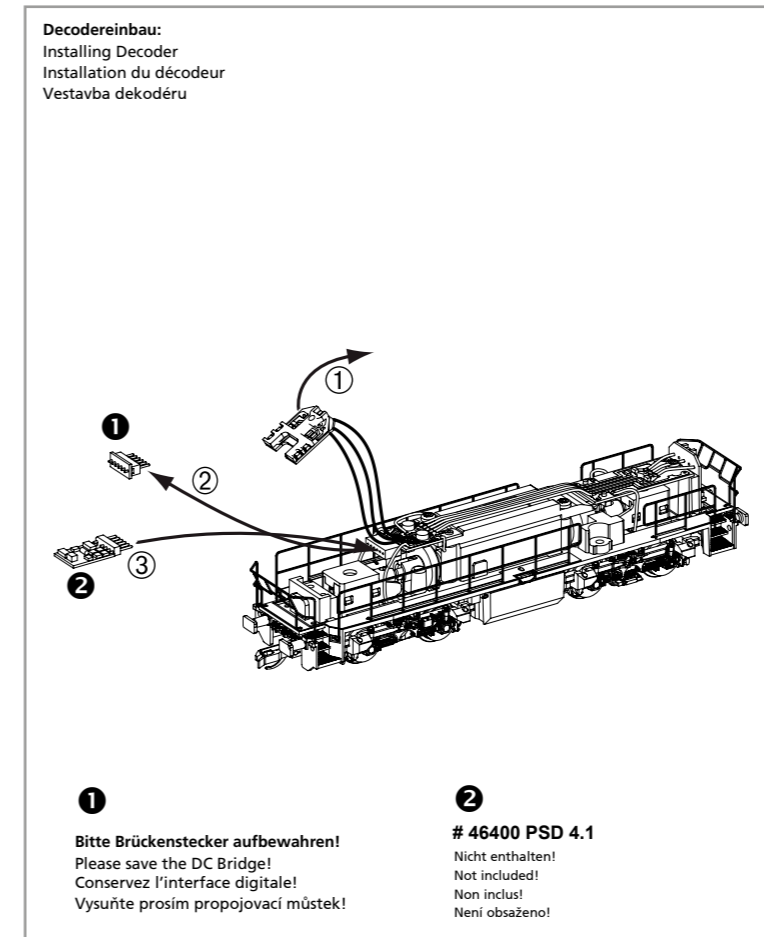
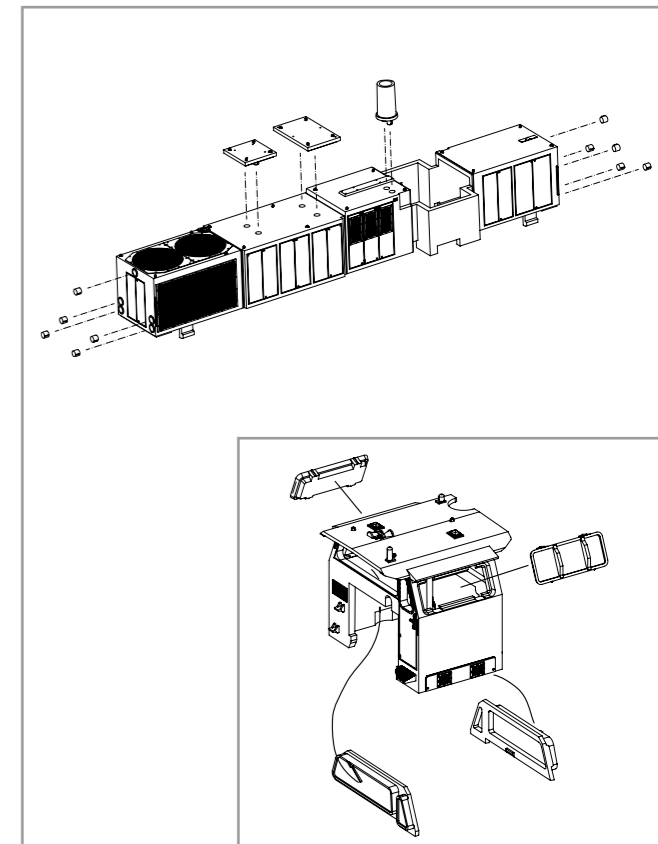

Decodereinbau:
Installing Decoder
Installation du décodeur
Vestavba dekodéru

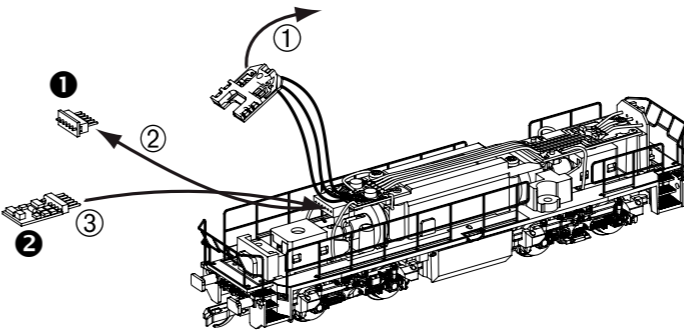

1 Bitte Brückenstecker aufbewahren!
Please save the DC Bridge!
Conservez l'interface digitale!
Vysuňte prosím propojovací můstek!

2 # 46400 PSD 4.1
Nicht enthalten!
Not included!
Non inclus!
Není obsaženo!

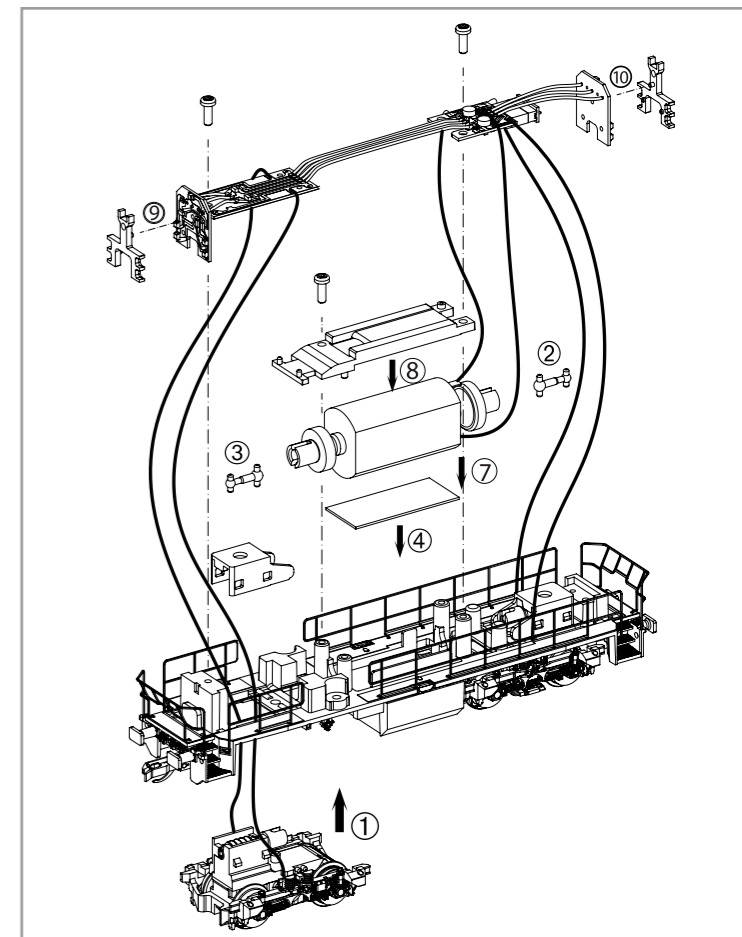

D Hinweis:
Sicherheitshinweise in weiteren Sprachen finden Sie unter: www.piko-shop.de

IT Nota:
Le istruzioni di sicurezza in altre lingue sono disponibili su: www.piko-shop.de

RU Намак:
Инструкции по безопасности на других языках можно найти на: www.piko-shop.de

GB Please note:
Safety instructions in other languages, please see: www.piko-shop.de

E Aviso:
Las instrucciones de seguridad en otros idiomas se pueden encontrar en: www.piko-shop.de

CN 提示:
如需其他语言的安全须知请访问: www.piko-shop.de

F Conseil:
Des consignes de sécurité dans d'autres langues peuvent être trouvées sur: www.piko-shop.de

PL Uwaga:
Wskazówki bezpieczeństwa w innych językach są dostępne pod adresem: www.piko-shop.de

CZ Upozornění:
Bezpečnostní pokyny v jiných jazycích naleznete na adrese: www.piko-shop.de

NL Attentie:
Veiligheidsinstructies in andere talen zijn te vinden op: www.piko-shop.de



PIKO Spielwaren GmbH • Lutherstraße 30 • 96515 Sonneberg • GERMANY
Tel. +49 (3675) 8972 - 55 (dienstags und donnerstags von 16 - 18 Uhr)

47220-90-7010

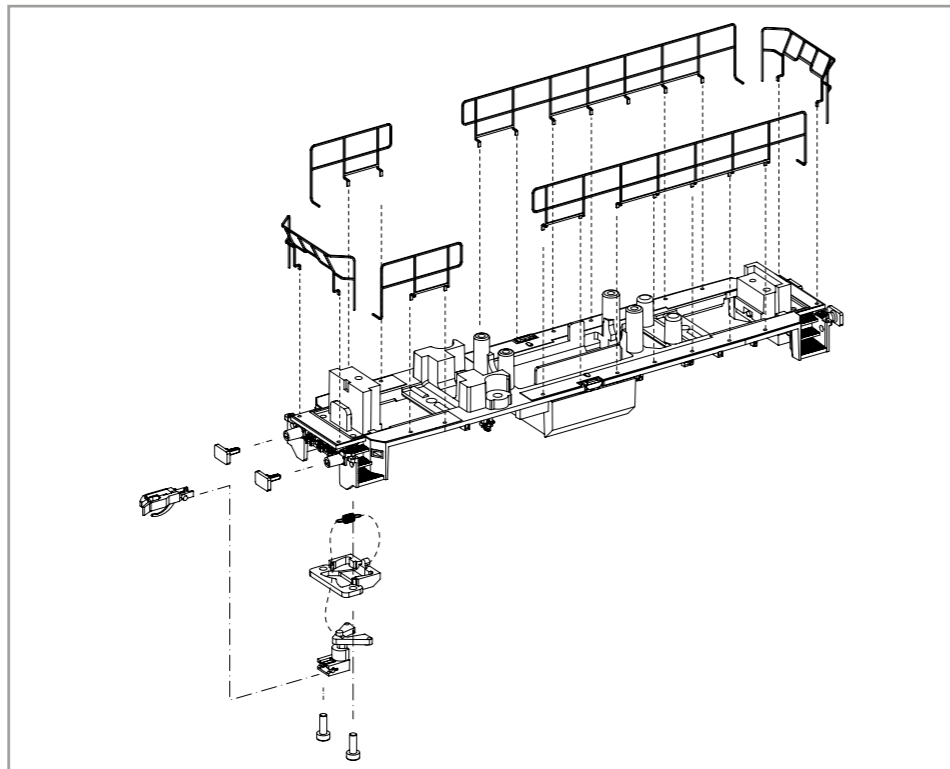
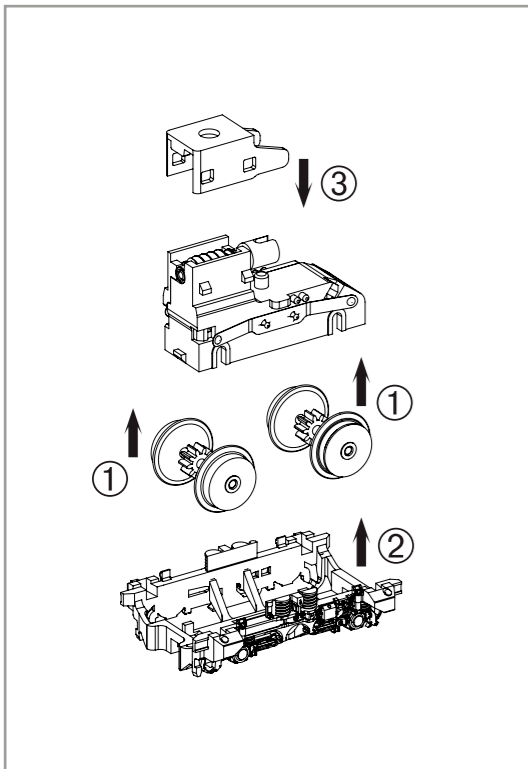

ERSATZTEILE DIESELLOKOMOTIVE G1206_TT

Spare parts • Reserveonderdelen • Náhradní díly

Bei Ersatzteilanforderung bitte immer die vollständige Ersatzteil-Nr. angeben • Please order the wanted spare part with the complete spare part item number.

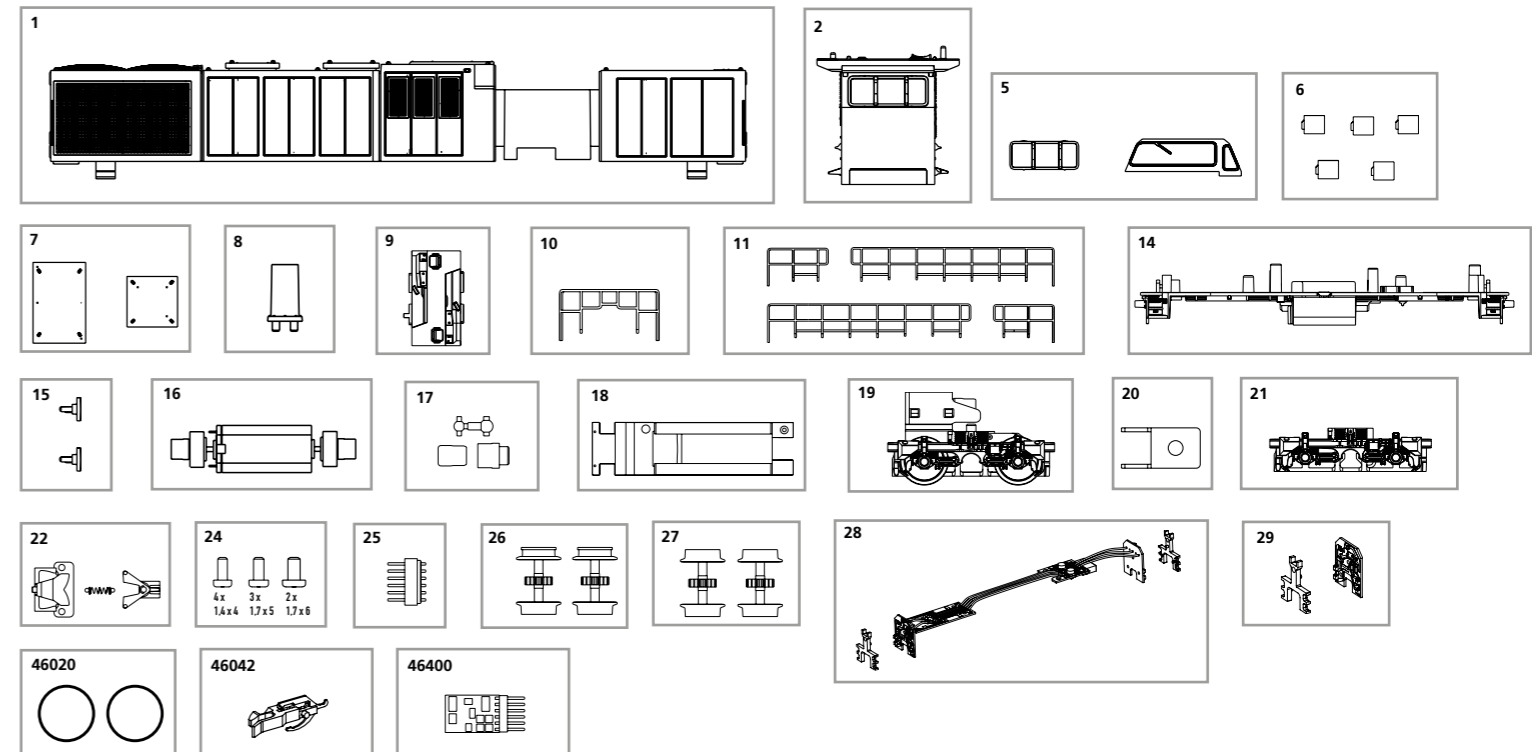

Bezeichnung / Description	ET-Nr. / spare part N°	PG*
Gehäuse, bedruckt (mit Lichtkörpern) / Body, decorated (with light bars)	47220-01	12
Führerhaus, vollständig / Driver cab, complete	47220-02	11
Fenster / Windows	47220-05	8
Leuchtkörper (5 Stck.) / Lights bars (set of 5)	47220-06	7
Deckel Gehäuse / Cover Body	47220-07	7
Abgasschlot / Chimney	47220-08	6
Führerstand / Driving room	47220-09	6
Fronthandlauf / Handrail front	47220-10	9
Handlauf Längsseite / Handrail long-side	47220-11	12
Rahmen dekoriert / Chassis, decorated	47220-14	12
Puffer (2 Stck.) / Buffer (set of 2)	47220-15	6
Motor, komplett / Motor complete	47266-16	13
Kardanwelle + Buchsen / Cross ball shaft + bushes	47220-17	7

*Preisgruppe *price category

Bezeichnung / Description	ET-Nr. / spare part N°	PG*
Motorhalter / Motor holder	47220-18	7
Getriebe / Gear box	47220-19	12
Getriebeklammer / Gearbox bracket	47220-20	6
Drehgestell / Bogie	47220-21	8
Kupplungshalter + Feder / Coupling hook w spring	47220-22	6
Schraubenset (9 Stck.) / Set of screws (set of 9)	47220-24	6
Brückenstecker / DC Bridge	94100-25	7
Radsatz mit Haftreifen (2 Stck.) / Wheelset w friction tyres (set of 2)	47220-26	9
Radsatz ohne Haftreifen (2 Stck.) / Wheelset (set of 2)	47220-27	9
Leiterplatte mit Beleuchtungsplatinen / Main board w lightboard	47220-28	15
Beleuchtungsplatine / Lightboard	47220-29	10
ET aus unserem Standard-Programm / Spare parts standard range		
Haftreifen (10 Stck.) / Friction tyres (set of 10)	46020	
TT Kurzkupplung / TT close coupling	46042	
PIKO SmartDecoder 4.1 / PIKO SmartDecoder 4.1	46400	