

## ERSATZTEILE

Części zamienne · Spare parts · Pièces détachées · Parti di ricambio · Repuestos · Reserveonderdelen · Запасные части

Bei Ersatzteilanforderung bitte immer die vollständige Ersatzteil-Nr. angeben.  
Hinweis: Für dieses Modell sind nur die unten aufgeführten Ersatzteile erhältlich!

Przy zamawianiu części zamiennych należy zawsze podawać pełny numer części zamiennej.  
Uwaga: Tylko części zamienne wymienione poniżej są dostępne dla tego modelu!

Please order the wanted spare part with the complete spare part item number.  
Note: Only the spare parts listed below are available for this model!

Pour commander des pièces de rechange, ne pas oublier de donner le Numéro d'Article de la pièce demandée.  
Note: Seules les pièces demandées sont disponibles pour ce modèle!

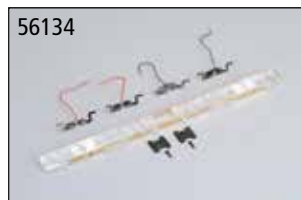
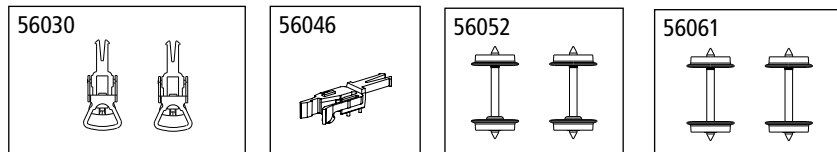
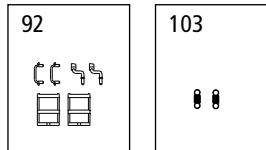
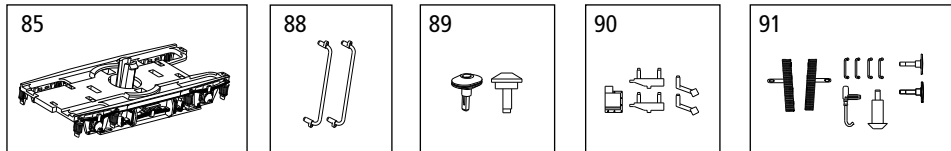
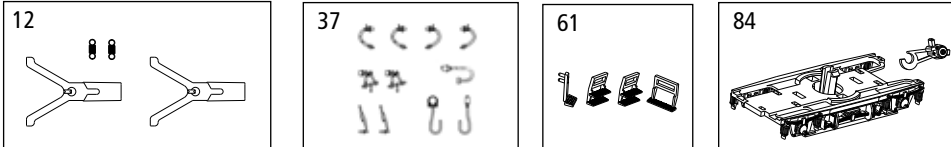

Das Modell gestattet die Nachrüstung einer Innenbeleuchtung (PIKO Art.-Nr. #56134) /

Model można doposażyć w oświetlenie wewnętrzne (nr artykułu PIKO #56134) /

The model can be fitted with Interior lighting (N° #56134) /

Le modèle peut être équipé ultérieurement d'un éclairage intérieur (numéro d'article PIKO #56134).

PIKO Spielwaren GmbH · Lutherstraße 30  
96515 Sonneberg · GERMANY

53308-90-7000\_V1

## Bahnpostwagen PKP

Wagon pocztowy PKP

Railway Post Office car PKP

Wagon postal PKP

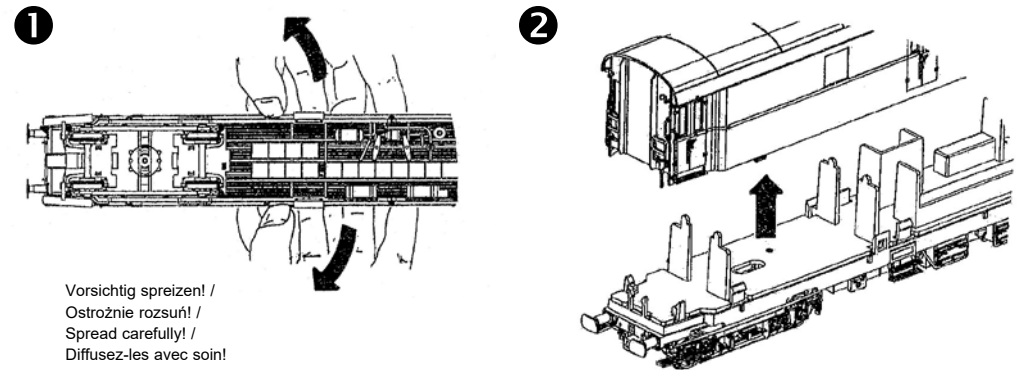

Vorsichtig spreizen! /  
Ostrożnie rozsuń! /  
Spread carefully! /  
Diffusez-les avec soin!

**3** Zurüstbauteile teilweise ab Werk aufgerüstet /  
Częściowo zmodernizowane komponenty fabryczne /  
Extensions partly armed ex works /  
Extensions partie armés départ usine

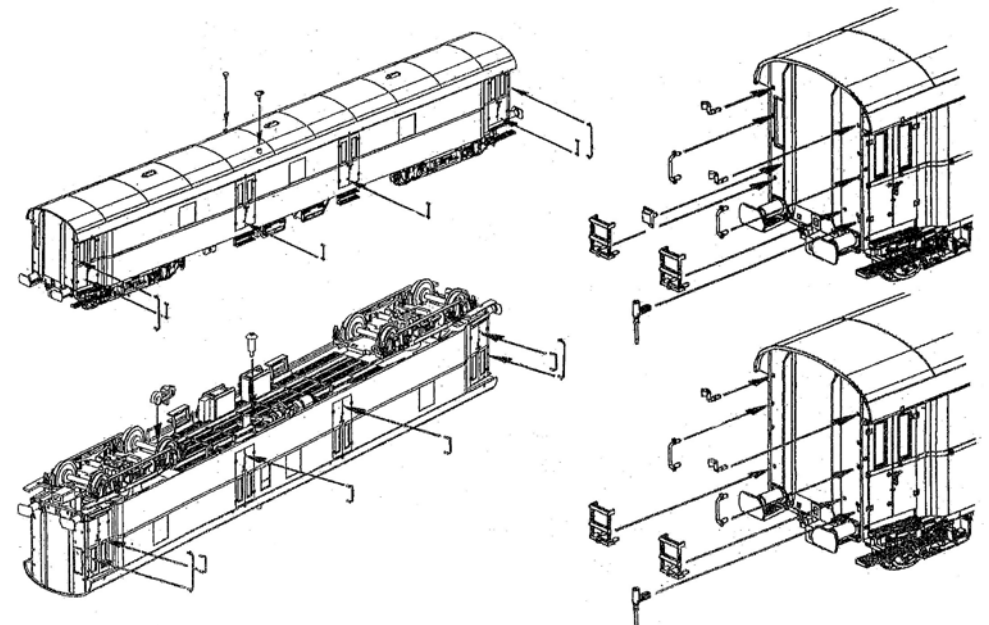

# ERSATZTEILE

Čzęści zamienne · Spare parts · Pièces détachées

ET-Nr.:	Bezeichnung:	Oznaczenie:	Description:	Désignation:	PG*
53000-12	Kupplungsdeichsel mit Feder (2 Stck.)	Dyszel sprzęgający z sprężyną (2 szt.)	Coupler connector with spring (2 pcs.)	Connecteur de coupleur à ressort (2 pcs.)	9
53000-37	2x Bremschlauch links / 2x Bremschlauch rechts / 2x Zughaken / Heizungsstecker / 2x Scheibenwischer / Wendezugstecker / Heizungsstecker	2x przewód hamulcowy lewy / 2x przewód hamulcowy prawy / 2x hak holowniczy / Wtyczka ogrzewania / 2x wycieraczka przedniej szyby / Wtyczka przewodu cofania / wtyczka nagrzewnicy	2x Brake hose left / 2x Brake hose right / Coupling hook / Heating plug / 2x Windscreen / Push-pull commuter train plug / Heating plug	2x Tuyau de frein gauche / 2x Tuyau de frein droit / Crochet d'attelage / Fiche de chauffage / 2x Pare-brise / Push-pull bouchon de train de banlieue / Fiche de chauffage	7
53000-61	Trittstufen Briefkasten / Endtrittstufe / 2x Trittstufe Ladetür	Skrzynka na listy Kroki / Stopień końcowy / 2x stopień drzwi załadunkowych	End step letterbox / End step / 2x loading door step	Boîte aux lettres en bout de ligne / Marche d'extrémité / 2x marche de porte de chargement	6
53000-84	Drehgestell mit Generator	Wózek z generatorem	Bogie with generator	Bogie avec générateur	9
53000-85	Drehgestell	Wózek	Bogie	Bogie	9
53308-88	2x Handstange lang	2x długa poręcz	2x long handrail	2 x longue main courante	7
53308-89	Schlot / Abortentlüftung	Komin / Wentylacja toalety	Chimney / Toilet ventilation	Cheminée / Ventilation des toilettes	7
53308-90	Bremskasten / 2x Quersteg Stirnseite / 2x Schilderhalter V2	Skrzynia hamulcowa / 2x poprzeczka z przodu / 2x uchwyt na znak V2	Brake box / 2x crossbar front side / 2x sign holder V2	Boîte de freinage / 2x barre transversale à l'avant / 2 x porte-signal V2	7
53000-91	Trittstufe Einstieg links / Trittstufe Einstieg rechts / 4x Handstange kurz (Türen) / Heizungsstecker / Abortrohr / Puffer links / Puffer rechts	Wejście po lewej stronie / Stopień, prawe wejście / 4x krótka poręcz (drzwi) / Korek grzejnika / Rura toalety / Bufor lewy / Bufor prawy	Step access left / Step, right entrance / 4x handrail short (doors) / Heater plug / Toilet pipe / Buffer left / Buffer right	Marche d'accès gauche / Marche, entrée droite / 4x main courante courte / Bouchon de chauffage / Tuyau de toilette / Tampon gauche / Tampon droit	7
53304-92	2x Handstange Aufstiege / Stirnwand / 2x Leiter / 2x Schilderhalter V1	2x poręcz do wchodzenia do grodzi / 2x drabinka / 2x uchwyt na znak V1	2x handrail ascent bulk-head / 2x ladder / 2x sign holder V1	2x main courante montée cloison / 2x échelle / 2x porte-enseigne V1	6
53000-103	2x Zugfeder	2x sprężyna napinająca	2x tension spring	2x ressort de tension	5
	<b>ET aus unserem Standardprogramm</b>	<b>Čzęści zamienne z naszego standardowego programu</b>	<b>Spare parts standard range</b>	<b>Pièces détachées de notre gamme standard</b>	
56030	Kupplung (2 Stck.)	Złącze (2 szt.)	Coupling (2 pcs.)	Attelage (2 unités)	
56046	H0 PIKO Kurzkupplung (4 Stück)	Sprzęgło zamykające H0 PIKO (4 szt.)	H0 PIKO short Coupling (set of 4)	H0 PIKO Attelage (4 unités)	
56052	Radsatz DC (2 Stck.)	Zestaw kół DC (2 szt.)	Wheelset DC (2 pcs.)	Essieux CC (2 unités)	
56061	Radsatz AC (2 Stck.)	Zestaw kół AC (2 szt.)	Wheelset AC (2 unit)	Essieux CA (2 unités)	
56134	Beleuchtungsbausatz für Postwagen	Zestaw oświetleniowy dla wagonów pocztowych	Interior Lighting	Kit d'éclairage	

\*Preisgruppe \*Grupa cenowa\*price category \*Catégorie de prix

Parti di ricambio · Repuestos · Reserveonderdelen · Запасные части

ET-Nr.:	Descrizione:	Descripción:	Omschrijving:	Описание:	PG*
53000-12	Connettore accoppiatore con molla (2 pz.)	Conector de acoplamiento con el resorte (2 uds.)	Koppeling connector met veer (2 stuks.)	Муфта разъем с пружины (2 шт.)	9
53000-37	Tubo 2x freno a sinistra / 2x Tubo freno destra / Accoppiamento gancio / Spina di riscaldamento / 2x Parabrezza / Push-pull treni pendolari spina / Spina di riscaldamento	2x manguera de freno izquierda / 2x freno manguera derecha / Gancho de acoplamiento / Calefacción enchufe / 2x Parabrisas / Push-pull conector tren de cercanías / Enchufe Calefacción	Remslang links / 2x Remslang rechts / Trekhaak / Verwarming plug / 2x Voortruit / Push-pull pendeltrein plug / Verwarming plug	2x Шланг тормозной влево / Шланг 2х Тормозная право / Муфта крюк / Отопление вилка / 2х ветрового / Двухтактный пригородных поездов вилка / Отопление плагин	7
53000-61	Cassetta delle lettere con gradino finale / Gradino finale / 2x gradino della porta di carico	Buzón escalón final / Escalón final / 2x escalón puerta de carga	Eind trede brievenbus / Eind trede / 2x opstapje laaddeur	Почтовый ящик с торцевой ступенькой / Торцевая ступенька / 2х ступенька погрузочной двери	7
53000-84	Carrello con generatore	Bogie con generador	Draaistel met generator	Тележка с генератором	9
53000-85	Carrello	Bogie	Draaischamel	Тележка	9
53308-88	2x corrimano lungo	2x pasamanos largo	2x lange leuning	2х длинные перила	7
53308-89	Camino / Ventilazione della toilette	Chimenea / Ventilación aseó	Schoorsteen / Toilet ventilatie	Дымоход / Вентиляция туалета	7
53308-90	Cassetta dei freni / 2x traversa lato anteriore / 2x porta cartelli V2	Caja de freno / 2x travesaño frontal / 2x portacarteles V2	Remkast / 2x dwarsbalk voorzijde / 2x bordenhouder V2	Тормозной ящик / 2х перекладина спереди / 2х держатель знака V2	7
53000-91	Gradino accesso sinistro / Gradino, accesso destro / 4x corrimano corto (porte) / Tappo del riscaldatore / Tubo della toilette / Tampono sinistro / Tampono destro	Escalón acceso izquierda / Escalón acceso derecha / 4x pasamanos corto / Enchufe calentador / Tubo inodoro / Tope izquierda / Buffer derecha	Opstapje toegang links / Trede toegang rechts / 4x leuning kort (deuren) / Stekker verwarming / Toiletbus / Buffer links / Buffer rechts	Ступенька, вход слева / Ступенька, вход справа / 4х поручни короткие (двери) / Заглушка обогревателя / Туалетная труба / Буфер слева / Буфер справа	7
53304-92	2x corrimano paratia di salita / 2x scala / 2x porta cartelli V1	2x pasamanos subida mamparo / 2x escalera / 2x portacarteles V1	2x leuning opstapschot / 2x ladder / 2x bordenhouder V1	2х поручни для подъема на переборку / 2х лестница / 2х держатель знака V1	6
53000-103	2x molla di tensione	2x resorte de tensión	2x trekveer	2х пружина растяжения	5
	<b>Pezzi di ricambio standard</b>	<b>Piezas de repuesto estándar:</b>	<b>Onderdelen standaardassortiment</b>	<b>Запасные части нашего стандартного диапазона</b>	
56030	Ganci completi (2 pezzi)	Enganche (2 p.)	Koppeling (2 st.)	Сцепки (2 шт)	
56046	H0 PIKO Ganci completi (4 pezzi)	H0 PIKO Enganche (4 p.)	H0 PIKO Koppeling (4 st.)	НО PIKO Сцепки (4шт)	
56052	Assi CC (2 pezzi)	Eje CC (2 p.)	Wielstel DC (2 st.)	Колёсная пара DC (2 шт)	
56061	Assi CC (2 pezzi)	Eje CA (2 p.)	Wielstel AC (2 st.)	Колёсная пара AC (2 шт)	
56134	Set illuminazione interna	Alumbrado interior	Binnenverlichting	Комплект освещения	

\*Gruppo dei prezzi \*Grupo de precio \*Priscategorie \*ценовая категория