

Wichtige Informationen sind in der Verpackung und in der Anleitung enthalten. Bitte bewahren Sie diese auf.

Für digitalen Betrieb des Modells ist ein geeigneter Decoder nachzurüsten!

- ① Gehäuse leicht spreizen und nach oben abziehen /  
Spread the body and pull slightly upward /  
Ecarter légèrement la caisse et retirez-la par le haut /  
Obudowę lekko rozchylić i zdjąć ku górze

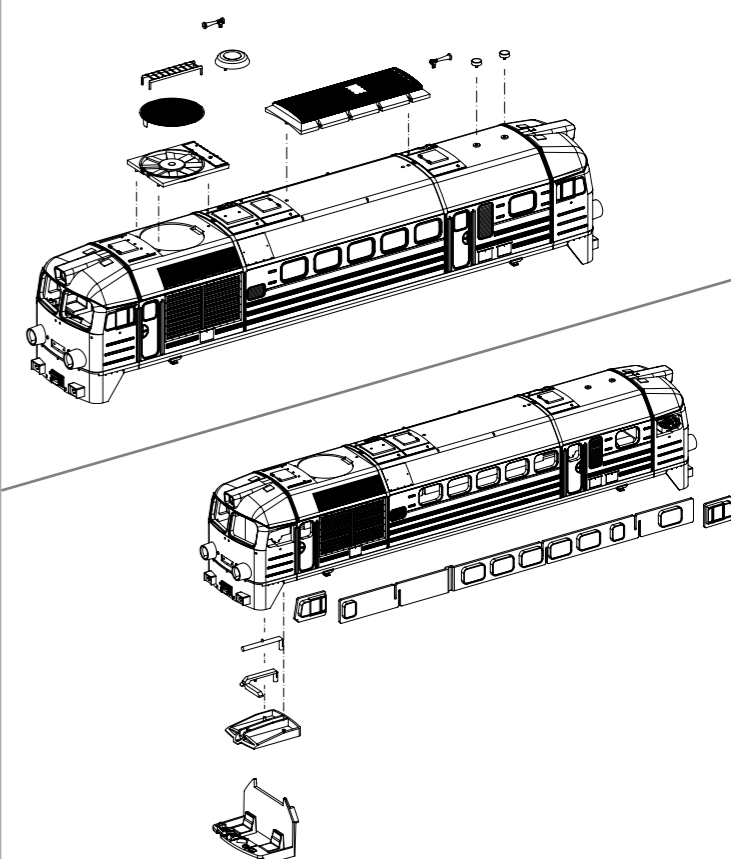
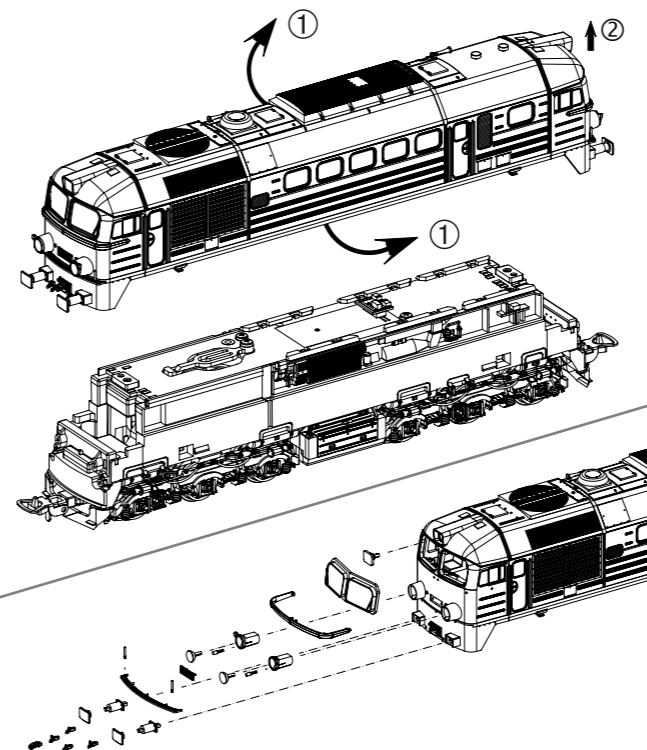

#### Decodereinbau:

Installing Decoder /  
Installation du décodeur /  
Instalacja dekodera

Nicht enthalten!  
Not included! /  
Non compris! /  
Nie dołączono!

#56500 PSD XP

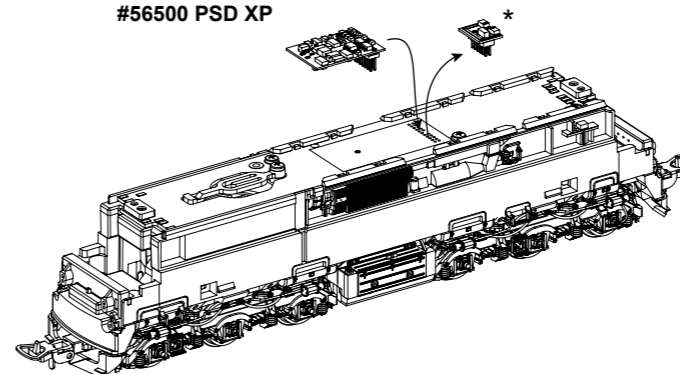

\* Bitte Brückenstecker aufbewahren!  
Please save the DC Bridge!  
Conservez l'interface digitale!  
Zachować zaślepkę do gniazda dekodera!

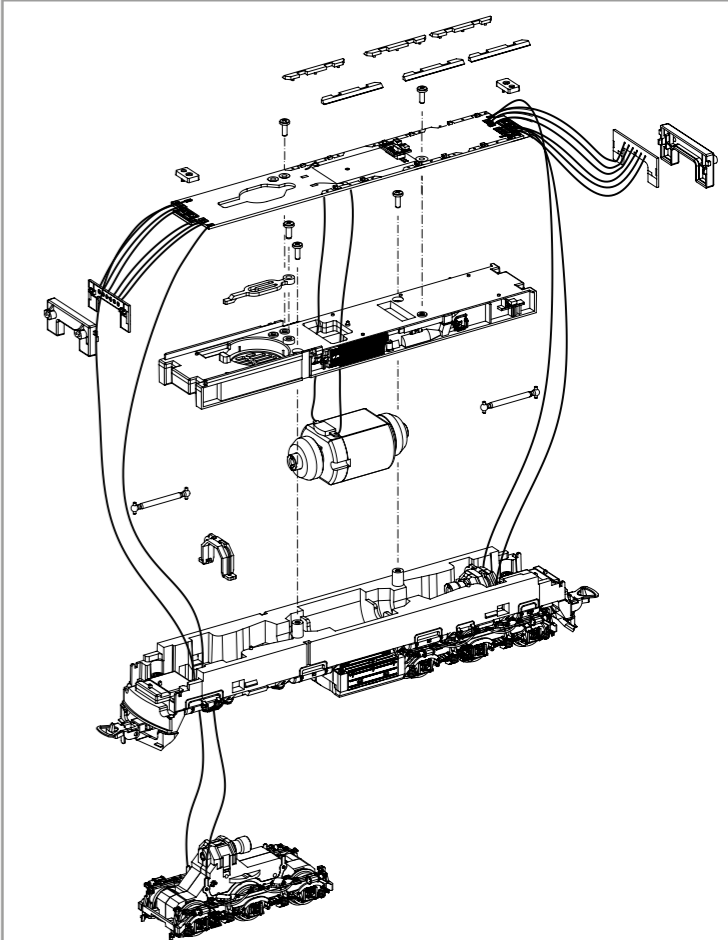

#### EU-Konformitätserklärung

Hiermit erklärt die PIKO Spielwaren GmbH, dass das Produkt in seiner Konzeption und Bauart sowie in der von uns in Verkehr gebrachten Ausführung den grundlegenden Sicherheits-, Gesundheits- und Kompatibilitätsanforderungen der genannten Richtlinien und Verordnungen entspricht. Der vollständige Text der EU-Konformitätserklärung ist unter der folgenden Internetadresse verfügbar: <https://www.piko.de/konform>

#### EU Declaration of Conformity

PIKO Spielwaren GmbH hereby declares that the product in its design and construction as well as in the version placed on the market by us complies with the basic safety, health and compatibility requirements of the directives and regulations mentioned. The full text of the EU Declaration of Conformity is available at the following internet address: <https://www.piko.de/konform>

Zurüstbauteile:  
Extension / Pièces pour /  
Dodatkowe części

Kabel von Lautsprecher auf Leiterplatte anlöten! /  
Solder cables of speakers on mainboard on! /  
Souder les câbles du haut parleur au circuit imprimé /  
Przewody głośnika przylutować do płytki drukowanej!

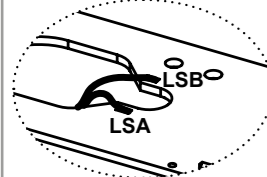

#56538 PSD XP Sound

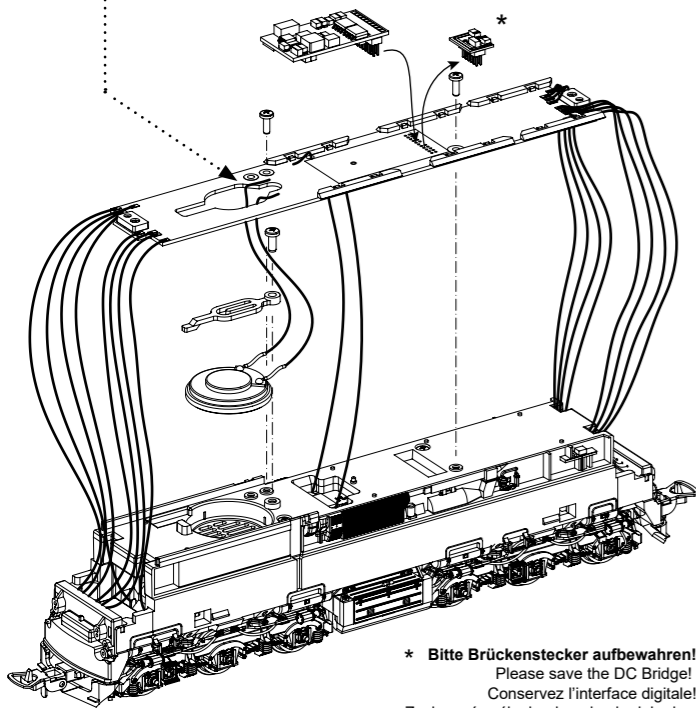

\* Bitte Brückenstecker aufbewahren! /  
Please save the DC Bridge! /  
Conservez l'interface digitale! /  
Zachować zaślepkę do gniazda dekodera!

wahlweise  
alternatively /  
au choix /  
Do wyboru

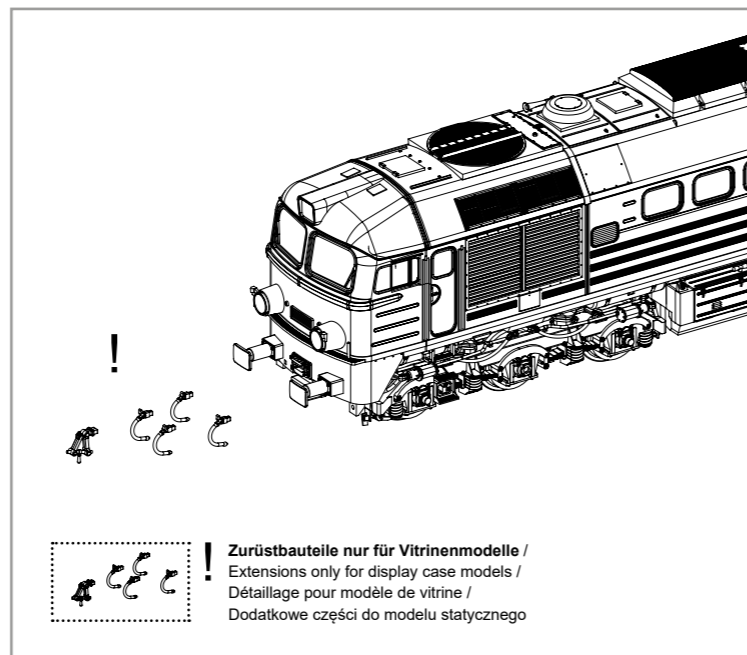
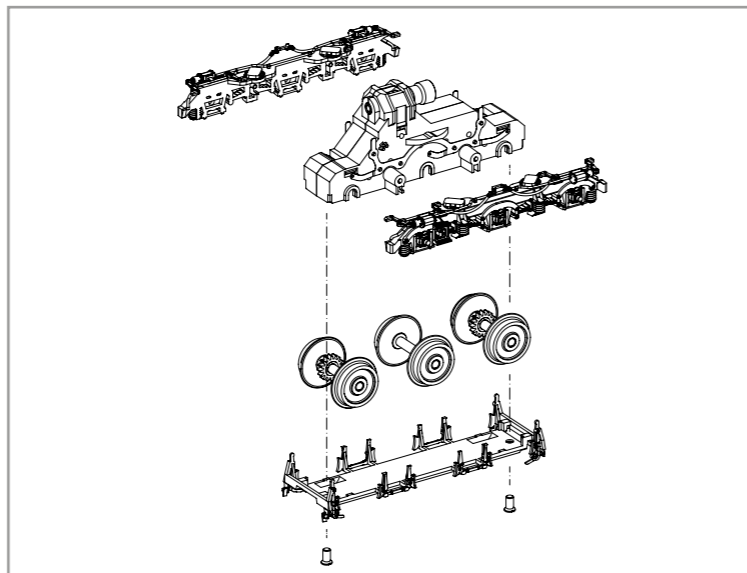
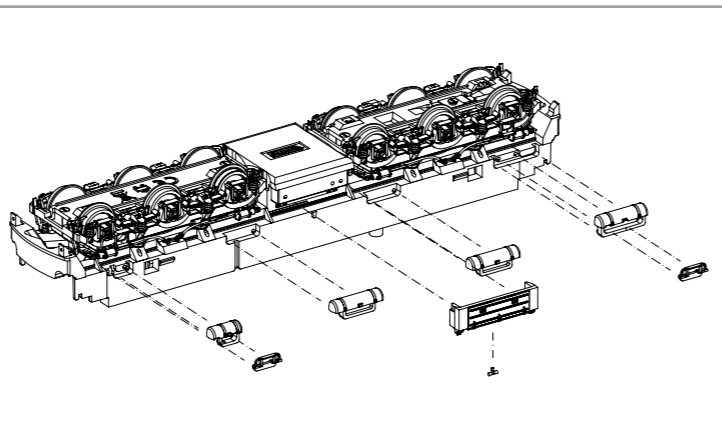
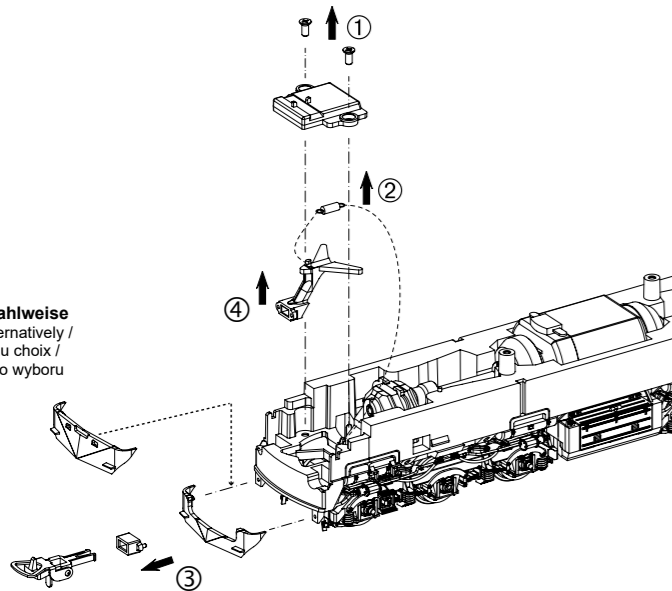

! Zurüstbauteile nur für Vitrinenmodelle /  
Extensions only for display case models /  
Détailage pour modèle de vitrine /  
Dodatkowe części do modelu statycznego

## ERSATZTEILE DIESELLOKOMOTIVE ST44 PKP

Spare parts for Diesel Locomotive ST44 PKP  
Części zamienne do lokomotywy ST44 PKP

Bei Ersatzteilanforderung bitte immer die vollständige Ersatzteil-Nr. angeben • Please order the wanted spare part with the complete spare part item number.  
Przy zamawianiu części zamiennych prosimy zawsze podawać pełny numer części.

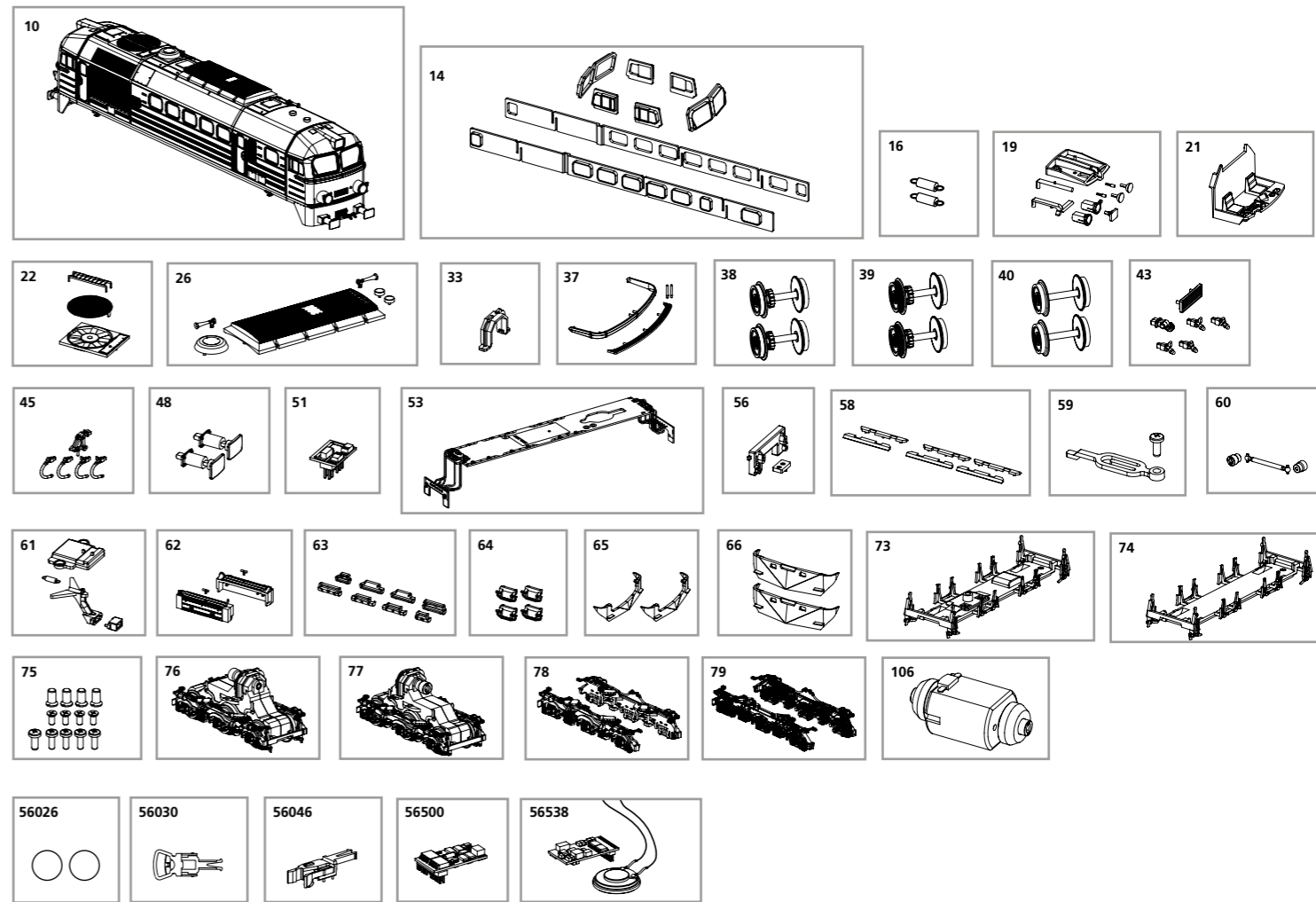

| Bezeichnung / Description  | ET-Nr. / spare parts N° | PG* |
|--|-------------------------|-----|
| Gehäuse, komplett / Body, complete   | 52953-10                | 16  |
| Fenster / Window   | 52924-14                | 10  |
| Feder für Deichsel (2 Stück) / Spring for draw bar (2 pcs.)                                | 59900-16                | 5   |
| Leuchtstab, Lichteinsatz, Lampenring / Light bar, light lens, lamp ring                    | 52953-19                | 7   |
| Führerstand / Driver cab   | 52804-21                | 7   |
| Dachlüfter mit Leiter / Roof fan w ladder  | 52811-22                | 8   |
| Schalldämpfer, Lufttutze, Hupe, Antenne / Silencer, air cover, horn, antenna               | 52957-26                | 8   |
| Getriebeklammer / Clamp  | 59560-33                | 6   |
| Handstange, Umlauf / Handrail, circulation   | 52953-37                | 7   |
| Radsatz ohne Haftreifen (2 Stck.) / Wheelset w/o friction tyres (2 pcs.)                   | 52804-38                | 9   |
| Radsatz mit Haftreifen (2 Stck.) / Wheelset with friction tyres (2 pcs.)                   | 52804-39                | 9   |
| Radsatz ohne Zahnrad (2 Stck.) / Wheelset w/o gearwheel (2 pcs.)                           | 52804-40                | 9   |
| Lüftungsgitter, Zughaken, Bremsschlauch kurz /<br>Ventilation grid, hook, brake pipe short | 52957-43                | 7   |
| Zughaken, Bremsschlauch lang / Hook, brake pipe long                                       | 52800-45                | 7   |
| Puffer / Buffer  | 52909-48                | 7   |
| Brückenstecker / Strapping plug - DC   | 59740-51                | 8   |
| Hauptplatine mit Beleuchtungsplatinen und Kabel /<br>Main board with light board and wires | 52804-53                | 15  |
| Lichtmasken für Platinen / Light mask for board  | 52804-56                | 6   |
| Lichtleiter Platine / Light bar board  | 52800-58                | 7   |
| Halter Lautsprecher mit Schraube / Holder for loudspeaker with screw                       | 52800-59                | 6   |

\*Preisgruppe \*price category

| Bezeichnung / Description  | ET-Nr. / spare parts N° | PG* |
|--|-------------------------|-----|
| Kardanwelle + Buchsen (3-tlg) / Cardan billow + bushes (3 pcs.)      | 52800-60                | 7   |
| Deichsel, Abdeckung, Feder / Drawbar, cover, spring                  | 52804-61                | 8   |
| Batteriekasten links-rechts / Battery box left-right                 | 52804-62                | 7   |
| Luftkessel (8 Stück) / Air boiler (8 pcs.)                           | 52804-63                | 8   |
| Treppe Lokführer (4 Stück) / Step for loco driver (4 pcs.)           | 52812-64                | 7   |
| Schürze offen (2 Stück) / Front cover-open (2 pcs.)                  | 52804-65                | 7   |
| Schürze geschlossen (2 Stück) / Front cover-closed (2 pcs.)          | 52804-66                | 7   |
| Achshalter vorne / Wheel holder front                                | 52804-73                | 8   |
| Achshalter hinten / Wheel holder rear                                | 52804-74                | 8   |
| Schrauben-Set (13-tlg.) / Set of Screws (set of 13)                  | 52800-75                | 7   |
| Getriebe 1 / Gearbox 1   | 52953-76                | 14  |
| Getriebe 2 / Gearbox 2   | 52953-77                | 14  |
| Drehgestellblende 1 komplett / Bogie cover 1 complete                | 52953-78                | 9   |
| Drehgestellblende 2 komplett / Bogie cover 2 complete                | 52953-79                | 9   |
| Motor, komplett / Motor, complete                                    | 51730-106               | 15  |
| <b>ET aus unserem Standard-Programm / Spare parts standard range</b> |                         |     |
| Haftreifen (10 Stck.) / Friction tyres (set of 10)                   | 56026                   |     |
| Kupplung (2 Stck.) / Coupling, complete (set of 2)                   | 56030                   |     |
| H0 PIKO Kurzkupplung (4 Stück) / H0 PIKO short Coupling (set of 4)   | 56046                   |     |
| PIKO SmartDecoder XP PluX22 / PIKO SmartDecoder XP PluX22            | 56500                   |     |
| PIKO SmartDecoder XP Sound / PIKO SmartDecoder XP Sound              | 56538                   |     |

Für Modelle mit PIKO SmartDecoder gilt: Bitte beachten Sie die beiliegende Information zum Decoder Firmware-Update.

For models with PIKO SmartDecoder: Please note the enclosed information about the decoder firmware update.

Hinweis zur Reklamation eines Artikels:  
Vielen Dank für Ihr Vertrauen in die PIKO Modelle. Wir hoffen, dass Sie mit dem Modell zufrieden sind und lange Freude daran haben. Sollten Sie dennoch Probleme mit Ihrem PIKO Produkt haben und wollen diesen reklamieren, bitten wir sie, den unter [www.piko-shop.de/de/widerruf](http://www.piko-shop.de/de/widerruf) hinterlegten Reklamationschein auszufüllen und diesen dem reklamierten Artikel beizulegen. Vielen Dank.

Complaint note:  
Thank you for your trust in PIKO models. We hope that you are satisfied with the model and enjoy it for a long time. Should you nevertheless have problems with your PIKO product and wish to complain it, we ask you to fill in the complaint form, which you can find at [www.piko-shop.de/en/widerruf](http://www.piko-shop.de/en/widerruf), and enclose it with the complained item. Thank you very much.