



Dampflokomotive mit Tender und Sound
Steam loco with smoke and sound



Instruction manual
Gebruiksaanwijzing
Manuel d'utilisation

Bedienungsanleitung



Lieber PIKO Gartenbahn Freund,

Wir freuen uns, dass Sie sich für eine Spur G Lokomotive aus dem Hause PIKO entschieden haben. Wie alle PIKO Modelle, ist auch diese Lok von unseren Mitarbeitern mit viel Liebe zum Detail konstruiert, sorgfältig zusammengebaut und während der Entwicklung intensiv getestet worden, um Ihnen maximalen Fahrspaß und viel Freude mit der Lok zu garantieren.

Passend zu Ihrer Lok bieten wir eine ganze Reihe von Wagen- und Gebäudemodellen sowie attraktives Zubehör für Ihre Gartenbahn-Anlage an. Schauen Sie für weitere Informationen einfach mal in unseren ausführlichen PIKO G Katalog, in den PIKO Webshop unter www.piko-shop.de oder beim Fachhändler Ihres Vertrauens vorbei und überzeugen Sie sich von unserem umfangreichen Sortiment.

Sollten Sie Verbesserungsvorschläge oder positive Kritik zu Ihren PIKO Modellen haben, können Sie uns Ihre Eindrücke per E-Mail an hotline@piko.de, per Fax +49 3675/8972-50 oder per Post an PIKO Spielwaren GmbH, Lutherstraße 30, 96515 Sonneberg/Thüringen mitteilen oder die Sozialen Medien nutzen, um mit uns in Kontakt zu treten.

Herzlichen Dank für Ihren Kauf und viel Spaß mit Ihrer PIKO Spur G Mogul.

Das Vorbild

Ab Mitte des 19. Jahrhunderts bewährte sich die Bauart 0-6-0 und wurde zu einer der beliebtesten und leistungsfähigsten Dampflok auf den Eisenbahnlagen in ganz Amerika. Die 0-6-0 wurde auf nahezu allen Hauptlinien und den meisten Nebenbahnlagen eingesetzt, ebenso wie für Rangierdienste und im Nahverkehr. Die 0-6-0 Lokomotiven waren noch lange auf vielen Strecken anzutreffen, auch nachdem größere Dampflok bereits durch Diesellokomotiven abgelöst wurden. Einige 0-6-0 Lokomotiven überdauern bis ins 21. Jahrhundert und verrichten treu ihren Dienst auf Museums- und Sonderfahrten.

Als die Bauart 2-6-0 erstmals im 19. Jahrhundert vorgestellt wurde, erhielten diese neuen, großen Lokomotiven den Spitznamen „Mogul“. Diese wurden schnell zu einer beliebten Bauart auf allen Bahnstrecken Amerikas. Tausende Mogul Lokomotiven wurden im späten 19. Jahrhundert gebaut und sogar bis in das 20. Jahrhundert hinein. In späteren Jahren dienten die Mogul Dampflokomotiven als Hauptantriebskraft auf Kurz- und Nebenstrecken. Einige sind auch im 21. Jahrhundert noch betriebsfähig.

Das Modell

Das PIKO Modell vereint die Liebe zum Detail mit einer robusten Konstruktion und einer bemerkenswerten Zugkraft. Durch die Verwendung von speziellen wetterfesten Materialien ist das Modell für drinnen und draußen geeignet. Darüber hinaus ist dieses Modell mit einem hochmodernen und hochwertigen integrierten digitalen Soundtraxx® Dampf-Sound-System exklusiv für PIKO ausgerüstet. Das Sound-System ermöglicht zahlreiche anspruchsvolle Funktionen sowohl im Analog-DC- oder Digital-DCC-Betrieb.

Technik

- Ein kraftvoller spritzwasser-geschützter Motor
- Zwei Achsen angetrieben
- Kugelgelagerte Antriebsachsen
- Zwei Räder mit Haftreifen
- Stromabnahme über drei verchromte Radsätze mittels Radschleifer
- Zusätzlich zwei federnd gelagerte Schleifkontakte direkt auf der Schiene
- Beleuchtetes LED Spitzensignal mit der Fahrtrichtung wechselnd
- Dampf-Sound-System für Analog-DC- und Digital-DCC Betrieb
- Analoge Lautstärkeregelung
- Mit 5 Volt Dampf-Entwickler
- Schnellkupplung Lok / Tender
- Länge: 570 mm
- Gewicht: ca. 3200 g

Details

- Detailliertes Gehäuse mit vielen Gravuren
- Separat eingesetzte Front- und Seitenscheiben
- Inneneinrichtung mit Lokführer
- Teile aus speziellem Kunststoff für den Outdoor Gartenbetrieb
- Authentische Beschriftung

Empfehlungen

Minimaler Radius

Die Lok kann auf Gleisen mit einem empfohlenen minimalen Radius von 600 mm (23.62“) laufen. Bitte beachten Sie, dass ein längerer Betrieb auf Kurven mit kleineren Radien zu einem stark erhöhten Verschleiß der Lokomotive und der Schienen führt.

Elektronische Bauteile

Während das Modell so konzipiert wurde, dass es so witterungs-beständig wie praktisch möglich ist, sind die anspruchsvollen elektronischen Komponenten im Inneren des Modells nicht witterungsbeständig. Achten Sie darauf, dass das Modell keiner Feuchtigkeit und extremen Temperaturen ausgesetzt wird

Wartung Schmierung

Bitte geben Sie nach ca. 25 Betriebsstunden jeweils eine kleine erbsen-große Menge säurefreies und harzfreies Fett (PIKO Schmierfett, #36216) auf die Zahnräder. (siehe Schmierplan, Montageanleitung)
Entfernen Sie die Bodenabdeckung des Getriebegehäuses und seien Sie vorsichtig, um die vorderen und hinteren Radsätze zueinander ausgerichtet zu halten. Achten Sie darauf, dass die Schrauben für die Bodenabdeckung des Getriebegehäuses wieder festgezogen werden.

Reinigung

Wenn eine Reinigung erforderlich ist, verwenden Sie nur ein mildes Reinigungsmittel (z. B. Wasser und Seife) und ein weiches nicht-schuerndes Tuch oder eine Bürste zur sanften Anwendung. Tauchen Sie niemals die Lok in Flüssigkeit ein bzw. „fluten“ Sie niemals interne Teile!

Verschleißteile

Elektrische Schleifkontakte, Haftreifen und innere Pick-up-Schleifedern verschleiben bei der Verwendung und sollten ggf. ersetzt werden. Wir empfehlen beim Tausch der Haftreifen auch die Kurbelbolzen zu wechseln.

Vorbereitung für den Betrieb Entnahme des Modells

Entnehmen Sie das Modell bitte vorsichtig aus der Styroporverpackung, damit die Anbauteile wie Handstangen usw. nicht beschädigt werden. Für einen sicheren Transport wird das Modell ab Werk ohne den Einbau einiger kleiner Bauteile geliefert. Entfernen Sie diese Teile vor der Wiederverpackung des Modells für den Transport.

Verbinden von Lok und Tender

Stellen Sie Lok und Tender auf das Gleis. Klappen Sie die Metallklammer der Tenderkupplung hoch und schieben Sie die Kupplungsteile von Tender und Lok ineinander. Danach schließen Sie die Klammer wieder. Das Entkuppeln erfolgt in umgekehrter Reihenfolge.

Betrieb und Pflege der Dampfheit

Tropfen Sie etwa 10 bis 20 Tropfen Rauchöl oben in den Schornstein. Bei Überfüllung funktioniert der Dampfentwickler nicht. Drehen Sie die Lok auf den Kopf, um überschüssiges Rauchöl abzutropfen. Führen Sie niemals ein Objekt in den Schornstein ein. Das Heizelement in der Mitte des Schornsteins ist empfindlich und wird leicht durch Fremdkörper zerstört. Verwenden Sie nur PIKO Rauchöl (#36210), um die Lebensdauer des Dampfentwicklers zu bewahren. Es entstehen keine Schäden, wenn Rauchöl im Dampfentwickler verbleibt,

oder wenn die Lok ohne Flüssigkeit im Dampfentwickler läuft.

Erstbetrieb

Es wird empfohlen, die Lokomotive mit mäßiger Geschwindigkeit ohne Zug für 30 Minuten in jeder Richtung laufen zu lassen, um sie richtig einzufahren. Dies wird dazu beitragen, eine optimale Leistung und Langlebigkeit der Lok zu gewährleisten.

Reinigung der Gleise und elektrischen Kontakte

Selbstverständlich sollte das Modell nur auf glatten und sehr sauberen Schienen mit zuverlässigem elektrischem Kontakt auf allen Gleis-abschnitten betrieben werden. Ein schlechter elektrischer Kontakt verursacht die meisten Fahrprobleme.

Achtung!

Bitte beachten Sie, dass bedingt durch den Fahrbetrieb ein Abrieb an den mechanischen Teilen (Räder, Schleifer usw.) entstehen kann, welcher Verunreinigungen auf Teppichen oder anderen Materialien entstehen lässt. Austretendes Fett/Öl mit einem Tuch abwischen. Bei Schäden übernimmt die PIKO Spielwaren GmbH keinerlei Haftung.

Achtung: Wichtige Sicherheitshinweise

- Transformator regelmäßig auf Schäden an Kabeln, Steckern, Gehäuse und anderen Teilen überprüfen!
- Bei einem Schaden darf der Transformator bis zur vollständigen Reparatur nicht mehr verwendet werden!
- Lokomotive an nicht mehr als eine Energiequelle anschließen!
- Kein Spielzeug. Nicht für Kinder unter 14 Jahren geeignet wegen funktions- und modellbedingter scharfer Kanten und Spitzen.
- Lokomotive nur mit einem zugelassenen Transformator mit Kennzeichnung  betreiben!
- Der Transformator ist kein Spielzeug!
- Vor der Reinigung, die Lok vom Transformator trennen!
- Drähte nicht in die Steckdose einführen!

 Dear PIKO garden railway
friend,

We are pleased that you have chosen a G scale locomotive from PIKO. Like all PIKO models, this locomotive has been designed by our employees with great attention to detail, carefully assembled and intensively tested during development to guarantee you maximum driving pleasure and a lot of fun with the locomotive.

To match your locomotive, we offer a whole range of car and building models as well as attractive accessories for your garden railway layout. For more information, simply take a look at our detailed PIKO G catalog, the PIKO web shop at www.piko-shop.de, or visit your local dealer and convince yourself of our extensive range.

If you have any suggestions for improvement or positive criticism about your PIKO models, you can send us your feedback by e-mail to hotline@piko.de, by fax +49 3675 8972-50 or by mail to PIKO Spielwaren GmbH, Lutherstraße 30, 96515 Sonneberg/Thuringia, or use the social networks to get in touch with us.

Thank you for your purchase and have fun with your PIKO G scale Mogul.

Your PIKO Team

The Prototypes

Beginning in the mid-1800s, the 0-6-0 wheel arrangement proved itself and came to serve as one of the most popular and enduring steam locos on railroads across America. The 0-6-0 loco served on nearly every major railroad and on most smaller lines as well, primarily in switching/shunting and local service. 0-6-0 locos lasted on many railroads long after larger steam locos had been replaced by diesel locos. A number of 0-6-0 locos even survive in the 21st century, serving faithfully in tourist and museum railroad service.

When the 2-6-0 wheel arrangement was first introduced in the 1800s, the big new locomotive received the nickname "Mogul". This soon became a popular type of loco on railroads all across America. Thousands of Mogul locomotives were built in the late 1800s, and even into the early 1900s. In later years, Moguls served as the main power on shortlines and branchlines. Some survive in operating condition even in the 21st century.

The Model

The PIKO model combines attention to detail with sturdy construction and exceptional pulling power. The use of special weather-resistant materials makes this model suitable for both indoors and outdoors.

Additionally, this model is equipped with a state-of-the-art high-quality onboard digital steam sound system developed exclusively for PIKO by SoundTraxx®. This sound system is actually a sound decoder, enabling enjoyment of the model's numerous sophisticated features automatically, on either Analog DC or Digital DCC operation.

Technical Details of the Model

- Powerful 5-pole can-type motor, protected from moisture
- Two axles gear-driven
- Ball-bearing drive axles
- Two wheels with traction tires
- 6-wheel electrical pickup with internal contacts
- 2 spring-loaded pickup shoes sliding directly on the rails
- Metal wheelsets on tender
- Directional LED front and rear headlights
- Steam sound decoder functions automatically on either Analog DC or Digital DCC power
- Volume control under tender water hatch
- Standard hook-and-loop rear coupler
- 5-Volt smoke generator in smoke-stack
- Quick-connect loco-tender coupling system
- Length: 570 mm
- Weight: approx. 3200 g

Details

- Detailed locomotive and tender with many separately applied details.
- Separately installed front and side windows
- Detailed cab interior with engineer figure
- Constructed primarily of special polycarbonate plastic and other materials designed for outdoor use
- Authentic railroad decorations

Precautions and Recommendations Minimum Radius

The locomotive can run on track with a minimum recommended radius of 600 mm (23.62"). Naturally, extended operation on small radius curves leads to greatly increased wear of the locomotive and track.

Electronic Components

While the model itself is designed to be as weather-resistant as practical, the sophisticated electronic components inside the model are not weather-resistant. Take care to avoid exposing the model to moisture and extremes of temperature.

Maintenance Lubrication

After each 25 hours of operation, and after any long periods of storage, please lubricate the locomotive's gears with a sparing amount of plastic-compatible, non-hardening grease, such as PIKO #36216. Remove the gearbox bottom cover and be careful to keep the front and rear wheelsets aligned with each other. Be sure to securely re-tighten the gearbox bottom cover screws.

Cleaning

If cleaning is necessary, use only a mild cleaning agent (such as soap and water) and gentle action with a soft non-abrasive cloth or brush. Never immerse the loco in liquid or "flood" any internal parts!

Normal Wear Items

Electrical pick-up shoes, traction tires and internal pick-up wipers will wear with use and should be replaced as needed.

Any time the traction tires are replaced, the involved crankpins must also be replaced with new ones.

Re-using crankpins may result in damage to the model.

Getting Started Unpacking the Model

Remove the styrofoam packaging extremely carefully to prevent damaging accessories and attached parts such as handrails, etc. For safe transport, the model is delivered from the factory with several small parts uninstalled. See the instructions packed with these parts for installation. Remove these parts before repacking the model for transport.

Preparing for Operation

With track power "off", place the loco and tender on the track and ensure that all wheels are on the rails. Lift the small metal tab on the side of the tender's quick-connect front coupler plug. Slide the tender's plug into the loco's socket and flip the metal clip down to make the coupling secure. To uncouple, lift the metal tab on the side of the clip and gently pull the loco and tender apart.

Smoke Unit Operation and Care

Drop about 10 to 20 drops of smoke fluid into the top of the smokestack. If over-filled, the smoke generator will not work. Turn the loco upside down to drain out excess smoke fluid. Never insert any object down into the smokestack. The heating element in the center of the stack is delicate and easily broken by foreign objects. Use only PIKO smoke fluid (#36210) to preserve the life of the smoke generator. There is no harm in leaving smoke fluid in the smoke generator or in letting the loco run without fluid in the smoke generator.

Initial Operation

It is recommended to let the locomotive run at moderate speed without a train for 30 minutes in each direction, to properly break it in. This will help achieve optimal performance and longevity for the locomotive.

Track Cleaning and Electrical Contact

Of course, the model should only be run on smooth and perfectly clean tracks with reliable electrical contact to all track sections. Poor electrical contact causes the vast majority of all operating problems.

Please Note! Damage to Carpets and Other Surfaces: Normal operation of the locomotive causes wear of mechanical parts (wheels, electrical pickups etc.). This produces carbonized dust, grease and oil, which can permanently stain carpets, wood floors and other materials. It is the user's responsibility to take proper precautions against this damage. Wipe any grease or oil from the track rails with a clean soft cloth. PIKO Spielwaren GmbH, as well as its representatives, distributors and retailers, assume no liability for any such damage.

Please Note!

Important Safety Precautions

- Check the power supply regularly for any damage or problems.
- Do not use a malfunctioning or damaged power supply!
- This model must only be operated with one power source per circuit!
- This product is not a toy, not suitable for personnel under 14 years of age. This product has small parts, sharp parts, and moving parts.
- This model must only be operated with a safety-assured power supply with the  identification!
- The power supply is not a toy!
- Disconnect the model from the power supply before cleaning or servicing!
- Do not insert the track power connecting wires into household "mains" voltage outlets.

 Cher adepte du Chemin de Fer de Jardin PIKO,

Nous vous remercions d'avoir choisi une locomotive échelle G PIKO. Comme tous les modèles PIKO, cette locomotive a été conçue par nous avec un grand souci du détail, assemblée avec soin et testée intensivement pendant le développement pour vous garantir un plaisir de conduite maximal et beaucoup de satisfaction.

Pour votre locomotive, nous vous proposons toute une gamme de modèles de voitures et de bâtiments ainsi que des accessoires attrayants pour votre réseau de jardin. Pour plus d'informations, il vous suffit de consulter notre catalogue détaillé PIKO G, la boutique en ligne PIKO sur www.piko-shop.de, ou de vous rendre chez votre revendeur local pour découvrir notre vaste gamme.

Si vous avez des suggestions d'amélioration ou des critiques constructives concernant vos modèles PIKO, vous pouvez nous contacter par e-mail à hotline@piko.de, par fax au +49 3675/8972-50 ou par courrier à PIKO Spielwaren GmbH, Lutherstraße 30, 96515 Sonneberg/Thuringe, ou utiliser les médias sociaux pour nous contacter.

Merci encore pour votre achat et nous vous souhaitons de bons moments avec votre PIKO Mogul échelle G.

Votre équipe PIKO

L'Original

Lors de l'arrivée dans les années 1800 des premières locomotives 130, la nouvelle grosse locomotive reçut le surnom de "Mogul". Elle devint bientôt une locomotive connue sur les rails dans l'Amérique entière. Des milliers de locomotives Mogul furent construites à la fin des années 1800 et au tout début des années 1900. Dans leurs dernières années, les Moguls servaient de puissance de traction principale sur les courtes distances ou sur les voies secondaires.

Le Modèle Réduit

Le modèle PIKO combine le soin du détail, une construction solide et une puissance de traction exceptionnelle. L'utilisation de matériaux résistant aux intempéries permet à ce modèle d'être utilisé à l'intérieur comme à l'extérieur. En plus se modèle est équipé d'un sound système de haute qualité, qui a été réalisé en exclusivité pour PIKO par SoundTraxx®. Se soundsystème laisse d'activé multiple en fonction avancée, et ceci aussi bien en système analogue DC ou digitale DCC.

Technique

- Un moteur puissant
- 2 essieux moteurs
- Essieux à roulements à billes d'entraînement
- Deux roues avec pneus de traction
- Prise de courant par les 3 essieux au moyen de contacts de roues
- 4 contacts supplémentaires à ressorts
- Un lest
- Feux blancs variant en fonction du sens de marche
- Avec décodeur pour système de fumée et sonor fonctionner pour Analog DC ou Digital DCC
- Attelage spécial entre loco et tender
- Crochet standard et attelages
- Générateur de fumée dans la cheminée
- Longueur 570 mm
- Poids environ 3.200 g

Détails

- Caisse détaillée avec de nombreuses gravures
- Vitres latérales et frontales rapportées
- Aménagement intérieur avec conducteur de locomotive
- Plastic spécial pour le fonctionnement en extérieur
- Reproduction fine des rambardes
- Décoration et marquages strictement conformes au modèle réel

Mise en fonctionnement de votre locomotive

Sortie du modèle

Sortez le modèle délicatement de l'emballage en styropor afin que les pièces rapportées - mains montoires - ne soient pas endommagées

Mise en marche

Nous vous recommandons de faire rouler la locomotive pendant 30 minutes dans chaque sens, sans charge, afin d'obtenir un fonctionnement optimal et une bonne puissance de traction. **Veillez noter qu'un fonctionnement sans faille du modèle n'est garanti que sur des rails propres.**

Rayon minimal

La locomotive peut rouler sur un rayon minimal de 600 mm (23,62 inch). Il est bien à prendre en considération, que l'emploi dans des petite courbe résulte à une usure abnormal de la locomotive et des rails.

Préparation à l'utilisation

Couper le courant sur la voie, poser la locomotive et son tender sur la voie et s'assurer que toutes les roues sont sur les rails. Soulever la patte métallique sur le côté de la fiche d'attelage du tender. Glisser cette fiche dans la prise d'attelage de la locomotive et rabaisser la patte métallique pour bloquer l'attelage. Pour déteiler, lever la patte métallique et écarter doucement la locomotive de son tender.

Fonctionnement et entretien du système de fumée

Verser 10 à 20 gouttes de liquide fumigène dans le haut de la cheminée. S'il y en a trop le générateur de fumée ne fonctionnera pas. Tourner la locomotive à l'envers pour éliminer l'excès de liquide. N'insérer aucun objet dans la cheminée. L'élément chauffant au centre de la cheminée est fragile et peut se casser facilement. Utiliser seulement du liquide fumigène PIKO pour le bon fonctionnement du générateur de fumée. Il n'y a pas de danger à laisser du liquide fumigène dans le générateur de fumée ou à laisser la locomotive rouler sans liquide fumigène.

Sonore

La locomotive est déjà équipée de son analogique/digitale à réglage continu du volume. Le réglage continu du volume être dans le tender.

Caractéristiques techniques

Tension nominale

Le modèle fonctionne sous tension de 0-24 V CC.

Consommation de courant

Le modèle a besoin d'un transformateur ou variateur de vitesse qui délivre au minimum 2 A. N'utilisez que des transformateurs ou des variateurs autorisés et en bon état.

Motorisation

Le modèle dispose d'un moteur puissant qui entraîne les deux essieux moteurs.

Eclairage

Le modèle possède un éclairage avant à led, indépendant du sens de marche.

Entretien

Graissage

Il est recommandé de graisser les engrenages toutes les 25 h de fonctionnement. (en manuel d'utilisation, PIKO graisse no. 36216).

Nettoyage

Après un long séjour à l'extérieur, nettoyez votre locomotive avec un produit de nettoyage doux et un torchon micro fibre. Ne trempez en aucun cas la locomotive complète dans une quelconque solution pour la nettoyer.

Les contacts de rails et contacts d'essieux doivent être changés selon l'usure. Lame de contact électrique et bandages d'adhérence et contact de prise de courant à l'intérieur suce et doivent être remplacé de manière régulière. Nous avisons lors du remplacement des bandages d'adhérence, de remplacé aussi les boulons des bielles d'entraînement.

Attention:

Veillez noter que pendant le fonctionnement, un moteur peut toujours heurter les parties mécaniques (patins, roues) ou d'autres matériaux. Nettoyer avec un chiffon propre et doux tout surplus d'huile ou de graisse sur les rails. En cas de dommage, PIKO ne porterait aucune responsabilité.

Attention:

Conseils de sécurité importants

- Inspectez régulièrement le transformateur afin de déceler d'éventuels dommages.
- En cas d'endommagement, il ne faut absolument pas utiliser le transformateur avant une réparation totale des pièces!
- Ce locomotive doit être raccordé à une seule source d'énergie!
- Ne convient pas aux enfants de moins de 14 ans. Présence de petits éléments susceptibles d'être avalés.
- Faire fonctionner ce jeu uniquement avec un transformateur autorisé ayant les caractéristiques suivantes ⚡ !
- Le transformateur n'est pas un jouet!
- Toujours débrancher la locomotive du transformateur pour procéder à un nettoyage!
- Il est interdit d'introduire les fils de connexion dans une prise électrique!

Het verheugt ons dat u heeft gekozen voor een G-spoor locomotief van het merk PIKO. Net als alle PIKO modellen, is ook deze loc met veel aandacht voor detail door onze medewerkers ontworpen, zorgvuldig gemonteerd en tijdens de ontwikkeling grondig getest om u te verzekeren van maximaal plezier en rijgenot met de locomotief.

Passend bij uw loc biedt ons assortiment een hele reeks wagens, rijtuigen, modellen van gebouwen en aantrekkelijke accessoires voor uw G-spoor modelspoorbaan. Kijk voor meer informatie in onze gedetailleerde PIKO G catalogus, in de PIKO webshop www.piko-shop.de of bij uw vertrouwde dealer en overtuig uzelf van ons omvangrijke assortiment.

Als u suggesties of positieve kritiek op uw PIKO modellen heeft, dan kunt u ons uw berichten per e-mail sturen naar hotline@piko.de, per fax +49 3675/8972-50 of per post naar PIKO Spielwaren GmbH, Lutherstraße 30, 96515 Sonneberg / Thüringen, Duitsland. Ook kunt u gebruik maken van de sociale media om contact met ons op te nemen. In alle gevallen s.v.p. communiceren in de Duitse of Engelse taal.

Hartelijk dank u voor uw aankoop en veel plezier met uw PIKO G-Spoor Mogul.

Uw PIKO team

Het voorbeeld

In het midden van de 19e eeuw bewees de asindeling 0-6-0 zijn nut en deze groeide uit tot de meest populaire en blijvende asindeling voor stoomtractie op de spoorlijnen van Amerika. De 0-6-0 locomotieven waren in dienst op zowel bijna iedere hoofdspoorlijn, als op de meeste nevenlijnen. Voornamelijk in de rangeer- en lokale dienst. 0-6-0 locomotieven waren nog bij veel maatschappijen in dienst, terwijl de zware stoomloc's reeds lang waren vervangen door dieselloc's. Een aantal 0-6-0 loc's overleven zelfs in de 21e eeuw, omdat ze worden gebruikt op toeristische en museumlijnen. Toen de asindeling 2-6-0 voor het eerst werd geïntroduceerd in de 19e eeuw, kreeg dit nieuwe locomotief-type de bijnaam "Mogul". Het werd al snel een populair type loc op spoorlijnen in heel Amerika. Duizenden Mogul locomotieven werden achter in de 19e eeuw gebouwd, zelfs tot vroeg in de 20e eeuw. Moguls werden als trekkracht gebruikt op korte lijnen en lokale lijnen. Sommigen zijn nog steeds operationeel, zelfs in de 21e eeuw.

Het Model

Het PIKO model combineert goede detaillering met een stevige constructie en een uitzonderlijke trekkracht. Het gebruik van speciale weerbestendige materialen maken dit model geschikt voor zowel binnen- als buitengebruik. Bovendien heeft dit model een geavanceerd digitaal sound systeem aan boord, dat exclusief voor PIKO is ontworpen door SoundTraxx®. Dit sound systeem is in feite een sound decoder, die de mogelijkheid biedt om zowel in analoog DC als in digitaal DCC bedrijf de talloze functies van het model voluit te benutten.

Technische eigenschappen

- Krachtige 5-polige ankerloze motor, afgeschermd tegen vochtinwerking
- Twee assen aangedreven via een tandwielkast
- Kogelgelagerde aandrijfassen
- Twee wielen met antislipbanden
- Op 6 wielen stroomafname via interne contactpunten
- 2 afgeveerde stroomafnemers via de railstaaf
- Metalen wielstellen onder de tender
- Met de rijrichting wisselende LED lantaarns, voor en achter
- Stoom sound decoder functioneert automatisch in zowel analoog DC of digitaal DCC bedrijf
- Volumeregelaar onder het waterluik van de tender
- Standaard haakkoppeling aan de achterzijde van de tender
- 5-Volt stoomgenerator

- Snelkoppelsysteem tussen loc/tender
- Lengte: 570 mm
- Gewicht: ca. 3200 g

Details

- Gedetailleerde locomotief en tender met zeer veel los aangezette details.
- Los ingezette front- en zijramen
- Gedetailleerd interieur van machinistenhuis met figuur
- Primair geconstrueerd van special polycarbonaat kunststof en andere materialen die voor buitengebruik zijn ontworpen
- Authentieke opschriften van de spoorwegmaatschappij

Minimum boogstraal

De locomotief kan een minimum boogstraal berijden van 600 mm (23.62 inch). Het is echter wel zo, dat regelmatig gebruik op kleine bogen tot overmatige slijtage leidt aan de locomotief en de rails.

Elektronische componenten

Terwijl het model zelf zo weerbestendig is ontworpen als mogelijk, is de geavanceerde elektronica in het model niet weerbestendig. Wees daarom voorzichtig met de blootstelling van het model aan vocht en extreme temperaturen.

Onderhoud / Smeren

Na iedere 25 uur gebruik, en na lange periodes van stilstand, dienen de aandrijvingen van de loc te worden gesmeerd met een kleine hoeveelheid kunststofvriendelijk, niet verhardend vet, zoals PIKO #36216. Verwijder de bodem van de aandrijfkast en zorg er gelijktijdig voor, dat de voorste en achterste wielen in lijn blijven met elkaar. Verzeker u er van, dat de bevestigingsschroeven van de bodem van de aandrijfkast na het smeren weer goed worden aangedraaid.

Reinigen

Indien het noodzakelijk is om de loc te reinigen, maak dan uitsluitend gebruik van een mild reinigingsmiddel (zoals zeep en water) en een zachte doek of borstel. Dompel de loc nooit onder in een vloeistofbad en zorg ervoor dat er geen vloeistof binnen in de loc loopt!

Normale slijtage

Elektrische sleepcontacten, antislipbanden en binnenliggende stroomafnamecontacten verslijten tijdens het gebruik en dienen regelmatig te worden vervangen. Wij adviseren u om tijdens het vernieuwen van de antislipbanden ook de bouten van de drijfstaangbevestiging te vervangen.

Het model in gebruik nemen

Uitpakken van het model

Verwijder heel voorzichtig de styrofoam verpakking om beschadiging van accessoires en los aangezette delen, zoals handgrepen, etc., te voorkomen. Voor een veilig transport af fabriek, zijn een aantal kleine onderdelen nog niet gemonteerd. Zie voor een juiste montage de instructies welke met deze onderdelen zijn verpakt. Als u het model weer inpakt voor transport, adviseren wij om deze onderdelen weer van het model af te nemen.

Vorbereiding voor het gebruik

Plaats de locomotief en de tender op de rails, let hierbij op, dat alle wielen van de loc en de tender goed op de rails staan. Zorg er voor, dat er geen spanning op de rails staat! Schuif de koppeling van de tender in de koppelbus van de loc en druk de metalen clip naar beneden om de koppeling te zekeren. Om te ontkoppelen de metalen beugel aan de zijkant van de clip omhoog drukken en de locomotief en tender voorzichtig uit elkaar trekken.

Gebruik en onderhoud van de stoomgenerator

Laat ca. 10 tot 20 druppels roocvloeistof in de schoorsteen vallen. Als er te veel vloeistof in de rookgenerator zit, zal deze niet functioneren. Draai in dat geval de locomotief om, zodat de overtollige roocvloeistof eruit kan lopen.

Steek nooit enig voorwerp in de rookgenerator. Het verwarmings-element in het midden van de schoorsteen is kwetsbaar en kan gemakkelijk worden beschadigd door voorwerpen van buitenaf. Gebruik uitsluitend PIKO roocvloeistof (#36210) om de levensduur van de rookgenerator te garanderen. Het kan geen kwaad als er roocvloeistof achterblijft in de rookgenerator. Ook kan de loc rijden zonder roocvloeistof in de rookgenerator.

Het eerste gebruik

Wij adviseren om de locomotief in beide richtingen 30 minuten te laten rijden met een gemiddelde snelheid, zodat het model goed wordt ingereden. Dit helpt om optimale rijeigenschappen te verkrijgen en het verlengt de levensduur van de loc.

Elektrisch contact

Uiteraard moet het model uitsluitend worden gebruikt op schone rails met goed elektrisch contact bij alle baansecties. Slecht elektrisch contact veroorzaakt het leeuwendeel van alle problemen tijdens het gebruik.

Attentie:

Let u er svp op, dat er door het rijden slijtage aan de mechanische delen (wielen, contactslepers, etc.) kan ontstaan, welke ertoe kan leiden dat er verontreiniging wordt veroorzaakt aan tapijt en andere materialen. Gelekt vet of olie met een zachte doek afvegen. Bij hierdoor veroorzaakte schade is PIKO Spielwaren GmbH op geen enkele wijze verantwoordelijk.

Let op:

Belangrijke veiligheidsvoorschriften

- De transformator dient regelmatig op beschadigingen of defecten gecontroleerd te worden!
- In geval van een beschadiging of defect mag de transformator niet langer gebruikt worden, totdat deze gerepareerd is!
- De transformator mag uitsluitend middels één energiebron gebruikt worden!
- Niet geschikt voor kinderen onder de 14 jaar omdat dit model functionele scherpe kanten en punten bezit.
- Het locomotief uitsluitend gebruiken met met de volgende kenmerken !
- De transformator is géén speelgoed!
- Vóór het reinigen, de transformator loskoppelen van de netspanning en het locomotief!
- De verbindingdraden mogen niet in het stopcontact worden gestoken!

Analog DC Operation

The model and the sound decoder are designed to be fully functional and ready right-out-of-the-box with no adjustments necessary. For operation using a Digital / DCC system, refer to the section labeled "Digital / DCC Operation".

Power Supply

Attention! The model should only be operated on a high-quality, electronically-regulated power supply providing 0 to 24 volts of smooth, filtered DC, with a capacity of at least 2 Amps and a fast-acting fuse or circuit breaker to protect against short circuits. Do not use a power supply which is not in safe and perfect working condition. Poorly-filtered power supplies, older rheostat-style power supplies, „pulse“ or „pulse-width modulation“ power supplies, as well as supplies which can output a peak of more than 27 volts, will result in erratic and unreliable operation and should not be used. The use of an improper power supply can even damage the model and void the warranty.

Depending on the quality of the voltage from the power supply, some automatic sound functions may not work correctly or may trigger continually. The sensitivity of these functions can be adjusted using a Digital / DCC system – See the Owners Manual for further information.

Attention! Do not exceed the model's absolute maximum input voltage rating of 30 volts. If the track voltage exceeds 29 volts, the sound and motor will automatically shut off and the front and rear lights will flash. Decrease the voltage immediately! The sound decoder will recover at approximately 27 volts.

Operating the Model

With the throttle set to zero, the locomotive will be motionless and silent, as it has no power. Turn the throttle up gradually to about 5 to 7 volts to provide sufficient voltage to power up the internal circuitry of the loco's sound decoder. At this point, the sound of the dynamo (generator) will be heard, as well as the steady sound of the blower and the occasional random pumping of the air compressor. The smoke unit will begin to work and the appropriate headlamp (front or rear, according to the direction of travel) will be lighted. If the throttle is set to move the locomotive forward, two blasts of the whistle will sound as the throttle is increased. If it is set to move the locomotive in reverse, three blasts will sound.

Increasing the throttle further to about 8.5 to 9 volts will set the locomotive in motion, increasing speed as the throttle is increased. The exhaust chuff is synchronized to the speed of the locomotive. Note that

the direction can only be changed when the locomotive is stopped. As the throttle is increased and the loco begins to move, the bell will automatically start and ring for about 5 seconds. For best operation, adjust the throttle smoothly and gradually. Erratic movement of the throttle can produce poor operation.

When the throttle is turned down, the sound of the brakes squealing will be heard. A bit of practice may be required to learn the rate of throttle decrease which consistently triggers the brake sound. Turning the throttle down further will bring the locomotive to a stop, followed by a single blast of the whistle and the hiss of steam.

Leaving the throttle set to provide about 6 volts to the track will keep the sounds, lights and smoke operating while the locomotive is stopped, such as while standing at a station. A bit of experimentation will reveal the proper throttle setting to provide operation of these "standstill" features. After a time, the sound of the air compressor pumping will be heard randomly.

The occasional sound of the fireman tossing a shovel or two of coal into the loco's firebox will also be heard. As set from the factory, this only occurs about one of four times when the loco stops.

Triggering Bell and Whistle Sounds

This loco also has a sensor to trigger bell and whistle sounds when the loco passes over track magnets (magnets not included - purchase PIKO #35268). Rotating the track magnet 180 ° will select triggering either the bell ringing for about 5 seconds or a grade crossing whistle signal (two long blasts, one short, one long).

Volume Control

The sound system's volume control is located in the tender, under the water filler hatch cover on top of the rear deck. Pull up gently on the hatch cover. Turn the knob carefully to adjust the volume level.

Attention! Always put the hatch cover back in place! Leaving the model exposed to the elements with the cover removed can cause damage to the sophisticated electronic components inside the tender.

Smoke Switch

An on/off switch for the smoke unit is located next to the sound volume control.

Analog DC Features Requiring a Digital/DCC System for Programming

This model is optimized from the factory for best operation under most circumstances. Advanced users of Analog DC may wish to make use of a Digital / DCC system to change some of the many programmable functions. Once programmed on a Digital system, most of these functions will also operate on Analog DC. For

example, using a Digital system, one of three different whistle tones can be chosen and this selection will remain in effect when operating on Analog DC power.

Digital / DCC Operation

This model is equipped with a sophisticated digital steam sound decoder which has been factory-programmed and optimized. The loco is ready for initial use with no need for adjustments or programming. The loco will operate immediately using a PIKO Digital System or other NMRA/NEM-compliant DCC system designed for G-Scale trains. This loco is not designed to operate correctly on older digital systems (MTS I, etc.) which use only "serial" data transmission. Because the sound decoder also operates the motor, smoke unit and lights, many settings (called Configuration Variables or CVs) can be adjusted to modify how the locomotive runs as well as how it sounds.

For additional information on these features, see the complete Owner's Manual and Technical Reference at www.piko.de or www.piko-america.com. Note that a computer with Adobe® Acrobat Reader installed is required to view and print these files. This is available as a free download from www.adobe.com.

Operating on the PIKO Digital System or other DCC system

The loco is factory-programmed to respond to Loco Address 3. The online Owner's Manual provides the information needed to adjust the sound decoder's numerous settings (CVs) as desired.

Attention! The sound decoder in this model is a highly sophisticated and technically complex device. The factory-programmed settings (CVs) are the result of extensive engineering experience and testing for optimal performance. Changing CVs can result in poor performance or failure of some functions to operate. This should only be attempted by someone technically qualified to perform these tasks successfully.

The locomotive's sound decoder is factory-set with the following "default" function assignments:

Function Default Setting

F0	Headlight On/Off
F1	Bell On/Off
F2	Whistle On/Off
F3	Short Whistle
F4	Steam Release (Hiss)
F5	(Not used)
F6	Smoke Unit On/Off
F7	Headlight Dimmer On/Off
F8	Mute
F9	Inertia Override (temporarily overrides momentum settings)

F10	Half Speed (for switching/shunting operations)
F11	Brake Squeal (when moving)
F12	Brake Release (when stopped) (Not used)

Automatic versus User-Activated Features

Some features work automatically on Digital operation, for example, steam exhaust chuff, air compressor and coal shoveling. Other features, such as bell, whistle and brake sounds, are user-activated by the appropriate function button on the Digital controller.

Volume Control

The volume control knob in the tender also functions on Digital operation. (See section above under Analog DC Operation for important info.) Additionally, using a Digital system, the sound decoder's built-in mixer allows adjustment of the master volume as well as individual adjustment of each sound effect. The Owner's Manual provides info on these settings.

Smoke Switch

If the smoke switch in the tender is off, the smoke on/off function button on the Digital controller will be of no effect.

Track Magnets (PIKO #35268)

If track magnets are installed in the track, the loco's built-in sensors will activate the same bell or whistle sequences described above under Analog DC Operation.

Popular CV Adjustments

Loco Address

Using a Digital system, the address of the loco's sound decoder may be programmed to any address ranging from 0 to 9,999. Note that some Digital systems can only program or operate a more limited number of addresses.

Speed Steps

The sound decoder is factory-set to 28 speed steps. It can also be programmed to either 14 or 128 speed steps. If operating on a system which only supports 14 speed steps, it will be necessary to program the loco to 14 speed steps for proper functioning of the headlights.

Whistle Tone

By programming CV 115 to a value of 0, 1 or 2, one of three different whistle tones can be selected.

CV Reset

Programming CV 8 to a value of 8 will accomplish a "reset" of all CVs to the factory defaults.

Analog DC Betrieb

Das Modell und der Sound-Decoder wurden so entworfen, dass sie nach dem Auspacken und ohne Anpassungen voll funktionsfähig und benutzbar sind. Siehe Abschnitt „Digital/DCC-Betrieb“ für den Betrieb mit einem Digital/DCC-System.

Stromversorgung

Achtung! Das Modell sollte nur mit einem hochwertigen, elektronisch geregelten Netzteil betrieben werden, das 0 bis 24 Volt Gleichstrom mit mindestens 2 A liefern kann und gegen Kurzschlüsse gesichert ist. Verwenden Sie kein Netzteil, das sich nicht in sicherem und einwandfreiem Zustand befindet. Die Verwendung eines ungeeigneten Stromversorgungsgeräts kann sogar das Modell beschädigen und das Erlöschen der Garantie verursachen.

Je nach Qualität der Spannung aus der Stromversorgung kann es vorkommen, dass einige automatische Soundfunktionen nicht korrekt funktionieren oder kontinuierlich ausgelöst werden. Die Empfindlichkeit dieser Funktionen kann mit einem Digital/DCC-System eingestellt werden - Siehe Bedienungsanleitung für weitere Informationen.

Betrieb des Modells

Wenn der Fahrregler auf Null gesetzt ist, steht die Lok. Drehen Sie den Fahrregler langsam auf etwa 5 bis 7 Volt, um eine ausreichende Spannung für das Einschalten des Standgeräusches des Sound-Decoders der Lok zu liefern. An diesem Punkt können Sie das Geräusch der Lichtmaschine, sowie auch den Klang des Bläasers und das gelegentliche zufällige Arbeiten der Luftpumpe hören. Der Dampfgenerator beginnt zu arbeiten und der entsprechende Scheinwerfer (vorne oder hinten, je nach Fahrtrichtung) leuchtet. Wenn der Regler auf Vorwärtsbewegung der Lok eingestellt ist, ertönen zwei Pfiffe. Steht der Regler auf Rückwärtsbewegung, ertönen drei Pfiffe.

Bei etwa 8,5 bis 9 Volt setzt sich die Lok in Bewegung. Der Dampfstoß wird mit der Geschwindigkeit der Lokomotive synchronisiert. Beachten Sie, dass die Richtung nur dann verändert werden kann, wenn die Lokomotive still steht. Wenn die Lok anfährt, läutet die Glocke automatisch für ca. 5 Sekunden.

Für eine gute Soundwiedergabe regeln Sie langsam und schrittweise. Sprunghaftes Regeln kann zu einer schlechten Soundwiedergabe führen.

Wird die Geschwindigkeit reduziert, ist Bremsenquietschens zu hören. Das weitere Herabdrücken des Reglers bringt die Lok zum Stillstand. Abschließend ertönt ein einziger Pfiff und das Zischen von Dampf.

Wird der Regler auf etwa 6 Volt gestellt, bleiben der Sound, das Licht und der Dampf in Betrieb, während die Lok stillsteht, wie z.B. in einem Bahnhof.

Nach einiger Zeit ertönt das Geräusch der Luftpumpe zufällig. Bei einer Lok mit Kohlefeuerung ertönt auch das gelegentliche Geräusch von Kohleschauflern in die Feuerbüchse der Lok. Wie ab Werk eingestellt, ertönt dies nur ungefähr einmal während vier Stopps der Lok.

Glocke und Pfeife auslösen

Diese Lok besitzt einen Reedkontakt-Schalter zum Auslösen der Glocke und Pfeife, wenn die Lok über einen Gleismagneten fährt (**nicht im Lieferumfang enthalten** - passende Gleismagnete PIKO # 35268). Durch das Drehen des Gleismagnets um 180° wird entweder das Auslösen der Glocke für etwa 5 s oder ein Bahnübergangspiff (zwei lange Töne, ein kurzer, ein langer) ausgewählt.

Lautstärkeregelung

Der Lautstärkereger des Sound-Systems befindet sich im Tender unter dem Wassereinflaufdeckel. Ziehen Sie den Deckel vorsichtig nach oben. Drehen Sie den Knopf vorsichtig, um die Lautstärke einzustellen.

Achtung! Setzen Sie stets den Wassereinflaufdeckel wieder an seinen Platz! Wird das Modell durch das Entfernen des Lukendeckels Witterungseinflüssen ausgesetzt, können Schäden an den elektronischen Komponenten im Inneren des Tenders auftreten.

Dampf-Schalter

Der Schalter befindet sich neben dem Lautstärkereger im Tender unter dem Wassereinflaufdeckel.

Analog-DC-Funktionen, die ein Digital/DCC-System zur Programmierung erfordern

Dieses Modell wurde ab Werk für einen optimalen Betrieb eingestellt. Fortgeschrittene Benutzer von Analog-DC-Systemen möchten möglicherweise ein Digital/DCC-System verwenden, um einige der vielen programmierbaren Funktionen zu ändern. Einmal auf einem Digital-System programmiert, funktionieren die meisten dieser Funktionen auch im Analog-DC Betrieb. Zum Beispiel kann mit einem digitalen System einer von drei verschiedenen Pfeiftonen gewählt werden und diese Auswahl bleibt bestehen, wenn auf ein Analog-DC-System gewechselt wird.

Digital/DCC-Betrieb

Dieses Modell ist mit einem hochentwickelten digitalen Dampf-Sound-Decoder ausgestattet, der im Werk programmiert und optimiert wurde. Die Lok ist bereit für ersten Gebrauch. Die Lok funktioniert mit einem PIKO Digital System oder einem anderen NMRA/NEM-konformen DCC-System. Diese Lok ist nicht für die Nutzung mit älteren digitalen Systemen (MTS I, usw.), die nur „serielle“ Datenübertragung benutzen, ausgelegt. Da der Sound-Decoder ebenfalls den Motor, den Dampfgenerator und die Lichter versorgt, können viele Einstellungen (Konfigurationsvariablen, CVs) geregelt werden, um den Laufmodus oder die Klänge der Lokomotive zu ändern.

Betrieb mit PIKO Digital System oder einem anderen DCC-System

Die Lok ist werkseitig auf Lok-Adresse 3 programmiert. **Achtung:** Der Sound-Decoder dieses Modells ist ein sehr aufwändiger und technisch komplexer Baustein. Die werkseitig programmierten Einstellungen (CVs) sind das Ergebnis umfangreicher technischer Erfahrungen und optimaler Leistungstests. Die Änderung von CVs kann zu einer schlechten Leistung oder Versagen von einigen Funktionen führen. Änderungen sollten nur von technisch qualifizierten Personen vorgenommen werden, um diese Aufgaben erfolgreich durchzuführen.

Standard“-Funktionszuweisungen:

Funktion Standardeinstellung

F0	Scheinwerfer An/Aus
F1	Glocke An/Aus
F2	Pfiff An/Aus
F3	Kurzer Pfiff
F4	Dampfblass (Dampfschlag)
F5	(nicht verwendet)
F6	Dampfseinheit An/Aus
F7	Scheinwerfer-Dimmer An/Aus
F8	Lautlos
F9	Anfahr-Bremsvverzögerung schaltbar
F10	Halbe Geschwindigkeit (Rangieren)
F11	Bremsenquietschen (in Bewegung)
	Lösen der Bremse (im Stillstand)
F12	(nicht verwendet)

Automatische und benutzeraktivierte Funktionen

Einige Funktionen arbeiten automatisch in Digital-Betrieb, zum Beispiel Dampfstoß, Luftkompressor und Kohleschauflern (entsprechend der Lok). Andere Funktionen, wie Glocken-, Pfeif- und Bremsgeräusche, werden vom Benutzer durch die entsprechende Funktionstaste mit dem Digital-System aktiviert.

Lautstärkeregelung

Der Lautstärkeregelungs-Knopf am Tender funktioniert auch in Digital-Betrieb. (Siehe Abschnitt unter Analog DC-Betrieb für wichtige Informationen.) Darüber hinaus ermöglicht der eingebaute Mixer des Sound-Decoders mit einem Digital-System die Einstellung der Master-Lautstärke sowie die individuelle Einstellung der einzelnen Sound-Effekte. Die Bedienungsanleitung bietet Informationen zu diesen Einstellungen.

Dampf

Die Dampffunktion an ihrem Digitalgerät funktioniert nur, wenn diese auch an Ihrer Lok angeschaltet ist.

Gleismagnete (PIKO #35268)

Wenn Gleismagnete in den Gleisen installiert sind, aktivieren diese den eingebauten Reedkontaktschalter der Lok, wie die unter Analog-DC-Betrieb beschriebenen Glocken- oder Pfeif-Sequenzen.

CV-Einstellungen

Lok-Adresse

Durch die Verwendung eines Digital-Systems kann der Lok-Sound-Decoder auf jede Adresse von 0 bis 9.999 programmiert werden. Beachten Sie, dass einige Digitale Systeme nur eine kleinere Anzahl von Adressen programmieren oder betreiben können.

Geschwindigkeitsstufen

Der Sound Decoder ist werkseitig mit 28 Geschwindigkeitsstufen ausgestattet. Er kann auch auf entweder 14 oder 128 Geschwindigkeitsstufen programmiert werden. Bei Einsatz in einem System, das nur 14 Geschwindigkeitsstufen unterstützt, ist es notwendig, die Lok auf 14 Geschwindigkeitsstufen für die ordnungsgemäße Funktion der Scheinwerfer zu programmieren.

Pfeifton

Durch das Einstellen der CV 115 auf einen Wert von 0, 1 oder 2 kann einer von drei verschiedenen Pfeiftonen ausgewählt werden.

CV Reset

Die Einstellung der CV 8 auf einen Wert von 8 ergibt die Rückstellung aller CVs auf die werkseitig voreingestellten Werte.

Emploi Analogue DC

Le modèle est équipé d'un décodeur son de l'usine et prêt à l'emploi, sans qu'il y ait des ajustement à faire. Si le modèle est utilisé sur un système DCC, veuillez consulter le chapitre « Digital DCC »

Consommation de courant

Attention! L'Alimentation pour le modèle doit se faire par un transfo avec système électronique DC et une tension de 0-24 volt, filtré et une puissance minimal de 2 ampère et un fusible rapide contre court circuit. N'employé pas une autre alimentation qui n'est pas sûre et qui n'est pas fiable. Des ancienne alimentation, avec une résistance réglable ou alimentation pulsé résulte a des roulage à à-coup ou non fiable. L'Utilisation de transfo non fiable peut résulté à la détraction du modèle. En dépendance de la qualité du courant livré, il est possible que certaines fonction automatique du décodeur son ne seront pas correcte et auront des défaillance constante.

La sensibilité de ses fonction peuvent éventuellement être réglé avec un système digital DCC. Consultez le mode d'emploi de se système pour de plus ample information.

Roulage avec le modèle

Avec le bouton de tension à zéro, la locomotive sera immobilisée et ne produira pas de son. Augmenté lentement la tension de 5 à 7 Volt pour donné assez de puissance et faire démarré l'électronique du décodeur son. A se moment le son du dynamo (générateur) sera produit, ensemble que le son régulier de la vapeur et le son de la pompe à air. Le fumigène sera mis en service et du coté de circulation les feux s'allumerons. Quand la tension sera augmenté la loco se mettra en marche et le sifflet donnera deux court signaux sonore Quand la loco roulera en arrière elle donnera trois coups de sifflet court. Avec la puissance restante de 8,5 à 9 volt la locomotive se mettra en marche. Lors que l'on augmentera encore plus la puissance, la locomotive roulera toujours plus vite. Le bruit de la vapeur est synchronisé à la vitesse de la loco. Prenez en considération que le changement de direction, ne peut se faire qu'à l'arrêt totale de la loco. Quand le manipulateur de vitesse est ouvert et la loco commence à roulé, la sonnette donnera un signal de 5 secondes. Manipulé la commande vitesse avec légèreté pour réalisé les meilleures résultat. Manipulé la vitesse de manière brutale causera des problèmes de vitesse. Quand le manipulateur de vitesse est tourné à zéro, un son aigu sera produit qui reproduira l'activation des freins. Avec quelque exercices vous maîtriserez, la manière à suivre pour

actionné, par le manipulateur de vitesse, le son de la fermeture des freins. Quand le manipulateur de vitesse est fermé complètement, la loco s'arrêtera, suivi d'un coup de sifflet et un jet de fumé. Quand la tension restera tenu à 6 Volt, le son, l'éclairage et la fumé resteront en fonction, pendant que la loco est à l'arrêt .Avec quelques exercices, avec le manipulateur de vitesse, vous aurez l'habilité de faire fonctionné cette fonction.

Après un certain temps le son de la pompe à air, se manifestera régulièrement. Si la loco à une simulation de charbon dans le tender, de temps à autre le son du jet de charbon, par le machiniste, dans la chaudière dans la loco, se manifestera. Suit a disposition d'usine ceci ne se produira que quatre fois, après l'arrêt de la loco.

Mode d'emploi de la cloche et sifflet sonore

Cette loco à aussi un sensor pour activé le son de la cloche et sifflet.

La cloche et le sifflet se reproduirons lors le passage sur un aimant de contact dans la voie (vous pouvez vous procurer s'est aimant de contact sous la ref. PIKO #35628) Quand l'aimant de contact est tourné à 180 degré, pour 5 secondes la cloche ou un signal de passage à niveau sera activé (deux long suivi d'un court et a nouveau un long)

Réglage du Volume

La régulation du volume du sound système, est place dans le tender, en dessous de la porte de la soute à eau, au dessus à l'arrière. Levé prudemment la porte de la soute à eau, et tourné avec le régulateur la disposition vout.

Attention! Fermé toujours la porte de la soute.

Si vous l'aisé celle si ouverte l'électronique est mis en contact avec les conditions climatique et ceci peut procuré de fort dommage au système électronique avancé dans le tender.

Fonction à vapeur

Le générateur de fumée est place dans le tender, en dessous de la porte de la soute à eau, au dessus à l'arrière chez le régulateur du volume.

Analoge DC programmation des fonction avec un système Digitale DCC

Le modèle est mise en fonction départ d'usine ,pour être utilisé dans les plupart de circonstances. Des utilisateurs plus doué du système DC digital, peuvent éventuellement faire emploi d'un système DCC digital. Pour modifier ou même certaines fonction programmable à leur guise. Si ses fonction son modifier avec un system digital, alors, la plupart de celle si fonctionneront aussi en système analogue DC. Par un

système digitale par exemple, trois ton différent de sifflet peuvent être choisi. La sélection aura aussi un effet en utilisation analogue DC.

Système Digitale DCC

Se modèle est équipé d'un décodeur son avancé, qui est programmé d'usine et optimisé.

La loco est prête à l'emploi, sans qu'il y ait encore besoin d'ajustement ou programmation.

La loco fonctionnera directement avec le system Digitale PIKO, ou un autre système digital NMRA/NEM compatible DCC, système qui est conçu pour des modèles en voie G. Cette Loco n'est pas conçu pour fonctionné avec des anciens système digital (MTS I etc.) qui ne soutienne que des modes « sérial ». Par le fait que le décodeur son dirige aussi le moteur ,le générateur de fumé, et l'éclairage, un grand nombre de mise en service (dénomé ; Confirmation Variables ou CV's) peuvent être adapté pour modifier les qualité de roulage ainsi que les disposition du son de la loco.

Utilisation avec le système digitale Piko ou un autre système DCC.

La loco est programmé à partir de l'usine sur l'adresse-loco 3.

Attention : Le décodeur son, sur cette loco est très avancé et un appareil technique complexe. La programmation d'usine des CV, est le résultat de recherche et test technique très avancé, pour réalisé des résultat optimal. La modification des CV peuvent nuire au bon résultat et peuvent résulté, à des mauvaises prestation voire la non fonctionnement de certaines fonction. Ceci devrais uniquement être fais par une personne qualifié techniquement dans la matière, pour résulté à de bon résultat.

Le décodeur son de la Loco à été mis en fonction départ de l'usine sur les fonction « default » suivantes

Fonction Installation Default

- F0 Eclairage frontal arrière et avant
- F1 Cloche arret/marche
- F2 Sifflet arret/marche
- F3 Sifflet son Court
- F4 Jet de fumé
- F5 (pas en service)
- F6 Générateur de fumé
- F7 Dimmer de l'éclairage frontal arret/marche
- F8 Réduction du son
- F9 Arrêt de réduction de la vitesse (est déconnecté provisoirement)
- F10 Demi vitesse (pour service de manœuvre)
- F11 Gincement de frein (pendant la circulation) L'achement des freins (à l'arrêt)
- F12 (pas en service)

Versions automatique activé par le consommateur

Certaines fonction sont en fonction automatique en

service digitale, par exemple le son vapeur ,la pompe à air et le ramassage à pèle des charbons (si nécessaire pour le type de loco) Des autres fonction, comme la cloche, sifflet, et le bruitage des freins, sont activé par le consommateur, avec le bouton d'activation sur le pupitre digital.

Réglage du Volume

Le réglage de Volume dans le tender est aussi en service digital.(voire chapitre si haut sous le titre „Service analogue DC, pour information importante) En utilisation en service digitale, le manipulateur de vitesse incorporé dans le module sound. Peut être utilisé pour le réglage du son principale, ainsi que pour chaque son individuel de chaque source de son. Le mode d'emploi donne plus d'information pour ses mise en service.

Fonction à vapeur

La fonction vapeur de votre commande digitale ne fonctionnera que si la fonction est aussi mis en service sur votre locomotive.

Aimant de contact (PIKO #35268)

Si il y a des aimant de contact incorporé dans la voie, les sensor incorporé dans la loco reproduirons les même son de cloche et sifflet, comme décrit sous le chapitre «Service Analogue DC »

Mise en service des CV Loco adresse

En emploi du système digital, les adresses du décodeur son peuvent être programmé. Par une adresse se situant entre les valeurs 0 jusqu'à 9999. Faites attention, que sur certains système digitale seulement certaines valeur peuvent être programmé

Niveau de vitesse

Le décodeur est programmé d'usine avec 28 niveau de vitesse.

Le décodeur peut être programmé entre 14 et 128 niveau. Quand est utilisé un système digital qui n'utilise que 14 niveau, il est nécessaire de programmé le décodeur ainsi à ses 14 niveau, pour que l'éclairage frontal fonctionne correctement

Son du sifflet

En programmant le CV en une valeur de 115,peuvent être activé des valeur de 0,1,2 pour sélecté trois ton différent de sifflet.

CV reset

En programmant le CV 8 vers une valeur de 8, tout les CV sont remis dans leur disposition d'usine.

AnalooG DC bedrijf

Het model en de sound decoder zijn volledig functioneel af fabriek, zonder dat er aanpassingen nodig zijn. Indien het model op een digitaal DCC systeem wordt gebruikt, raadpleeg dan het hoofdstuk "Digitaal DCC Bedrijf".

Voeding

Attentie! De voeding voor het model dient elektronisch gestuurd te zijn en een gefilterde DC spanning af te geven tussen 0-24 Volt met een vermogen van minimaal 2 Ampère en een snel reagerende zekering als beveiliging tegen kort-sluiting. Gebruik geen voeding die onveilig is en niet goed functioneert. Oudere voedingen met een regelbare weerstand en voedingen met puls-sturing resulteren in een haperend en onbetrouwbaar bedrijf. Het gebruik van een ondeugdelijke voeding kan zelfs leiden tot beschadiging van het model. Afhankelijk van de kwaliteit van de door de voeding geleverde stroom, is het mogelijk dat sommige automatische sound functies niet correct werken, of constant haperen. De gevoeligheid van deze functies kunnen eventueel worden afgeregeld via een digitaal DCC systeem. Raadpleeg de gebruikers-handleiding van dit systeem voor meer informatie.

Rijden met het model

Met de rijregelaar op nul, zal de locomotief stilstaan en geen geluid geven, want er is geen spanning. Draai de rijregelaar langzaam naar 5 tot 7 Volt om zo voldoende spanning te geven om de elektronica van de sound decoder op te starten. Op dit moment zal het geluid van de dynamo (generator) te horen zijn, samen met het regelmatige stoomgeluid en het geluid van de luchtpomp. De rookgenerator zal gaan werken en aan de kant van de rijrichting gaat de verlichting branden. Als de rijregelaar verder wordt open gedraaid, zet de loc zich in beweging en de fluit geeft twee korte signalen. Als de loc achteruit gaat rijden, zal de fluit drie korte signalen geven. Met het verder verhogen van de rijspanning naar 8,5 tot 9 Volt zal de locomotief zich in beweging zetten. Bij het nog verder open draaien van de rijregelaar, gaat de loc steeds sneller rijden. Het stoomgeluid is gesynchroniseerd met de snelheid van de locomotief. Houd er rekening mee, dat de rijrichting van de loc uitsluitend kan worden gewijzigd, als de loc stilstaat. Als de rijregelaar wordt opengedraaid en de loc begint te rijden, dan zal de bel automatisch een signaal geven van ca. 5 seconden. Bedien de rijregelaar op een rustige wijze om het beste rijresultaat te bereiken. Onbeheerste bediening van de rijregelaar kan zorgen voor slechte rijeigenschappen. Als de rijregelaar naar nul wordt gedraaid, zal het piepende geluid van de remmen te horen zijn. Met enige

oefening zult u de snelheid waarmee de rijregelaar moet worden dichtgedraaid om het piepen van de remmen te laten klinken snel onder de knie hebben. Als de rijregelaar volledig wordt dichtgedraaid, zal de loc stoppen, gevolgd door een fluitsignaal en gesis van stoom. Als de rijregelaar op ca. 6 Volt spanning wordt gehouden, dan zal de sound, verlichting en rook blijven functioneren, terwijl de locomotief dan is gestopt en stil blijft staan. Met wat experimenteren zult u de juiste stand van de rijregelaar kunnen bepalen, waarbij deze "stilstand"-functies in werking blijven. Na een tijdje zal het geluid van de luchtpomp regelmatig te horen zijn. Als de locomotief een gesimuleerde kolenlading in de tender heeft, zal af en toe het geluid klinken van de stoker die kolen in de vuurkist van de loc schept. Volgens de fabrieks-instellingen, zal dit slechts vier keer te horen zijn nadat de locomotief is gestopt.

Bediening van bel- en de fluitsignalen

Deze loc heeft eveneens een sensor om de bel- en de fluitsignalen in werking te stellen. De bel en de fluit klinken, zodra de loc over schakelmagneten rijdt in het spoor. (Voor schakelmagneten kunt u PIKO #35268 aanschaffen). Als de schakelmagneet 180 graden wordt gedraaid, dan zal af voor 5 seconden de bel of een overweg-fluitsignaal worden ingeschakeld (twee lange signalen, gevolgd door één kort en één lang).

Volume regeling

De volumeregeling van het sound systeem is geplaatst in de tender, onder het watervulluik boven op de achterzijde. Licht het vulluik voorzichtig op en draai de volume regelaar op de gewenste stand.

Attentie! Sluit het vulluik altijd! Als u het luik open laat, is de elektronica blootgesteld aan de weers-invloeden en dit kan ernstige schade aanbrengen aan het geavanceerde elektronische systeem in de tender.

Schakelen van de rookgenerator

Deze schakelaar bevindt zich naar bij de volume regelaar in de tender, onder het watervulluik boven op de achterzijde.

Analoge DC functies programmeren via een digitaal DCC systeem

Het model is vanuit de fabriek optimaal ingesteld voor het gebruik onder de meeste omstandigheden. Gevorderde gebruikers van het analoge DC systeem, kunnen eventueel gebruik maken van een DCC digitaal systeem om sommige programmeerbare functies naar wens te wijzigen. Als functies worden gewijzigd via een digitaal systeem, dan zullen de meeste van deze functies ook werken via analoge DC bedrijf. Via een digitaal systeem kunnen bijvoorbeeld drie verschillende fluittonen worden gekozen. De selectie hiervan zal ook effect hebben in analoge DC bedrijf.

Digitaal DCC bedrijf

Dit model is voorzien van een geavanceerde digitale sound decoder, welke af fabriek is geprogrammeerd en geoptimaliseerd. De loc is klaar voor gebruik, zonder dat aanpassingen of programmeren noodzakelijk zijn. De loc zal onmiddellijk functioneren met het PIKO digitale systeem of een ander NMRA/NEM-compatibel DCC systeem dat is ontworpen voor G-spoor modellen. Deze loc is niet ontworpen voor het functioneren met oudere digitale systemen (MTS I, etc.), welke uitsluitend "serieel" data verkeer ondersteunen. Omdat de sound decoder ook de motor, rookgenerator en verlichting aanstuurt, kunnen een groot aantal instellingen (genaamd Configuration Variables of CV's) worden gewijzigd om aanpassingen te kunnen doen aan de rijeigenschappen en de geluidinstellingen van de loc.

Gebruik met het PIKO digitale systeem of een ander DCC systeem

De loc is vanuit de fabriek geprogrammeerd op loc-adres 3.

Attentie: De sound decoder in dit model is een zeer geavanceerd en technisch complex apparaat. De fabrieksinstellingen van de CV's zijn het resultaat van intensief technisch onderzoek en testprocedure's om optimale prestaties te bereiken. Wijziging van CV's kan leiden tot slechte prestaties of zelfs tot uitval van sommige functies. Dit zou uitsluitend uitgevoerd moeten worden door een persoon die technisch gekwalificeerd is om deze taken tot een goed einde te brengen.

De sound decoder van de locomotief is af fabriek op de onderstaande "default" functies ingesteld:

Functie Default instelling

F0	Frontverlichting aan/uit
F1	Bel aan/uit
F2	Fluit aan/uit
F3	Kort fluitsignaal
F4	Stoom afblazen (sissem)
F5	(Niet in gebruik)
F6	Rookgenerator aan/uit
F7	Dimmer frontverlichting aan/uit
F8	Geluid dimmen
F9	Uitschakeling vertraging (schakelt tijdelijk vertraginginstellingen uit)
F10	Halve snelheid (voor rangeerbedrijf)
F11	Piepend remgeluid (tijdens rijden)
F12	Rem lossen (bij stilstand) (Niet in gebruik)

Automatische versus door gebruiker geactiveerde functies

Sommige functies werken automatisch bij digitaal bedrijf, bijvoorbeeld het stoomgeluid, de luchtpomp en het scheppen van de kolen (indien van toepassing bij de loc). Andere functies, zoals de bel, fluit en

remgeluiden, worden door de gebruiker geactiveerd met de betreffende functieknop op de digitale regelaar.

Volume regeling

De volume regelaar in de tender werkt ook bij digitaal bedrijf. (Zie de bovenstaande sectie onder de titel "Analoge DC bedrijf" voor belangrijke informatie). Bij het gebruik van een digitaal systeem, kan de in de sound decoder gebouwde volumeregelaar zowel het hoofdvolume als het individuele volume van ieder geluidseffect instellen. De gebruikershandleiding geeft informatie over deze instellingen.

Stoomfunctie

De werkende stoomfunctie bij uw digitale rijregelaar functioneert uitsluitend wanneer deze bij uw loc is ingeschakeld.

Schakelmagneten (PIKO #35268)

Indien er schakelmagneten zijn geïnstalleerd in het spoor, dan zullen de in de loc gebouwde sensoren dezelfde bel- of fluitsignalen activeren als hiervoor beschreven onder de titel "Analoge DC bedrijf".

Populaire CV instellingen / Locadres

Bij het gebruik van een digitaal systeem, kan het adres van de sound decoder van de loc worden geprogrammeerd naar ieder adres tussen de waarden 0 tot 9.999. Let hierbij op, dat bij sommige digitale systemen slechts een beperkt aantal adreswaarden kunnen worden geprogrammeerd.

Rijstappen

De sound decoder is af fabriek ingesteld op 28 rijstappen. De decoder kan worden omgeprogrammeerd naar zowel 14 als 128 rijstappen. Als gebruik wordt gemaakt van een digitaal systeem dat uitsluitend 14 rijstappen ondersteunt, dan is het noodzakelijk om de decoder in de loc om te programmeren naar 14 rijstappen, om daarmee de frontverlichting goed te laten functioneren.

Fluittoon

Door het programmeren van CV 115 naar een waarde van 0, 1 of 2, kan één van de drie verschillende fluittonen worden geselecteerd.

CV reset

Met het programmeren van CV 8 naar een waarde van 8 worden alle CV's teruggezet (reset) naar de fabrieksinstellingen.

MONTAGEANLEITUNG LOK

Service instructions
Manuel d'utilisation
Gebruiksaanwijzing

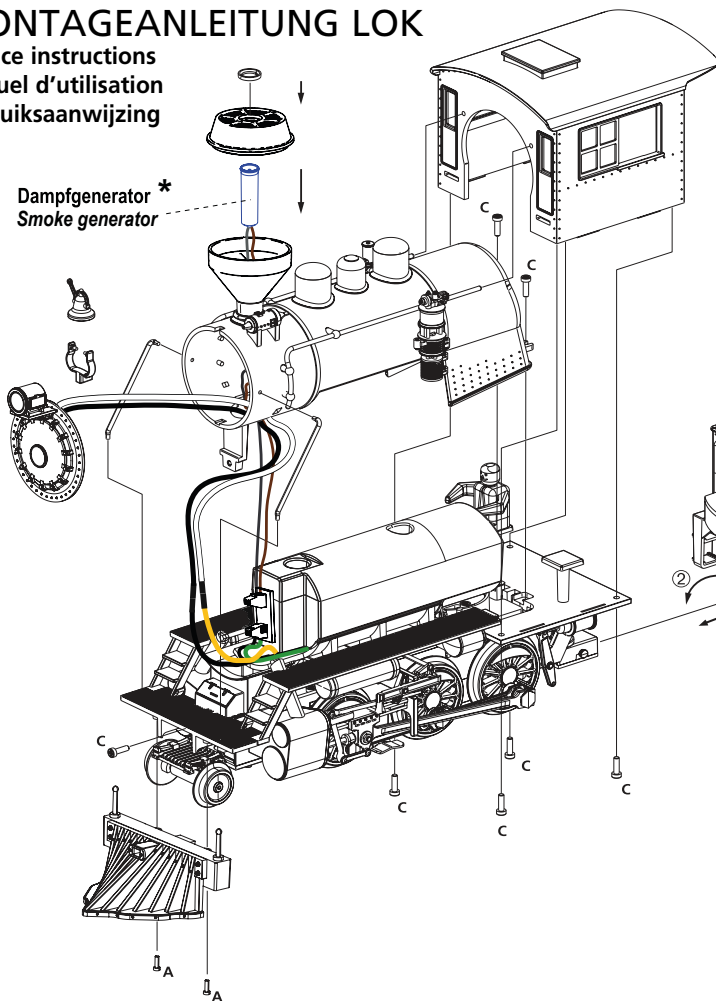

Schrauben / Screws
Vis / Schroeven

A = 2,2 x 7
C = 3,0 x 10
D = 3,0 x 14
E = 3,0 x 6

M 1:1

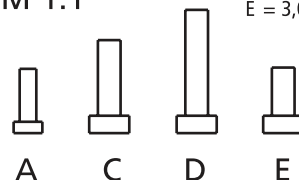

* Dampfdestillat (#36210)
max. 20 Tropfen
Smoke fluid (#36210)
up to 20 drops in

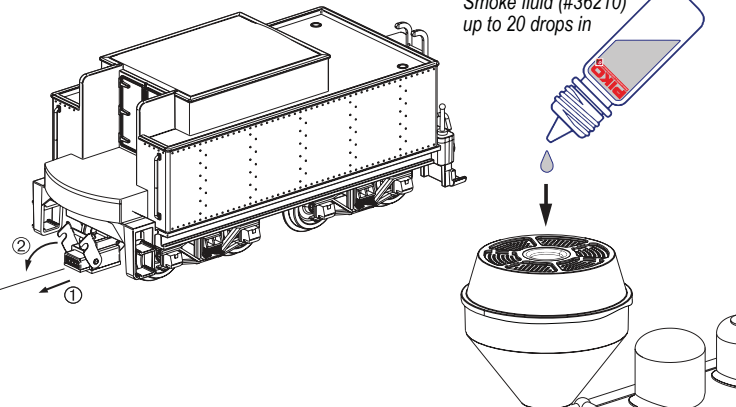

je nach Ausführung / Parts details may vary / optional

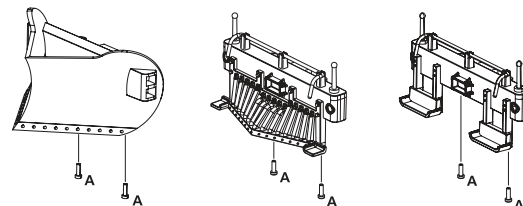

KABELANSCHLUSS-SCHEMA

Wiring scheme · Schema de câblage · Bedradingschema

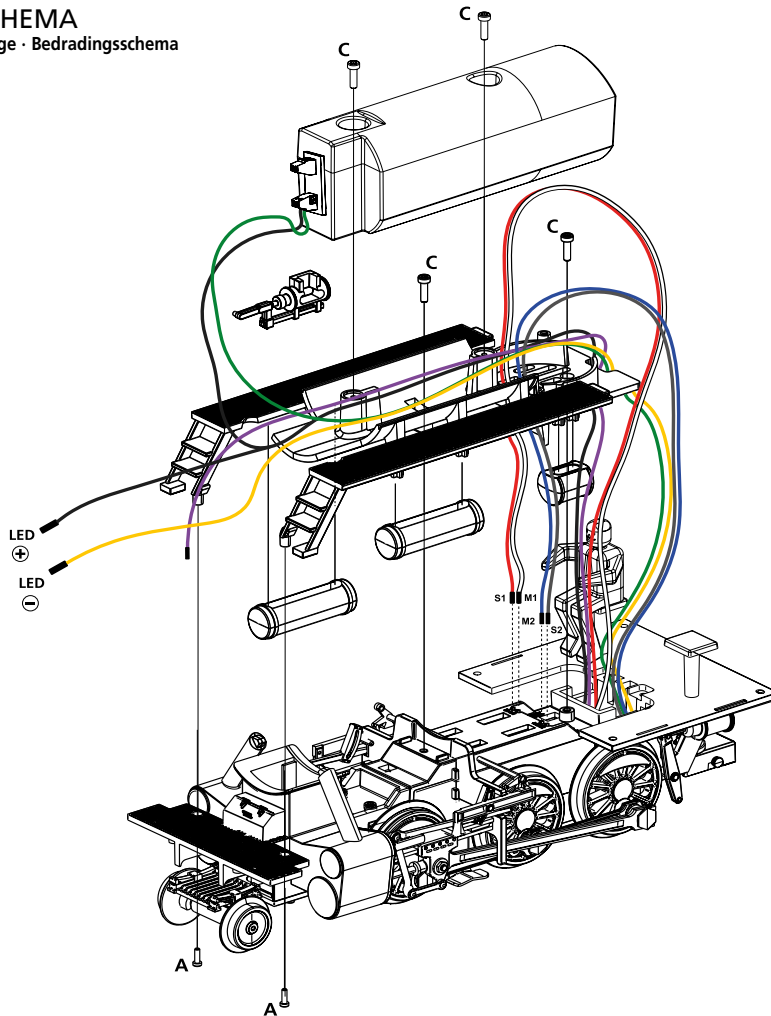

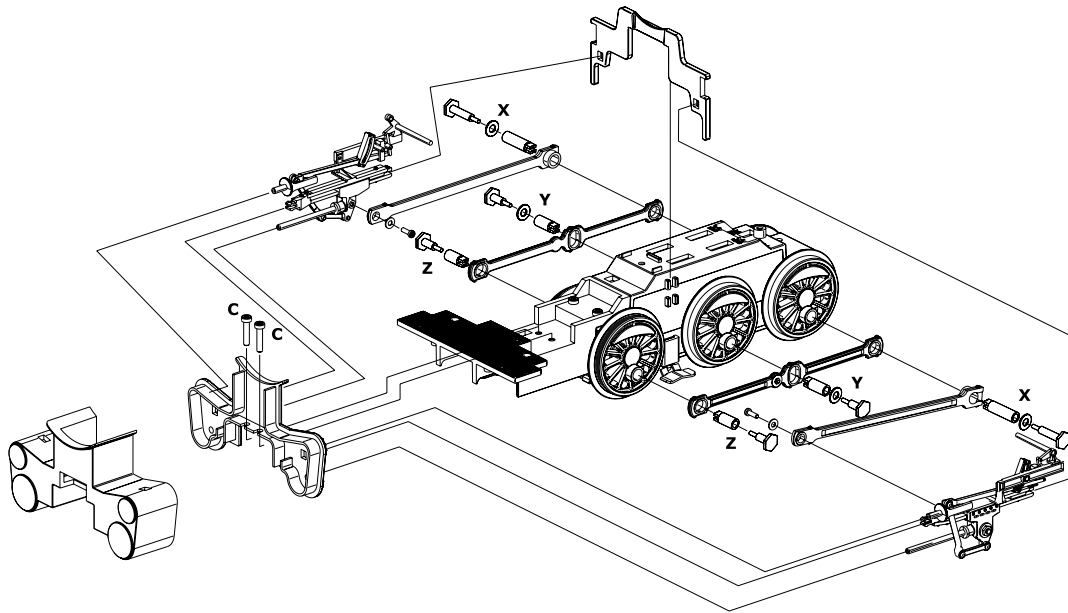

Bolzen / Crankpin Screws
 Boulon de manivelle / Bouten

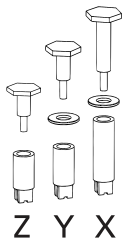

X = 23 mm
 Y = 15 mm
 Z = 14 mm



Haftreifenwechsel
 Change the traction tyres
 Remplacer bandages
 Wisselen antislipbanden

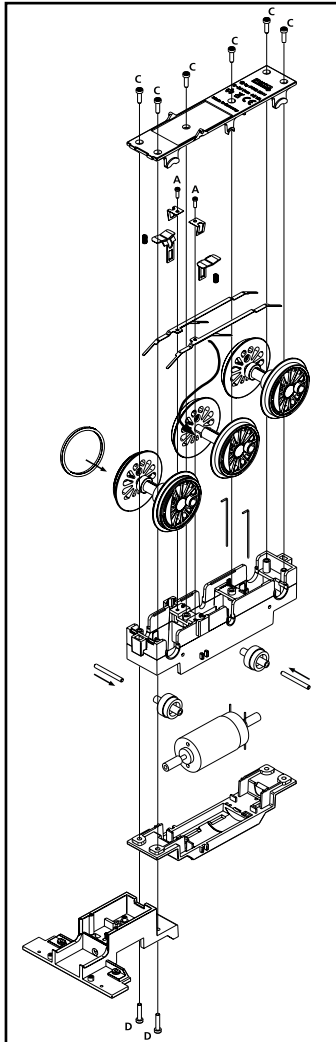

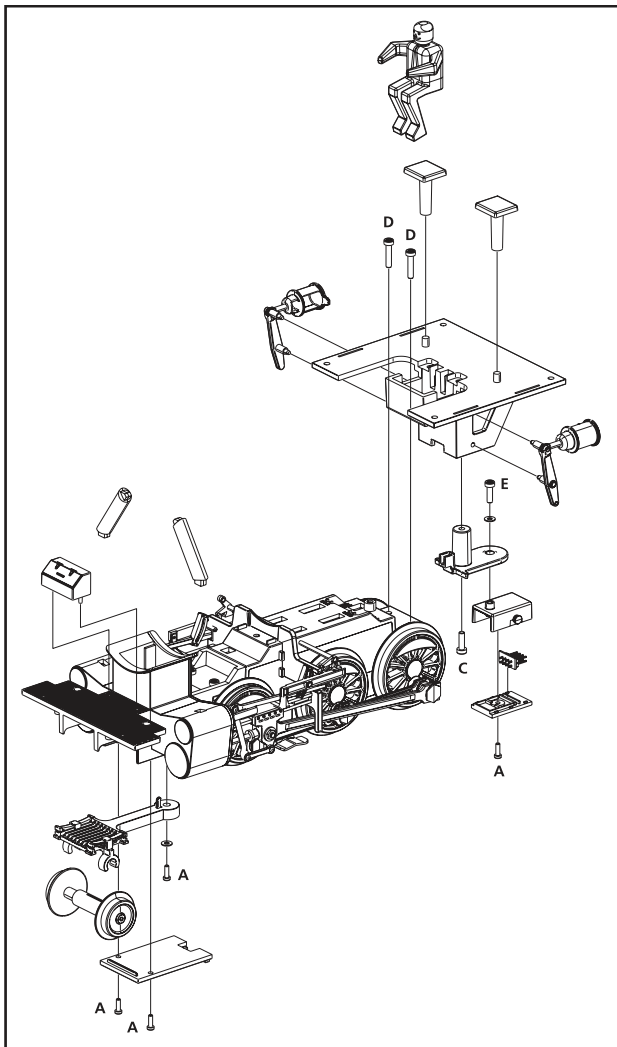

Fett
Grease
Graisse
Smeren

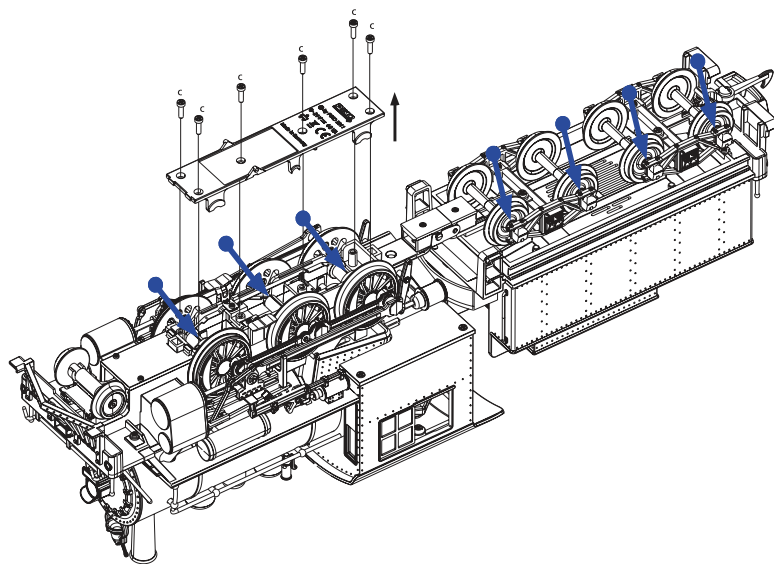

Bitte verwenden Sie PIKO Schmierfett, Art.-Nr. 36216
Please use PIKO lubrication grease, no. 36216
Utiliser PIKO graisse, no. 36216
Gebruikt u s.v.p. het smeervet van PIKO, nr. 36216

MONTAGEANLEITUNG TENDER

Service instructions
Manuel d'utilisation
Gebruiksaanwijzing

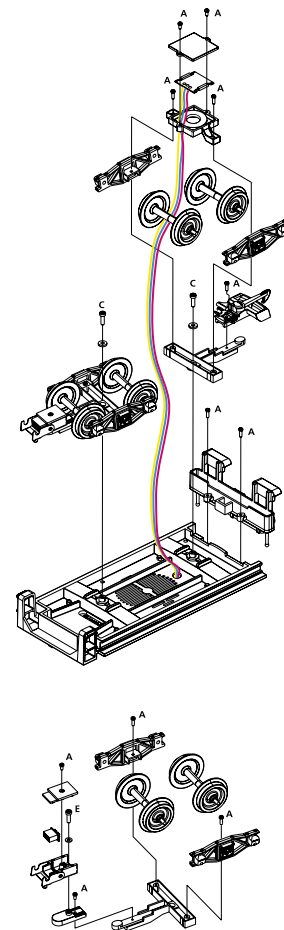
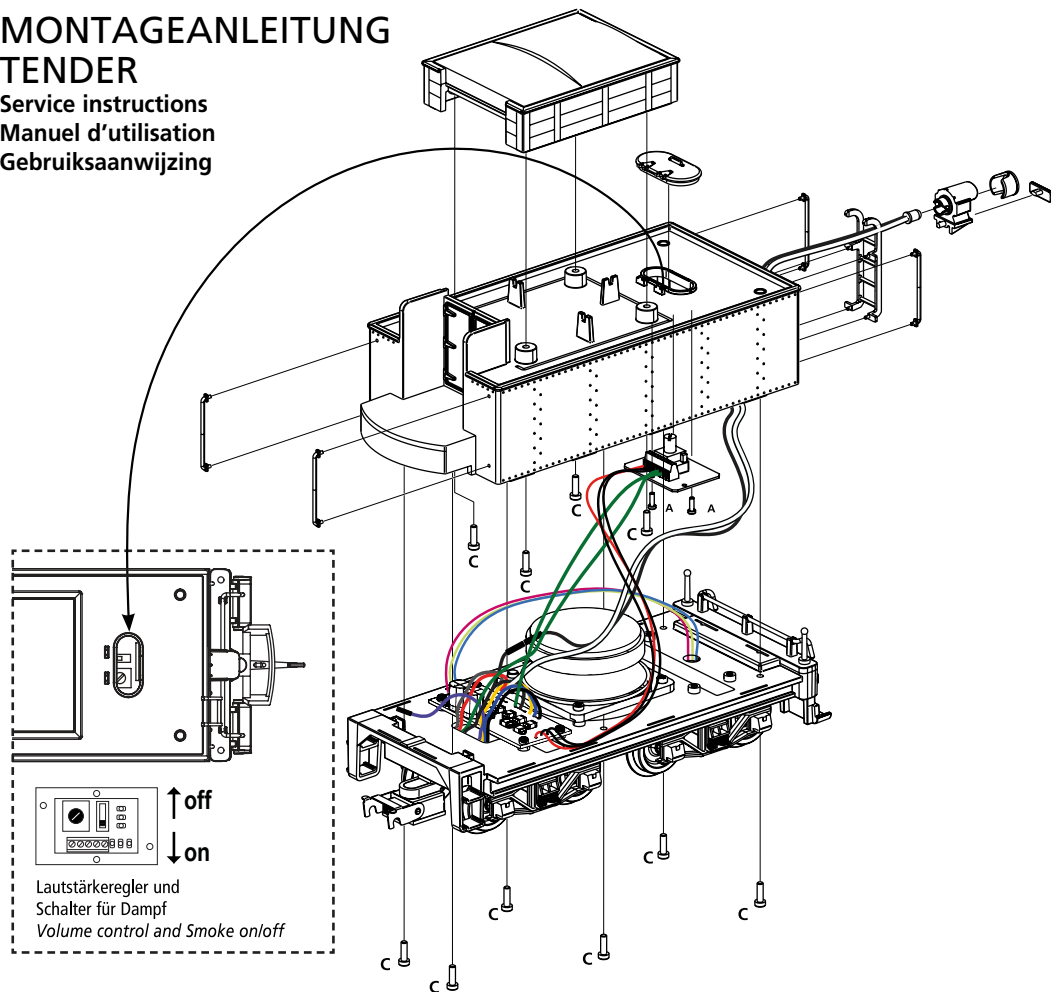

VERDRAHTUNGSSHEMA

wiring diagram

Schéma de câblage

Bedradingschema

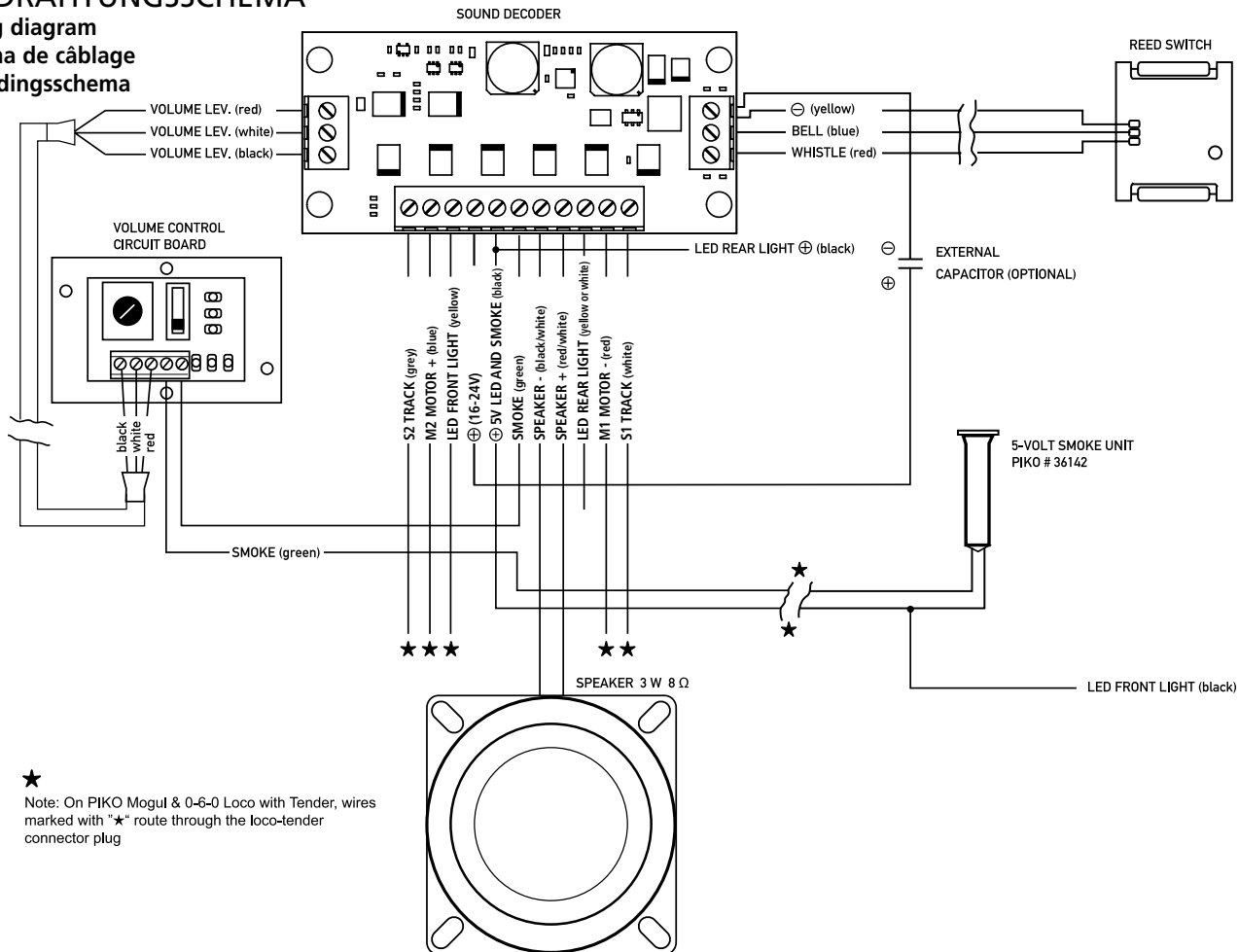

PIKO SERVICE

Belgien
PIKO Spielwaren GmbH
Robert Deneef
Latemstraat 20
B9840 De Pinte
Tel.: 0032 475 211790
e-mail: robert-deneef@skynet.be
www.piko.de

Hong Kong
PIKO Asia Ltd.
Flat 5, 5/F, Lemmi Centre
50 Hoi Yuen Road
HK-Kwun Tong, Kowloon
Tel.: 00852-24408622
Fax: 00852-24400410
e-mail: info@pikoasia.com
www.piko.de

Polen
Polska Sp. z o.o.
ul. Poziomkowa 1982
81-589 Gdynia
Mobil: +48 500 366 553
e-mail: info@piko-polska.pl
www.piko-polska.pl

Tschechien
NEXES INTERNATIONAL
Osadní 12a
CZ - 170 00 Praha 7
Tel.: 00420 233 372 482
e-mail: info@nexes-int.cz
www.pikomodely.cz

Hinweis zur Reklamation eines Artikels:

Vielen Dank für Ihr Vertrauen in die PIKO Modelle. Wir hoffen, dass Sie mit dem Modell zufrieden sind und lange Freude daran haben. Sollten Sie dennoch Probleme mit Ihrem PIKO Produkt haben und wollen diesen reklamieren, bitten wir sie, den unter www.piko-shop.de/de/widerruf hinterlegten Reklamationschein auszufüllen und diesen dem reklamierten Artikel beizulegen.
Vielen Dank.

Complaint note:

Thank you for your trust in PIKO models. We hope that you are satisfied with the model and enjoy it for a long time. Should you nevertheless have problems with your PIKO product and wish to complain it, we ask you to fill in the complaint form, which you can find at www.piko-shop.de/en/widerruf, and enclose it with the complained item.
Thank you very much.

China
DongGuan AMR Hobby & Art Distribution Ltd.
Xintang Road, ChaoLang Industrial Estate, ChaShan Town 523392 DongGuan City/ P.R. China
Tel.: 0769-81866863
Fax: 0769-81866861
e-mail: info@piko.cn
www.piko.cn

Italien
EMMEMODELS SRL / PIKO Spielwaren GmbH
Via Brianza 10
I - 20843 VERANO BRIANZA MB
Tel.: 0039 0362 90 65 40
e-mail: info@emmemodels.it
www.emmemodels.it
www.piko.de

Dänemark
PIKO Spielwaren GmbH
Lutherstraße 30
D - 96515 Sonneberg, Germany
Tel.: +49 3675 89 72 42
Fax: +49 3675 89 72 50
e-mail: hotline@piko.de
www.piko.de

Mexico
CORPORATIVO VIVE
S.A. de C.V. / Thiers 176 Esq. Leibnitz. Col. Anzurez Mexico D.F. 11590
Tel.: 055-52509215
Fax: 055-43340173
e-mail: contacto@corporativovive.com
www.vivemodelismo.com

Frankreich / Luxemburg
T2M SAS
Techniques Modernes du Modelisme
BP 30006 - Zone Industrielle F- 57381 Faulquemont Cedex
Tel.: 0033-387292520
Fax: 0033387943722
e-mail: info@t2m.tm.fr
www.t2m-train.fr

Niederlande
PIKO Spielwaren GmbH
Lutherstraße 30
D - 96515 Sonneberg, Germany
Tel.: +49 3675 89 72 42
Fax: +49 3675 89 72 50
e-mail: hotline@piko.de
www.piko.de

Rumänien
Minimodel Teh SRL
Calea Grivitei Nr 204A
RO - 010755 Bucuresti
Tel.: 021 - 2241273
Fax: 021 - 318167258
e-mail: contact@trennet.ro

Russland
OOO "PIKO RUS"
Dmitrovskoe shossee 100, B 2
127247 Moscow/ Russia
Tel.: 007-977 994 24 10
e-mail: info@piko-rus.com
www.piko-rus.com

Schweiz
ARWICO AG
Brühlstrasse 10
CH - 4107 Ettingen
Tel.: 061 - 722 12 22
e-mail: verkauf@arwico.ch
www.arwico.ch

Spanien
Trenes Aguilo
Via Augusta 7
E - 08950 Espolugues de Llobregat
Tel.: 00 - 34 - 93 - 499 05 29
e-mail: info@negocio@trenes-aguilo.com
www.trenes-aguilo.com

Türkei
UGUR AKMAN - HOBBYTIME
Turan Günes Bulvarı
Hilal Mah. 716 Sokak N° 5/A
TR - Cankaya - Ankara
Tel.: 0312 - 438 4031
Fax: 0312 - 438 0381
e-mail: akman@hobbytime.com.tr
www.hobbytime.com.tr

Ungarn
Modell & Hobby Kft.
Klapka u. 4-6 fszt2
H - 1134 Budapest
Tel.: 01 - 2370743
Fax: 01 - 2370744
e-mail: vasutmodell@modell.hu
www.modell.hu

USA & Kanada
PIKO America LLC
4610 Alvarado Canyon Rd., Suite 5
San Diego CA 92120
Tel.: 619 - 280-2800
Toll-Free 1-877-678-4449
Fax: 619 - 280-2843
e-mail: support@piko-america.com
www.piko-america.com

PIKO Spielwaren GmbH
Lutherstraße 30 · 96515 Sonneberg, Germany
Fax: +49 36 75 89 72 50
e-mail: hotline@piko.de
www.piko.de
©PIKO 2024/38237-90-7000

Großbritannien
Gaugemaster Controls Ltd.
Gaugemaster House, Ford Road
GB - Arundel, West Sussex BN18 0BN
Tel.: 01903 - 884321
Fax: 01903 - 884377
e-mail: sales@gaugemaster.co.uk
www.gaugemaster.com/piko

Österreich
PIKO Spielwaren GmbH
Lutherstraße 30
D - 96515 Sonneberg, Germany
Tel.: +49 3675 89 72 42
Fax: +49 3675 89 72 50
e-mail: hotline@piko.de
www.piko.de



0-24 V ---