

Bei Ersatzteilanforderung bitte immer die vollständige Ersatzteil-Nr. angeben • Please order the wanted spare part with the complete spare part item number.

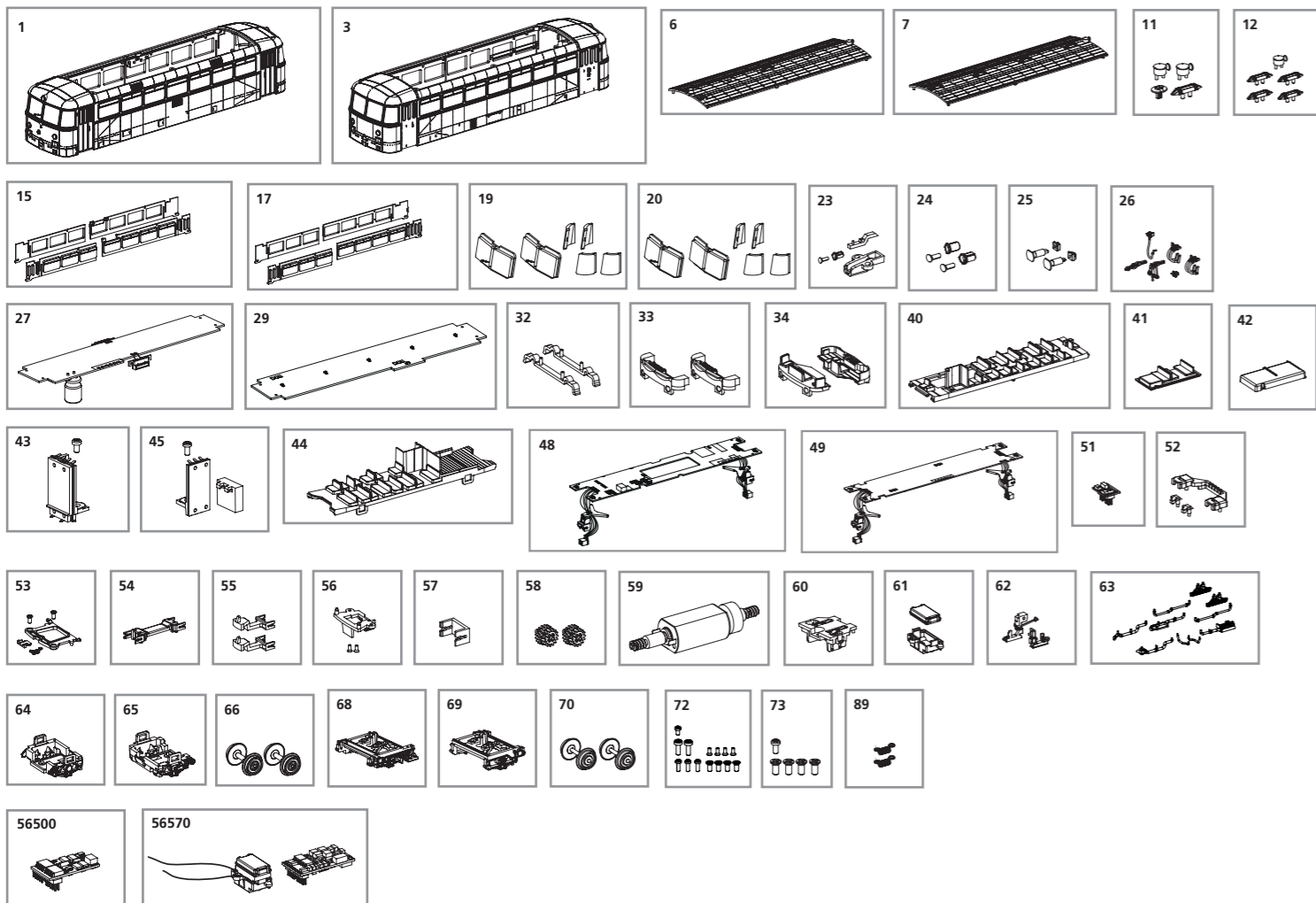

Bezeichnung / Description	ET-Nr. / spare part N°	PG*
Gehäuse VT mit Fenster / Body VT w windows	52737-01	14
Gehäuse VS mit Fenster / Body VS w windows	52737-03	14
Dach VT / Roof VT	52720-06	9
Dach VS / Roof VS	52720-07	9
Hupen, Kuckuckslüfter und Auspuff (VT) / Horn, Ventilation-roof and Exhaust (VT)	52720-11	7
Hupe und Kuckuckslüfter (VS) / Horn and Ventilation-roof (VS)	52720-12	7
Seitenfenster VT / Side windows VT	52720-15	9
Seitenfenster VS / Side windows VS	52720-17	9
Stim- und Eckfenster VT / Front windows VT	52720-19	8
Stim- und Eckfenster VS / Front windows VS	52720-20	8
Frontlicht oben / Lens-top	52720-23	7
Frontlicht unten / Lens-down	52720-24	7
Pufferbohle + Puffer / Buffer base w Buffer	52720-25	6
Bremsschläuche, Kuppelhaken, Mehrfachstecker / Brake pipes, Coupler, Heating plug	52720-26	7
Leiterplatine mit Zugzielanzeiger VT / PCB w station name VT	52737-27	15
Leiterplatine VS / PCB VS	52720-29	12
Halter Leiterplatine vorne+hinten / PCB holder front+rear	52720-32	6
Führerstand VT / Driver seat VT	52720-33	7
Führerstand-Frontsitzbereich VS / Driver seat VS	52720-34	7
Sitze VT / Seats VT	52720-40	10
Abdeckung Brückenstecker (VT) / Cover Strapping plug (VT)	52720-41	6
Abdeckung Decoder / Cover Decoder	52720-42	6
Kontakte Leiterplatine + Halter VT / Contacts PCB + Holder VT	52720-43	9
Sitze VS / Seats VS	52720-44	8
Kontakte Leiterplatine + Halter VS / Contacts PCB + Holder VS	52720-45	7
Leiterplatine VT mit Kupplungsplatinen / PCB VT w PCB- socket	52720-48	16
Leiterplatine VS mit Kupplungsplatinen / PCB VS w PCB- socket	52720-49	14
Brückenstecker / Strapping plug	52720-51	8
Leuchstab unten mit Abdeckung / Light bar down w cover	52720-52	7
Abdeckung Kupplung, Feder, Schraube / Cover for coupler, spring, screw	52720-53	8
Verbindungskupplung / Middle connector-coupler	52720-54	9
Kupplung (2 Stck.) / Coupler-bend (2 pcs.)	52720-55	6

Bezeichnung / Description	T-Nr. / spare part N°	PG*
Kupplungsabdeckung VT / Cover-coupler box-small VT	52720-56	7
Blende Kupplung VS / Cover-coupler VS	52720-57	6
Achse mit Zahnräder VT / Axle w gear VT	52720-58	7
Motor, komplett / Motor, complete	52720-59	14
Abdeckung Getriebschnecke mit Radschleifer VT / Cover-worm w Contact plate VT	52720-60	8
Abdeckung Lautsprecher VT / Cover Loud speaker VT	52720-61	7
Indusi VT / Inductive train command VT	52720-62	7
Magnetbremse, Leitungen, Auspufftopf VT / Magnetic brake, Pipes, Pipe-with exhaust VT	52720-63	8
Achshalter VT, vorne / Bogie-VT, front	52720-64	7
Achshalter VT, hinten / Bogie-VT, rear	52720-65	7
Radsatz VT (2 Stck.) / Wheelset VT (2 pcs.)	52720-66	9
Achshalter VS, vorne mit Radschleifer / Bogie-VS, front, with wheelslider	52720-68	9
Achshalter VS, hinten mit Radschleifer / Bogie-VS, rear, with wheelslider	52720-69	9
Radsatz VS (2 Stck.) / Wheelset VS (2 pcs.)	52720-70	9
Schraubenset VT / Set of screws VT	52720-72	7
Schraubenset VS / Set of screws VS	52720-73	7
Feder für Deichsel (2 Stck.) / Spring for shaft (2 pcs.)	96400-89	5

ET aus unserem Standard-Programm / Spare parts standard range
 PIKO SmartDecoder XP 5.1 PluX22 / PIKO SmartDecoder XP 5.1 PluX22 56500
 PIKO SmartDecoder XP 5.1 Sound / PIKO SmartDecoder XP 5.1 Sound 56570
 *Preisgruppe *price category

52737 Gleichstrom DC PluX22 0-12 V

Hinweis: Den Triebzug auf dem Gleis bis zum spürbaren Einrasten zusammenkuppeln. /
 Note: The commuter train on the track up to clicking in together domes noticeably. /
 Avertissement: Pousser l'automoteur sur la voie jusqu'à l'enclenchement de l'attelage. /
 Aanwijzing: Koppel de rijtuigen met elkaar op het spoor tot de koppelingen merkbaar inklinken.

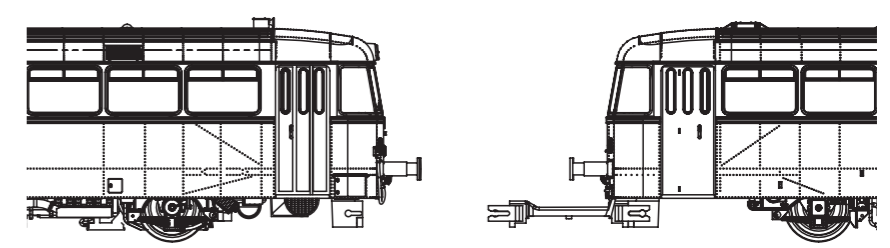

Wagen/Car/Voiture/Rijtuig VT

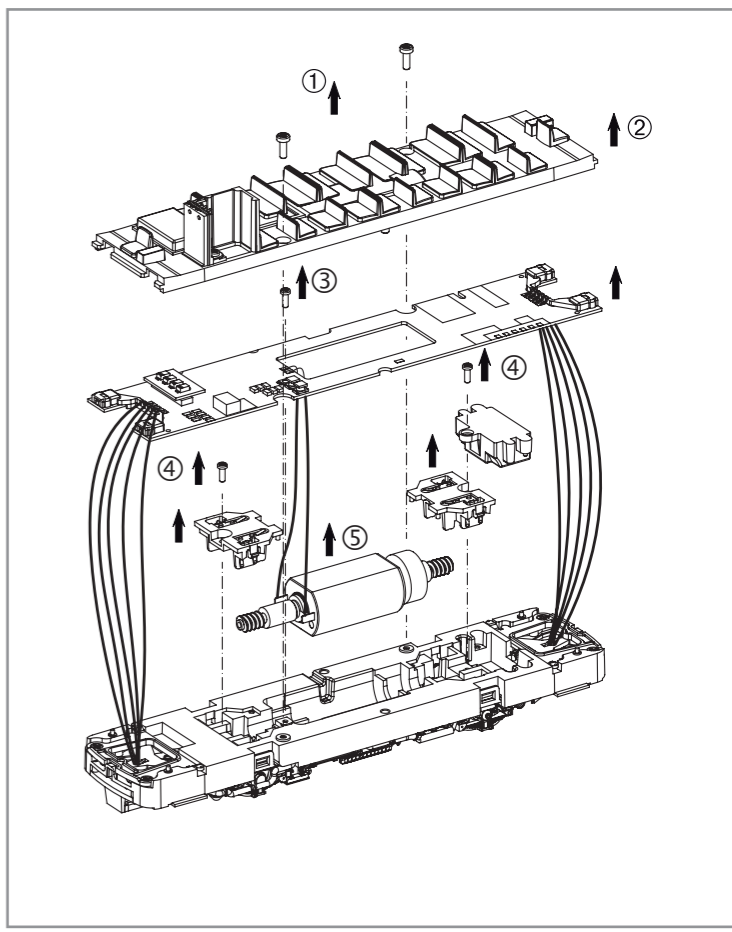
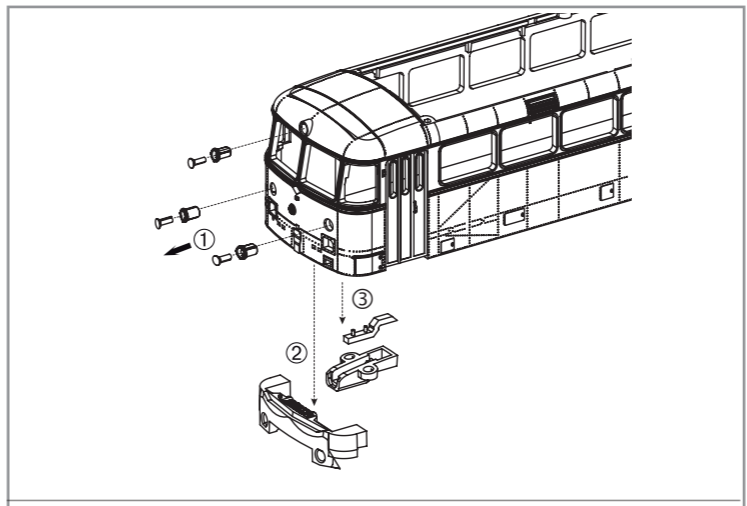
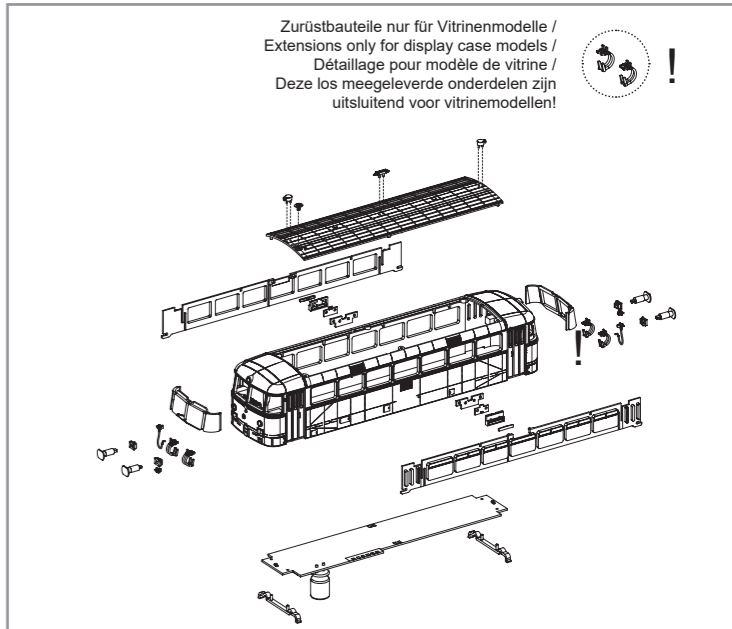
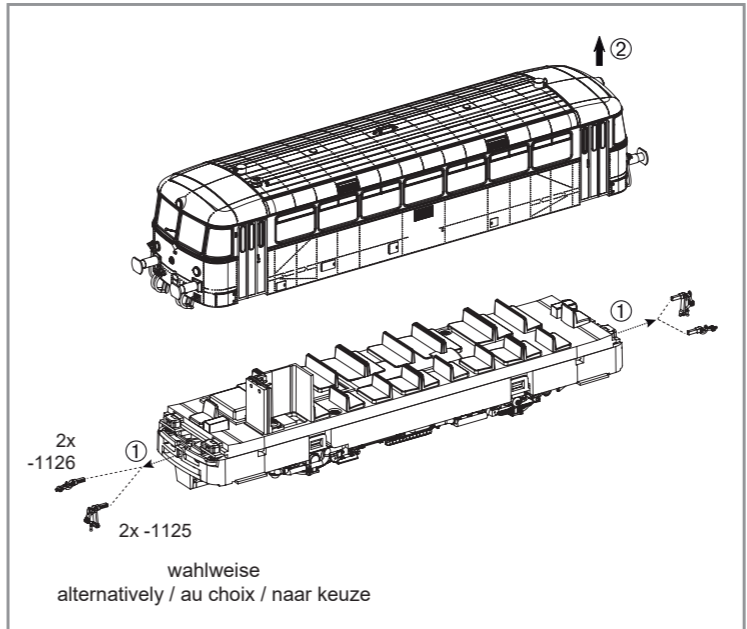

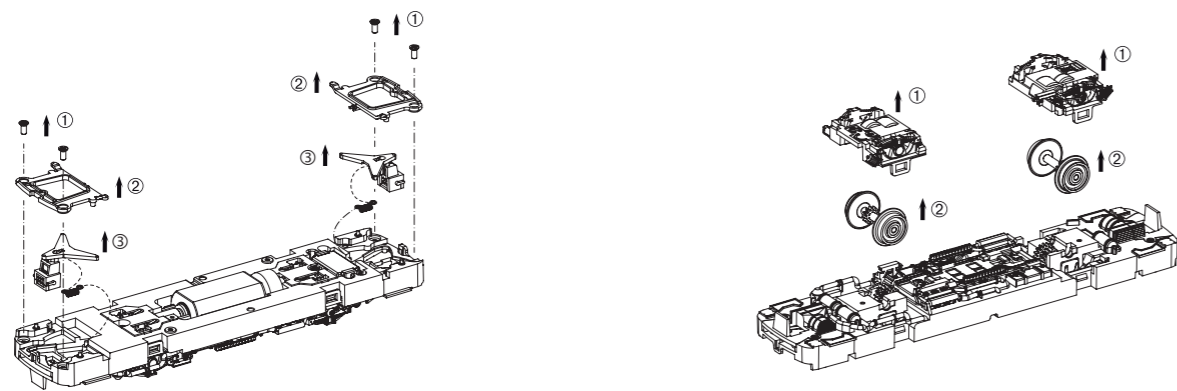

Decodereinbau:
Installing Decoder /
Installation du décodeur /
Inbouw decoder

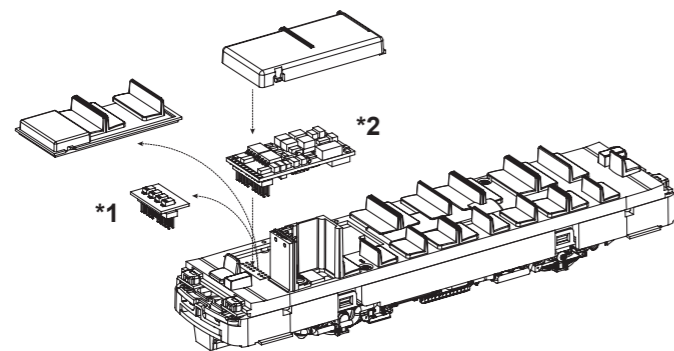

*1 Bitte Brückenstecker aufbewahren!
Please save the DC Bridge! /
Conservez l'interface digitale! /
De brugstecker s.v.p. bewaren

*2 PIKO # 56500
(decoder/décodeur/decoder)
Nicht enthalten!
Non inclus!
Non compris!
Niet inbegrepen!

Wagen/Car/Voiture/Rijtuig VS

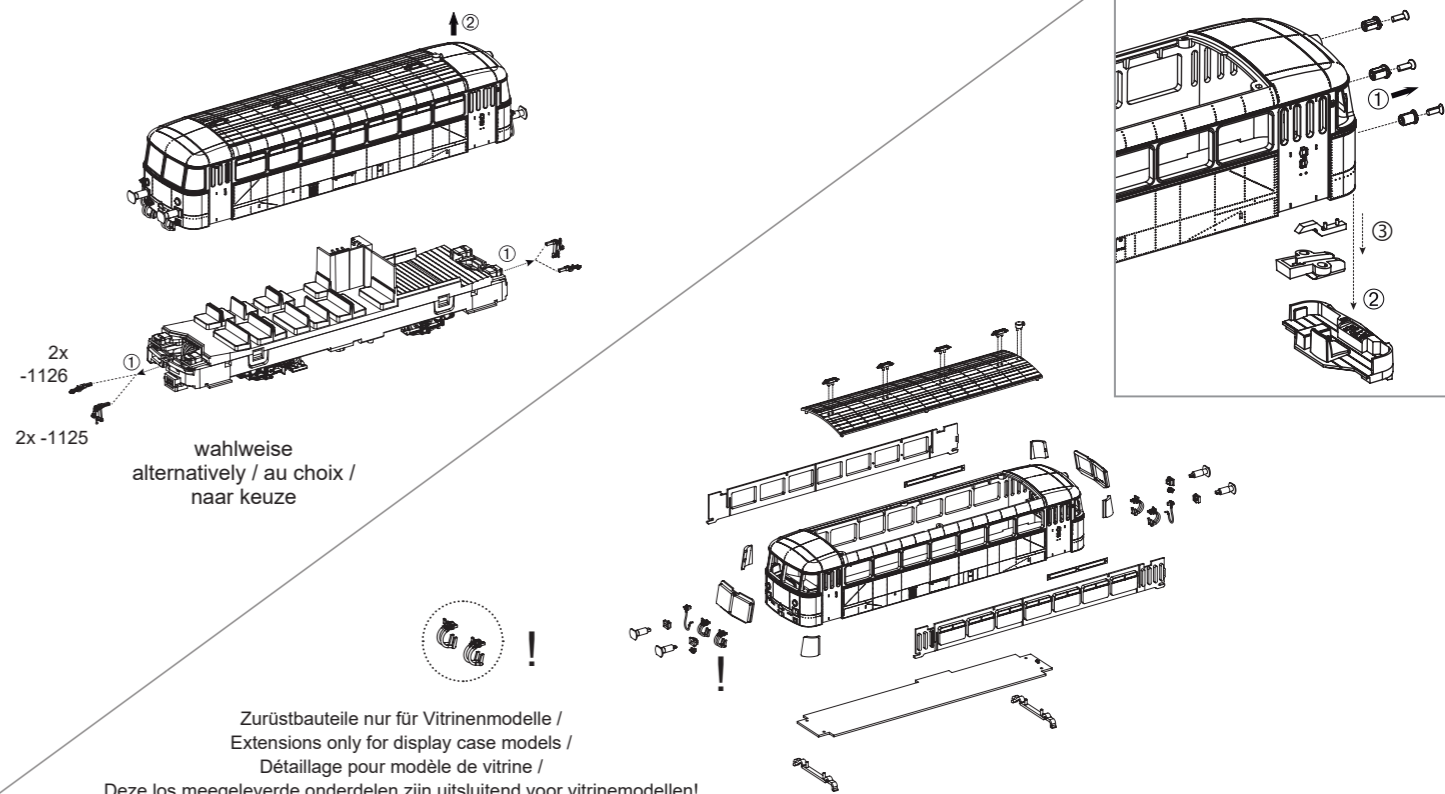

2x -1126
2x -1125
wahlweise
alternatively / au choix /
naar keuze

Zurüstbauteile nur für Vitrinenmodelle /
Extensions only for display case models /
Détailage pour modèle de vitrine /
Deze los meegeleverde onderdelen zijn uitsluitend voor vitrinemodellen!

Sound-Einbau:
Extension / Pièces /
Bijkomende onderdelen

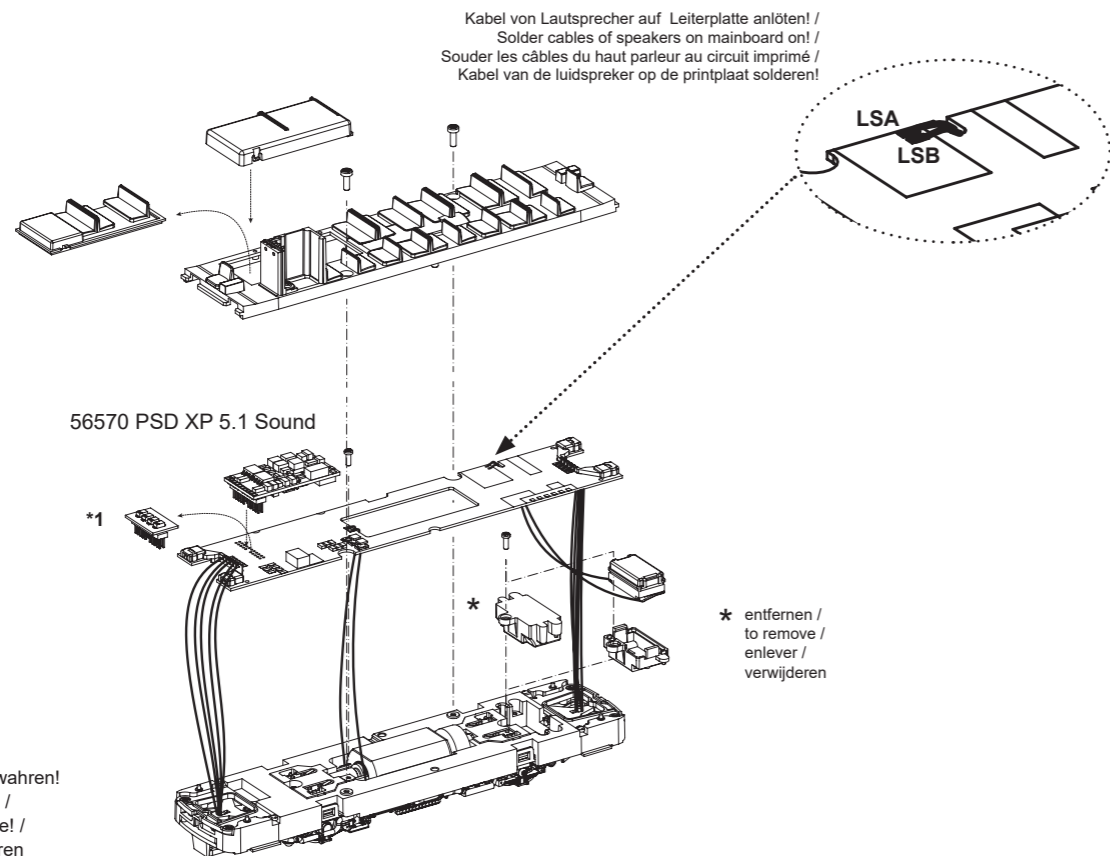

Kabel von Lautsprecher auf Leiterplatte anlöten! /
Solder cables of speakers on mainboard on! /
Souder les câbles du haut parleur au circuit imprimé /
Kabel van de luidspreker op de printplaat solderen!

56570 PSD XP 5.1 Sound

* entfernen /
to remove /
enlever /
verwijderen

*1 Bitte Brückenstecker aufbewahren!
Please save the DC Bridge! /
Conservez l'interface digitale! /
De brugstecker s.v.p. bewaren

wahlweise Blende oder Kupplung möglich /
optional cover-coupler or coupling possible /
Couvercle ou attelage au choix! /
Naar keuze frontje of koppeling mogelijk

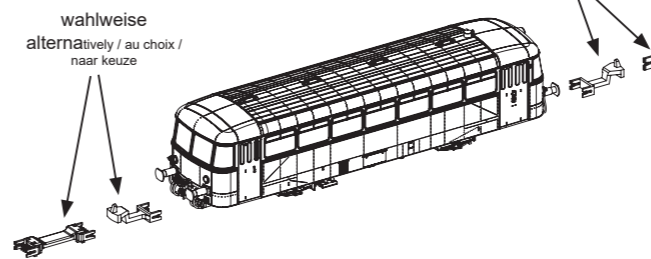

wahlweise
alternatively / au choix /
naar keuze

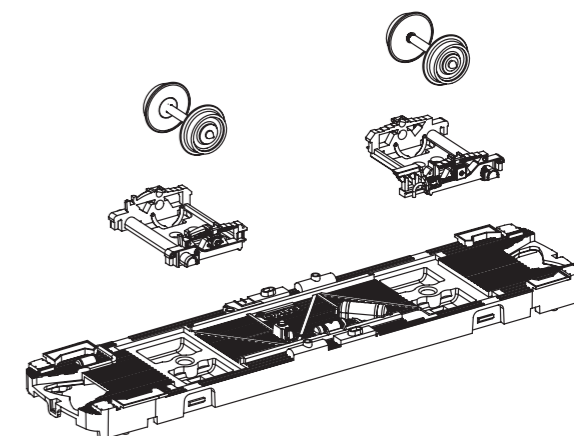
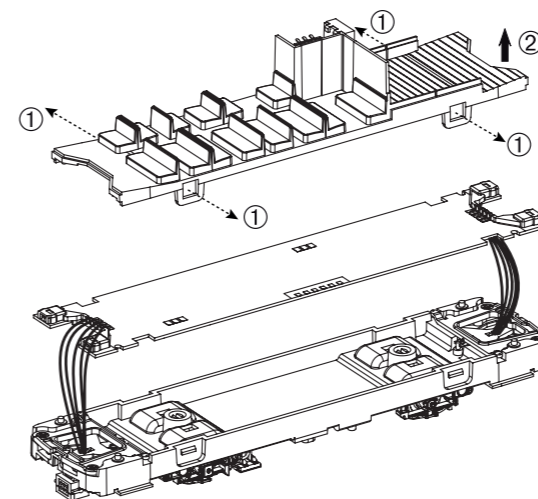
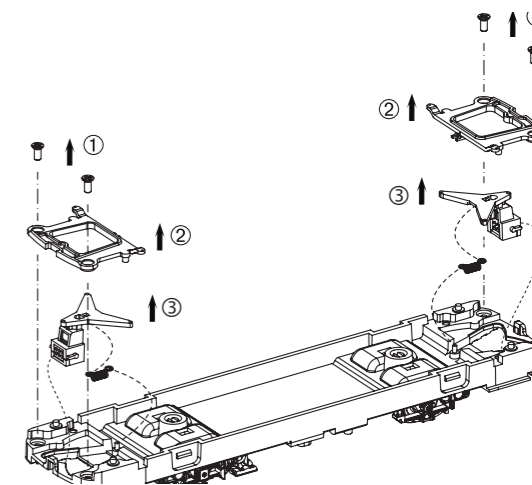

Für Modelle mit PIKO SmartDecoder gilt: Bitte beachten Sie die beiliegende Information zum Decoder Firmware-Update.

For models with PIKO SmartDecoder: Please note the enclosed information about the decoder firmware update.

Hinweis zur Reklamation eines Artikels:
Vielen Dank für Ihr Vertrauen in die PIKO Modelle. Wir hoffen, dass Sie mit dem Modell zufrieden sind und lange Freude daran haben. Sollten Sie dennoch Probleme mit Ihrem PIKO Produkt haben und wollen diesen reklamieren, bitten wir sie, den unter www.piko-shop.de/de/widerruf hinterlegten Reklamationsschein auszufüllen und diesen dem reklamierten Artikel beizulegen. Vielen Dank.

Complaint note:
Thank you for your trust in PIKO models. We hope that you are satisfied with the model and enjoy it for a long time. Should you nevertheless have problems with your PIKO product and wish to complain it, we ask you to fill in the complaint form, which you can find at www.piko-shop.de/en/widerruf, and enclose it with the complained item. Thank you very much.