

# BEDIENUNGSANLEITUNG DAMPFLOKOMOTIVE 693 324

Instruction sheet for Steam Locomotive 693 324

PluX22

# 50654 Gleichstrom DC

0-12 V

Wichtige Informationen sind in der Verpackung und in der Anleitung enthalten. Bitte bewahren Sie diese auf.

Für digitalen Betrieb des Modells ist ein geeigneter Decoder nachzurüsten!

**Lok von Grundplatte abheben:**  
Lifting the loco from the base plate  
Soulèvement de la locomotive de la plaque de base  
Loc van de bodemplaat afnemen

**Aufsetzen der Lok in Fahrtrichtung vorne - Pfeil beachten!**  
Place the locomotive at the front in the direction of travel - Observe arrow!  
Placer la locomotive à l'avant dans le sens de la marche - Respecter la flèche!  
Plaats de locomotief vooraan in de rijrichting - Let op de pijl!

**Demontage Kessel und Führhaus:**  
Removing the boiler and cab  
Démontage de la chaudière et de la cabine de conduite  
Demontage ketel en machinistenhuis

**Achtung: auf Kesselleitungen am Führhaus achten!**  
Attention: pay attention to boiler lines at the driver's cab!  
Attention: attention aux conduites de chaudière au niveau de la cabine de conduite!  
Attentie: let op de ketellijnen bij de cabine!

**Motor ausbauen:**  
Remove motor  
Démonter moteur  
Motor demonteren

**Stecker von Leiterplatte vorsichtig lösen!**  
Carefully disconnect plug from board!  
Débrancher avec précaution le connecteur du circuit imprimé!  
Het loskoppelen van de stekker van de printplaat!

**Decodereinbau:**  
Installing Decoder  
Installation du décodeur  
Inbouw decoder

**In DC Version nicht enthalten!**  
Not included in DC version! /  
Non compris dans la version 2 rails DC! /  
Bij de DC versie niet inbegrepen!

**#56500 PSD XP 5.1**

**\* Bitte Brückenstecker aufbewahren!**  
Please save the DC Bridge!  
Conservez l'interface digitale!  
De brugstekker s.v.p. bewaren!

**Rauchgenerator-Einbau:**  
Smoke generator installation  
Installation du générateur de fumée  
Rookgenerator installatie

**Gewicht + Isolierung entfernen!**  
remove weight + insulation /  
Poids + enlever l'isolation /  
Gewicht verwijderen + isolatie

**PIKO # 56163**

Sound nachrüsten:  
Retrofitting sound  
Sonorisation / Retrofit-geluid

**\*\* Hinweis:**  
Keine Verkabelung notwendig, direkter Kontakt mit Leiterplatte nach Montage des Kohlekastens auf das Chassis!  
No cabling necessary, direct contact with PCB after mounting the coal box on the chassis!  
Pas de câblage nécessaire, contact direct avec le PCB après montage de la caisse à charbon sur le châssis!  
Geen bedrading nodig, direct contact met de printplaat na montage van de kolenkist op het chassis!

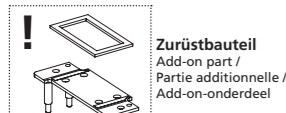

#56603 PSD XP 5.1 Sound

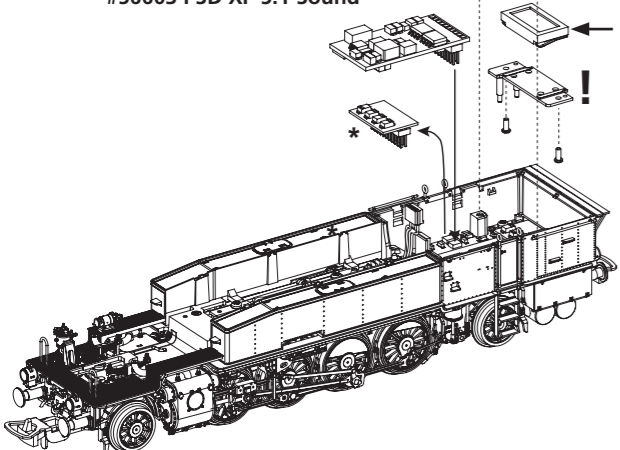

\* Bitte Brückenstecker entfernen und aufbewahren!  
Please remove and save the DC Bridgel  
Supprimer e conservez l'interface digitale!  
De brugstekker s.v.p. verwijderen en bewaren!

Leiterplatte / Bodenplatte ausbauen:  
Remove main board / bottom plate  
Démontez la carte de circuit imprimé / Plaque de sol  
Hoofdprintplaat / Bodemplaat demonteren

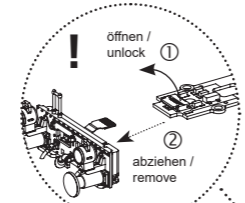
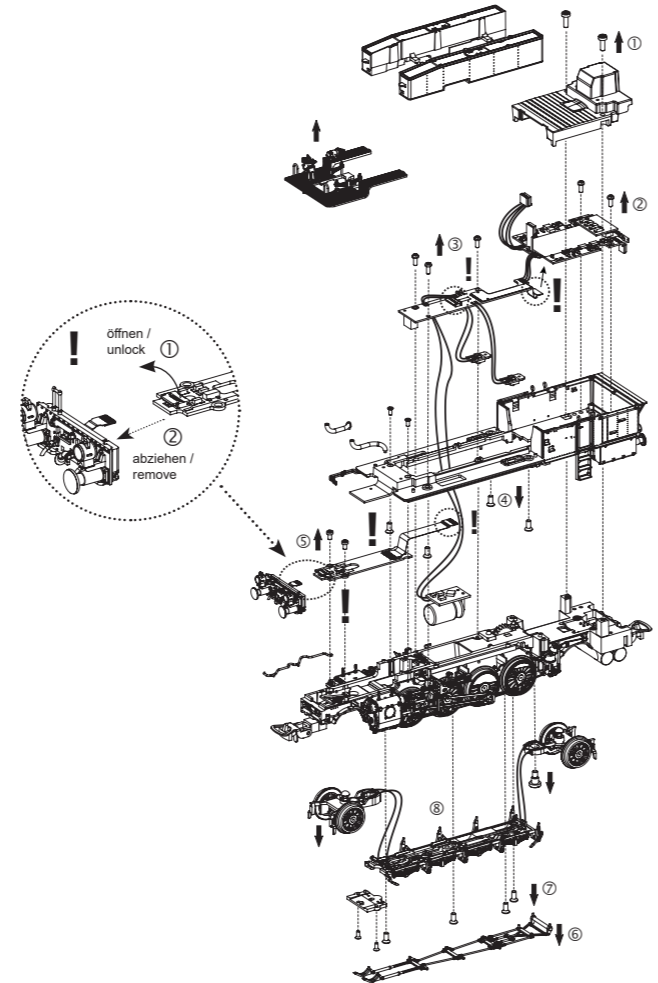

Kupplungswechsel / Kupplungsdeichselmontage:  
Coupling change / Coupling drawbar disassembly  
Changement d'embrayage / Démontage du timon d'embrayage  
Verwisseling koppeling / Demontage koppelingssissel

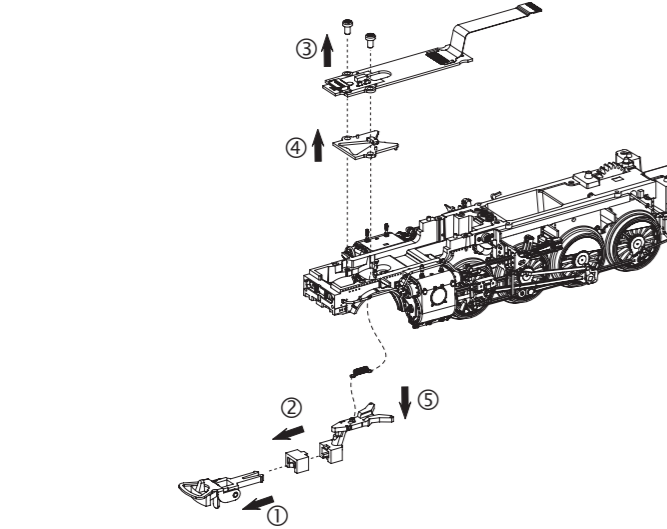

Treibstangendemontage:  
Drive rod disassembly  
Démontage des arbres de transmission  
Demontage drijfwerk

Achtung: Zylinder schräg nach oben vorsichtig abziehen!  
Attention: Retirez le cylindre en diagonale vers le haut avec précaution!  
Opgelet: Trek de cilinder voorzichtig schuin naar boven af!

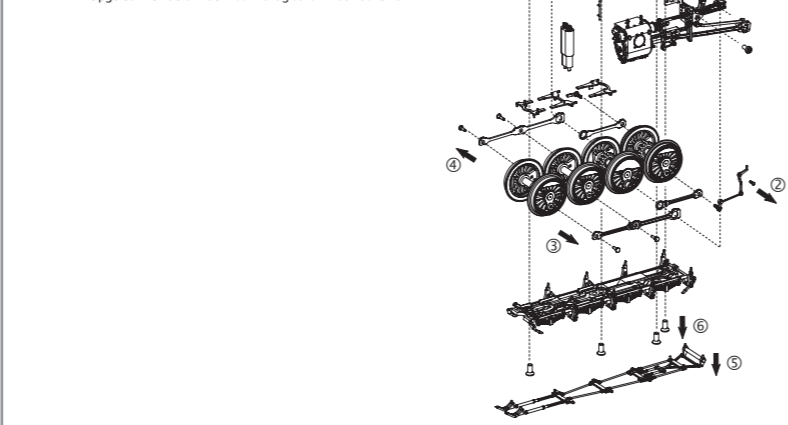

Vorlauf-/Nachlaufdrehgestell Montage:  
Leading / trailing truck assembly  
Montage des bogies marche avant/arrière  
Montage loopdraaistellen voor en achter

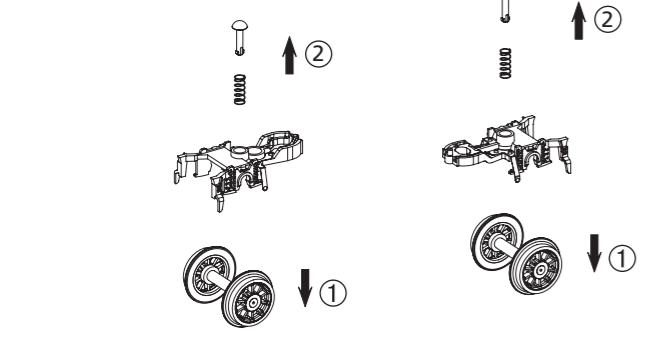

Zurüstbauteil nur für Fahrbetrieb ohne Kupplung:  
Component only for driving operation w/o coupler  
Composant uniquement pour l'opération de conduite sans attelage  
Component alleen voor rijden zoner koppeling

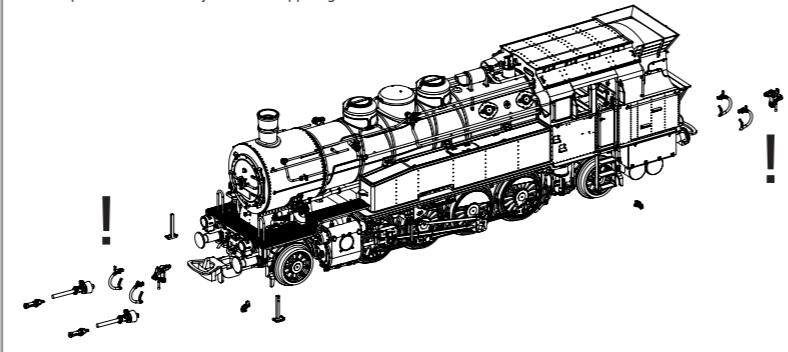

# ERSATZTEILE DAMPFLOKOMOTIVE 693 324

## Spare parts for Steam Locomotive 693 324

Bei Ersatzteilanforderung bitte immer die vollständige Ersatzteil-Nr. angeben • Please order the wanted spare part with the complete spare part item number.

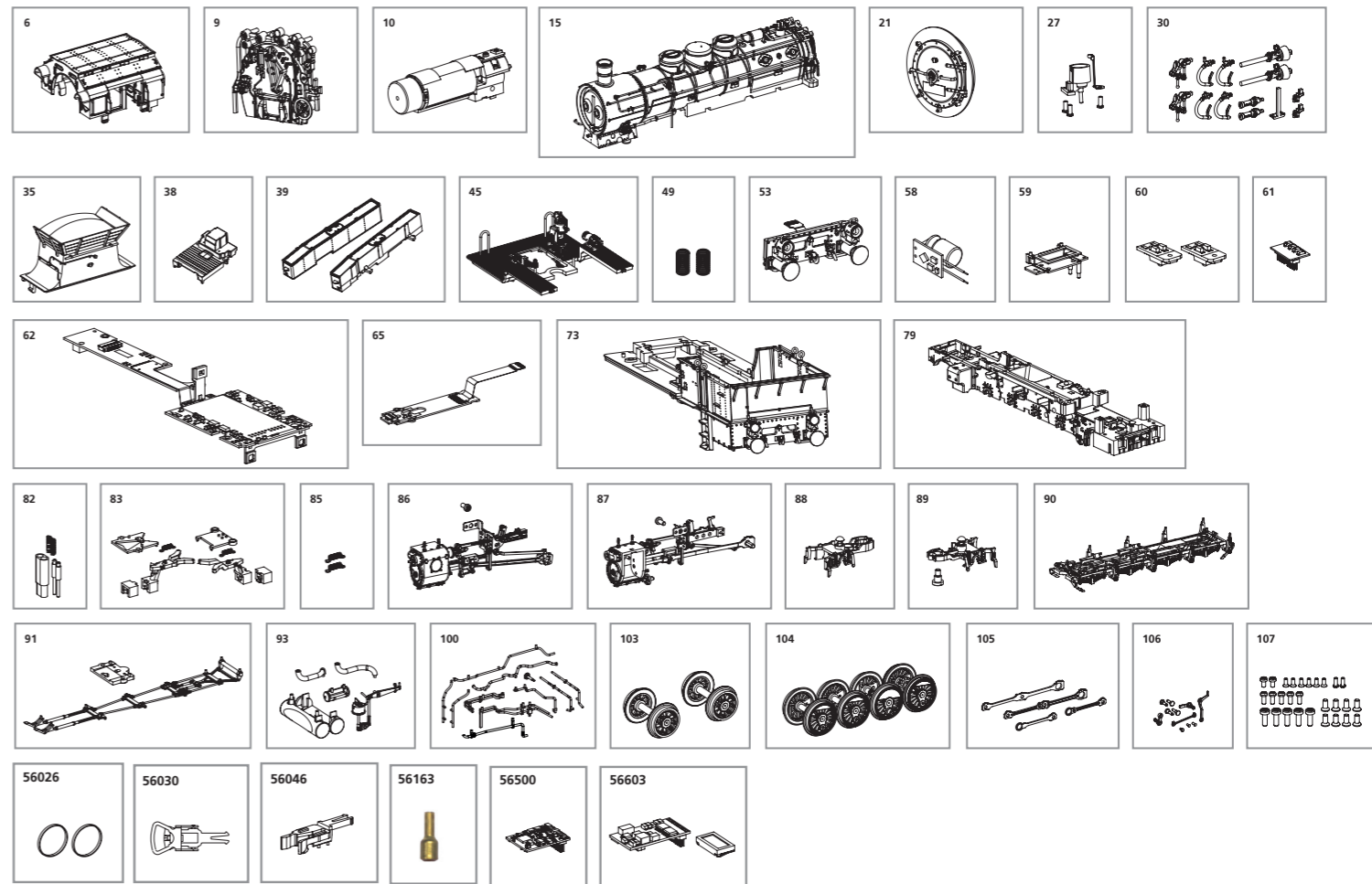

Bezeichnung / Description	ET-Nr. / spare part N°	PG*	Bezeichnung / Description	ET-Nr. / spare part N°	PG*
Führerhaus, komplett / Driver cab, complete	50654-06	11	Kupplungsfeder (2 Stück) / Spring (2 pcs.)	50650-85	5
Kesselrückwand, komplett / Cab instruments wall, complete	50650-09	7	Zylinder mit Gestänge links / Cylinder with linkage, left	50654-86	14
Motor, komplett / Motor, complete	50650-10	17	Zylinder mit Gestänge rechts / Cylinder with linkage, right	50654-87	14
Kessel, komplett (ohne Rauchkammertür) / Boiler, complete (w/o smoke box door)	50654-15	17	Vorläufer mit Radschleifer / Precursor with wheel grinder	50657-88	9
Rauchkammertür, komplett / Smoke box door, complete	50654-21	10	Nachläufer mit Radschleifer, Ansatzschraube / Trailing wheel with wheel grinder, screw	50657-89	9
Rauchgenerator Halter mit Zubehör / Support-smoke generator w accessories	50650-27	9	Achshalter mit Radschleifer / Wheel holder w contact plate	50657-90	9
Bremsschlauch, Zughaken, Schutzrohr lang / Brake pipe, coupling hook, guard tube-long	50654-30	8	Bremsgestänge, Abdeckung Vorläufer / Brake construction, cover precursor	50657-91	7
Kohlekasten mit Unterbau / Base-coal bunker	50654-35	8	Luftkessel, Bremszylinder / Air boiler, brake cylinder	50654-93	8
Führerhausboden / Driver's cab floor	50650-38	9	Leitungen, Sandfallrohre / Pipelines, sand pipes	51654-100	11
Wasserkasten rechts-links / Water tank left-right	50654-39	11	Radsatz Vorläufer (2 Stück) / Wheelset forerunner (2 pcs.)	50654-103	10
Umlauf vorne, komplett / Circulation front, complete	50654-45	11	Treibradsatz (4 Stück) / Wheelset drive (4 pcs.)	50654-104	13
Feder (Rahmen) 2 Stück / Spring (chassis), 2 pcs.	50630-49	5	Kuppelstangen / Coupling rods	50654-105	12
Pufferbohle, komplett / Buffer beam, complete	50654-53	12	Kurbelbolzen, Kurbelhebel, Kurbelstange, Niet / Crank pin, notch lever, crank rod, rivet	50650-106	10
Speicher PCB / Buffer PCB	52680-58	15	Schrauben / Screws	50650-107	7
Leiterplatte Lautsprecher mit Halterung / PCB loudspeaker w support	50650-59	9			
Leiterplatte Fahrwerksbeleuchtung / PCB chassis lighting	50650-60	12			
Brückenstecker / Strapping plug	50650-61	12			
Hauptplatine / Main PCB	50650-62	18			
Beleuchtungsplatine / Lighting PCB	50650-65	14			
Gehäuse, komplett / Body, complete	50654-73	14			
Lokrahmen mit Zahnräder / Loco chassis w gearwheels	50654-79	17			
Kontakte / Contacts	50657-82	8			
Kupplungsschacht mit Verlängerung (2 Sets) / Coupler cover w extension (2 pcs.)	50657-83	10			

\*Preisgruppe \*price category