

ERSATZTEILE

Spare parts · Pièces détachées · Parti di ricambio · Repuestos · 备用零件 · Reserveonderdelen · Części zamienne · Запасные части · Náhradní díly

Bei Ersatzteilanforderung bitte immer die vollständige Ersatzteil-Nr. angeben. · Please order the wanted spare part with the complete spare part item number.
Pour commander des pièces de rechange, ne pas oublier de donner le Numéro d'Article de la pièce demandée. · 订购配件时请附上完整的配件号码。

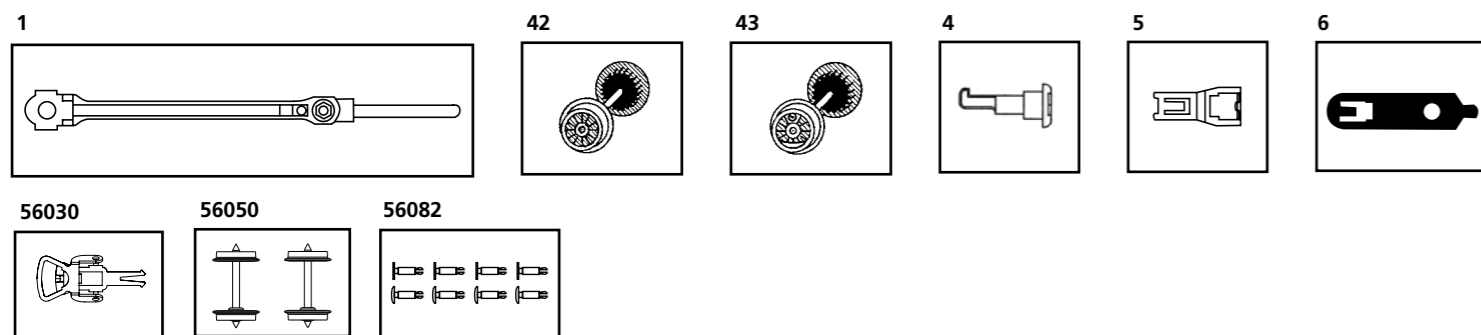

Ersatzteil-Nr:	Bezeichnung:	Description:	Désignation:	Descrizione:	Descripción:	PG*
97920A-01	Steuerung (2 St.)	Reversing gear (set of 2)	Changement de marche	Biellismo (2 pezzi)	Distribución (2 u.)	8
50500-42	Radsatz / Lok	Wheelset / Loco	Essieux / Locomotive	Ruote / Locomotiva	Eje / Locomotora	7
50500-43	Radsatz / Lok mit Aufnahme für Kurbelbolzen	Wheelset / Loco with intake for crank bolts	Essieux / Locomotive avec un apport de manivelles	Ruote / motore con l'assunzione di manovella bulloni	Eje / Locomotora con sujeción de perno	7
50501-04	Kurbelbolzen (2 St.)	Crank bolt (set of 2)	Boulon de manivelle (2 unités)	Manovella con bulloni (2 pezzi)	Perno de manivela (2 u.)	4
50500-05	Kuppelhaken vorn	Coupling hook front	Crochet de traction front	Gancio frontale	Enganche delantero	4
50501-06	Kuppelhaken Lok/Tender	Coupling hook Loco / Tender	Crochet de traction Loco / Tender	Gancio Locomotiva / Tender	Enganche Locomotora/Ténder	4
Ersatzteile aus unserem Standardprogramm		Spare parts standard range	pièces détachées de notre programme standard	Parti di ricambio standard	Repuestos de nuestro programa standard	
56030	Kupplung (2 St.)	Coupling (set of 2)	Embrayer (2 unités)	Gancio (2 pezzi)	Enganche (2 u.)	
56050	Radsatz / Tender (2 St.)	Tender wheelset (set of 2)	Essieux / Tender (2 unités)	Ruote / Tender(2 pezzi)	Eje / Ténder (2 u.)	
56082	Hülsenpuffer (8 St.)	Buffer bushing (set of 8)	Amortisseur (8 unités)	Respingenti (8 pezzi)	Topera (8 u.)	

Ersatzteil-Nr:	说明:	Beschrijving:	Oznaczenie:	Описание	Označení:	PG*
97920A-01	连杆	Drijfwerk	Bieg wsteczny	Контроль (2 шт.)	Ovládání	8
50500-42	轮子组件	Wielstel / Lok	Kołowego / lokomotywa-	Колёсные пары локомотива	Dvojkolí / lokomotiva	7
50500-43	轮子组件	Wielstel / Lok met houder voor bouten crank	Kołowego / lokomotywa z otworem do śruby korby	Колеса / двигатель с кривошипно доза для болтов	Kola / sání motoru s klikou pro šrouby	7
50501-04	曲柄轴 (2套)	Bouten (2 stuks)	Śruby (2 szt.)	Коленчатый болт (2 шт.)	Klikovy čep (2 ks)	4
50500-05	前挂钩	Koppelingshaakje voorzijde	Haku sprzęgającymprzód	Крючковатая впереди	Spojovací háku přední	4
50501-06	连接挂钩	Koppelingshaakje Lok / Tender	Haku sprzęgającym loko/Tender	Крючковатая локомотива /Тендерная	Spojovací háku lokomotiva/Tender	4
备用零件的标准范围:		Reserveonderdelen uit ons standaard leveringsprogramma	Części zamienne z programu standardowego	Запасные части из стандартной программы	Náhradní díly z našeho standartního programu	
56030	挂钩组件 (2套)	Koppeling (2 stuks)	Sprzęgło, PIN 72 (2 szt.)	Сцепки (2 шт.)	Spráhlo (2 ks)	
56050	煤车轮子组件 (2套)	Wielstel / Tender (2 st.)	Kołowego / Tender (2 szt.)	Колёсные пары Тендерная	Sada dvojkolí (2 ks)	
56082	泵把 (8套)	Buffer (8 stuks)	Bufor (8 szt.)	Буфера (8 шт.)	Nárazník (8 ks.)	

*Preisgruppe *price category *catégorie de prix *Categoría prezzi *Grupo de precio
*价格表 *Priscategorie *Grupa cenowa *ценовая категория *Cenová skupina

BEDIENUNGSANLEITUNG DAMPFLOK MIT TENDER

Instructions for use steam loco · Manuel d'utilisation pour locomotive

Manuale d'utilizzo per la locomotiva · Manual de usuario de la locomotora

蒸汽火车头使用说明 · Gebruiksaanwijzing locomotief · Instrukcja obsługi lokomotywy

Инструкция по эксплуатации. Паровоз с тендером.

Návod k použití elektrické lokomotivy · A gőzmozdonyok használat



50501 Gleichstrom 0-12 V

包装及说明书内包含重要信息, 请保留备用

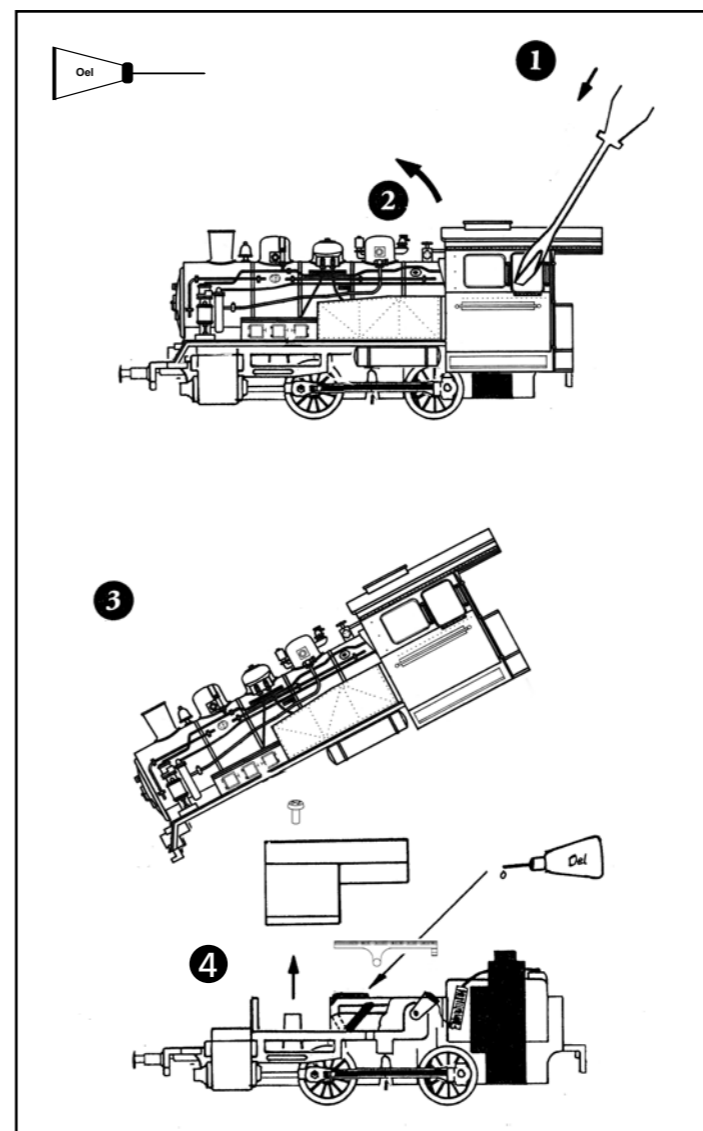

Ölen Sie bei häufigem Fahrbetrieb die Achslager mit einem Tropfen harz- und säurefreiem Nähmaschinenöl! Wir empfehlen, die Lok ca. 25 min je Fahrtrichtung ohne Belastung einlaufen zu lassen, damit das Modell einen optimalen Rundlauf und eine gute Zugkraft erhält. Bitte beachten Sie, daß der einwandfreie Lauf des Modells nur auf sauberen Schienen gewährleistet ist.

En cas d'utilisation intense, graisse les essieux avec une goutte d'huile pour machine à coudre exempte d'acide ou de résine! Afin d'optimiser les caractéristiques de traction et de fonctionnement, il est recommandé de faire rouler la locomotive seule, sans chargement, 25 minutes dans chaque sens. Pour un bon fonctionnement, il est essentiel que la voie soit propre.

If used frequently, oil the wheelsets with a drop of non-resinous, acid-free sewing machine oil! In order to achieve the best possible running and traction properties, it is advisable to run the locomotive in for 25 minutes forwards and 25 minutes in reverse without load. Clean rails are essential for good performance.

Se usate frequentemente l'olio, per il set delle ruote, mettete una goccia di olio, quello utilizzato nella macchina da cucire.

Si está sometida a un uso intensivo, engrase los ejes con una gota de aceite de maquina no acido.

如果经常使用, 可以在车轮上加上不含树脂、非酸性机油! 我们建议, 让此火车不断转换方向地行驶大约25分钟, 以便让它保持最优的回转及良好的牵引力。请注意, 只有在清洁的轨道上才能保证此模型行驶畅顺。

Breng, bij regelmatig gebruik, op de wagenassen een druppeltje hars- en zuurvrije naaimachineolie aan!

W przypadku częstego używania należy wpuścić kroplę oleju maszynowego nie zwierającego żywicy i kwasu!

После длительной эксплуатации локомотива следует смазать подшипники двигателя и передаточного механизма, используя для этой цели в небольшом количестве техническое масло.

Prosím mazejte při častější jízdě sady kol kapkou oleje na šicí stroje!

Conseil:
Cette locomotive est équipée d'un filtre anti-parasite. Un condensateur placé habituellement dans les joints des rails présente une capacité minimale de 680 nF.

Hinweis:
Die Funk-Entstörung der Anlage ist mit dieser Lokomotive sichergestellt, wenn der üblicherweise im Gleis-Anschlussstück eingebaute Kondensator eine Kapazität von mindestens 680 Nanofarad aufweist.

Note:
With this locomotive interference will not occur if the condenser normally fitted in the track connection section has a minimum capacity of 680 nano farads.

Nota:
Con questa locomotiva interferenze non occorre, se il condensatore normalmente montato nella traccia della sezione di connessione, ha un minimo di capacità di 680 nF.

Nota:
El sistema antiparasitario de la instalación está asegurado con esta locomotora si se utiliza, como es habitual, un tramo de vía de conexión con un condensador de como mínimo 680 nanofarads.

注意:
如果安装在轨道连接器部分的电容器有至少 680nF, 则车头不会发生电磁干扰。

Aanwijzing:
De ontstoring van jouw modelspoorweg is bij het gebruik van deze locomotief gegarandeerd, wanneer de normaal gesproken in het railaansluitstuk ingebouwde condensator een capaciteit van minimaal 680 nanofarad heeft.

Wskazówka:
Ochrona przeciwzakłóceńowa urządzeń elektronicznych jest zapewniona w tej lokomotywie o ile kondensator wbudowany w część doprowadzającą prąd ma pojemność co najmniej 680 nF.

Обратите внимание:
Для подавления радиопомех от работающего электродвигателя, в соответствии с международным законодательством, все модели PIKO оснащены специальным конденсатором.

Upozornění:
Odrůšení Vašeho kolejistě je s touto lokomotivou zajištěno, pokud má obvykle do kolejového nástavce zabudovaný kondensátor kapacitu minimálně 680 Nanofaradů.

(D) Hinweis:
Sicherheitshinweise in weiteren Sprachen finden Sie unter: www.piko-shop.de

(GB) Please note:
Safety instructions in other languages, please see: www.piko-shop.de

(F) Conseil:
Des consignes de sécurité dans d'autres langues peuvent être trouvées sur: www.piko-shop.de

(NL) Attentie:
Veiligheidsinstructies in andere talen zijn te vinden op: www.piko-shop.de

(IT) Nota:
Le istruzioni di sicurezza in altre lingue sono disponibili su: www.piko-shop.de

(E) Aviso:
Las instrucciones de seguridad en otros idiomas se pueden encontrar en: www.piko-shop.de

(PL) Uwaga:
Wskazówki bezpieczeństwa w innych językach są dostępne pod adresem: www.piko-shop.de

(RU) Намек:
Инструкции по безопасности на других языках можно найти на: www.piko-shop.de

(CN) 提示:
如需其他语言的安全须知请访问: www.piko-shop.de

(CZ) Upozornění:
Bezpečnostní pokyny v jiných jazycích naleznete na adrese: www.piko-shop.de



PIKO Spielwaren GmbH · Lutherstraße 30 · 96515 Sonneberg · GERMANY
Tel. +49 (3675) 8972 -55 (dienstags und donnerstags von 16 - 18 Uhr)

50501-90-7006