

СТАРТОВЫЙ НАБОР «ГРУЗОВОЙ ПОЕЗД СОВЕТСКИХ ЖЕЛЕЗНЫХ ДОРОГ С ТЕПЛОВОЗОМ М62» # 97940

Start-Set Güterzug · Starter Set Freight train · Coffret de départ train de marchandises · Start-Set: Locomotiva M62

ПУТЬ PIKO A-GLEIS C
БАЛЛАСТНОЙ ПРИЗМОЙ

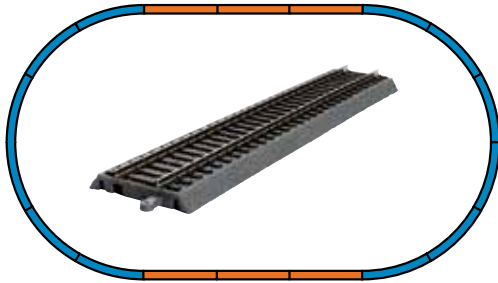

Минимальные размеры макета
Empfohlene Brettgröße
Min. Space Needed
Surface minimale de montage
Superficie minima di montaggio
ca. 168 x 98 cm

Размеры пути
Grundfläche
Track Layout
Surface utilisée
Superficie del tracciato
ca. 158 x 88 cm

Состав набора:

- 1 x Лocomотив М62 СЖД
- 3 x Грузовых вагона
- 5 x 55401 прямых с балластной призмой 231 мм
- 12 x 55412 кривых R2 с балластной призмой 422 мм
- 1 x 55406 прямая 231 мм для подключения контактной клипсы
- 1 x 55447 цоколь для контактной клипсы
- 1 x 55270 контактная клипса (питания)
- 1 x 55499 PIKO H0 приспособление для установки на путь
- 1 x Регулятор скорости (блок питания)
- 1 x Сетевой адаптер 5,4 VA

Contenu:

- 1 x Diesel Loco M62
- 3 x Wagon de marchandises
- 5 x 55401 Rails droits avec ballast 231 mm
- 12 x 55412 rails courbe R2 avec ballast
- 1 x 55406 rail droit 231 mm pour prise de connexion
- 1 x 55447 socle pour prise de connexion
- 1 x 55270 prise de connexion
- 1 x 55499 Rerailleur H0 PIKO
- 1 x régulateur de vitesse
- 1 x transformateur

Diese Startpackung enthält

- folgende Bestückung:**
- 1 x Diesellok M62
- 3 x Güterwagen
- 5 x 55401 Gerade Gleise mit Bettung 231 mm
- 12 x 55412 Bogen R2 mit Bettung
- 1 x 55406 Gerade Gleise mit Bettung 231 mm für Anschluss-Clip
- 1 x 55447 Sockel für Anschluss-Clip
- 1 x 55270 Anschluss-Clip
- 1 x 55499 PIKO H0 Aufgleiser
- 1 x Netzadapter
- 1 x Fahrregler

El set contiene:

- 1 x Loco diesel M62
- 3 x Vagón de mercancías
- 5 x 55401 Via recta con balastro 231 mm
- 12 x 55412 Curvas R2 con balastro
- 1 x 55406 Via recta con balastro 231 mm per Adaptador de corriente
- 1 x 55447 enchufe para Adaptador de corriente
- 1 x 55270 Adaptador de corriente
- 1 x 55499 PIKO H0 rerailer
- 1 x Regulator de velocidad
- 1 x Clip de conexi

This Starter Set includes:

- 1 x Diesel Loco M62
- 3 x Freight car
- 5 x 55401 Straight track with roadbed 231 mm (9 in.)
- 12 x 55412 curved track R2 with roadbed (16 1/2 in.)
- 1 x 55406 Straight track 231mm (9 in.) w terminal connection clip.
- 1 x 55447 Socket for connection clip
- 1 x 55270 Terminal connection clip
- 1 x 55499 PIKO H0 Rerailer
- 1 x power supply
- 1 x speed control



0-12 V



Важная информация содержится в упаковке и в инструкциях.
Пожалуйста, храните их в безопасном месте.

Технические детали и варианты окраски могут быть изменены. Размеры, иллюстрации и прочие данные носят справочный характер.
Technische und farbliche Änderungen vorbehalten. Maße und Abbildungen sind freibleibend. Alle Angaben erfolgen ohne Gewähr.
Products, specifications and other information subject to change. Informations susceptibles de modification.
Modiche tecniche e colore. Tutte le informazioni sono soggette ad errore.
97940-90-7010

Инструкция по эксплуатации Тепловоз М62 # 97940

Bedienungsanleitung Diesellok · Instructions for use diesel loco · Manuel d'utilisation pour locomotive diesel

Manuale d'utilizzo per la locomotiva TM62 · Manual de usuario de la locomotora M62 · Gebruiksaanwijzing locomotief M62

Instrukcja obsługi lokomotywy · Návod k použití dieselové lokomotivy · A dieselmotordonyok használat

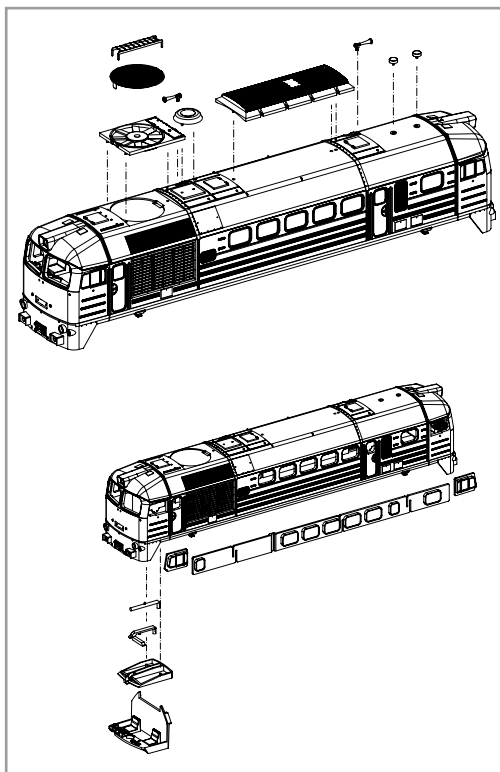
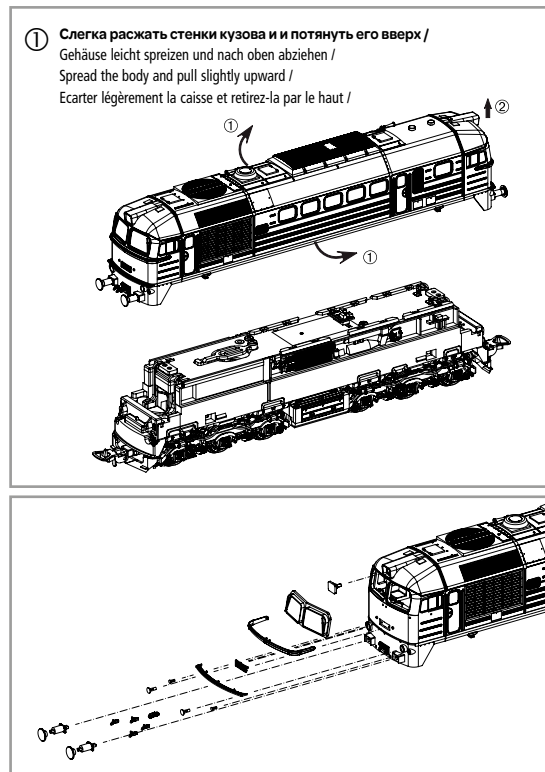

Установка декодера:

Decodereinbau / Installing Decoder / Installation decodeur

приобретается отдельно!

Nicht enthalten!

Not included!

Non inclus!

PIKO # 56500

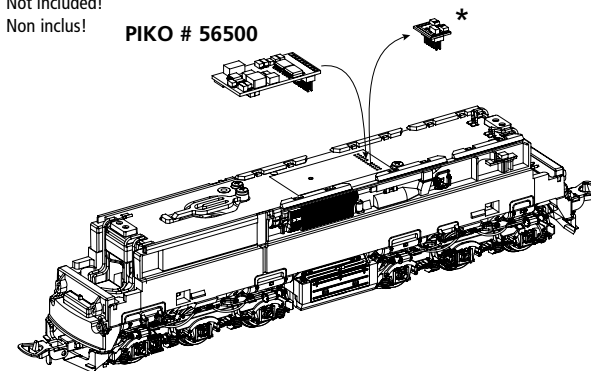

* Пожалуйста, сохраните DC перемычку!

Bitte Brückenstecker aufbewahren!

Please save the DC Bridge!

Conservser précieusement

le cache-prise de l'interface digitale!

RU Примечание:

Инструкции по безопасности на других языках можно найти на: www.piko-shop.de

IT Nota:

Le istruzioni di sicurezza in altre lingue sono disponibili su: www.piko-shop.de

D Hinweis:

Sicherheitshinweise in weiteren Sprachen finden Sie unter: www.piko-shop.de

E Aviso:

Las instrucciones de seguridad en otros idiomas se pueden encontrar en: www.piko-shop.de

GB Please note:

Safety instructions in other languages, please see: www.piko-shop.de

PL Uwaga:

Wskazówki bezpieczeństwa w innych językach są dostępne pod adresem: www.piko-shop.de

F Conseil:

Des consignes de sécurité dans d'autres langues peuvent être trouvées sur: www.piko-shop.de

CZ Upozornění:

Bezpečnostní pokyny v jiných jazycích naleznete na adrese: www.piko-shop.de

NL Attentie:

Veiligheidsinstructies in andere talen zijn te vinden op: www.piko-shop.de



Инструкция по эксплуатации Тепловоз М62 # 97940

Bedienungsanleitung Diesellok · Instructions for use diesel loco · Manuel d'utilisation pour locomotive diesel

Manuale d'utilizzo per la locomotiva TM62 · Manual de usuario de la locomotora M62 · Gebruiksaanwijzing locomotief M62

Instrukcja obsługi lokomotywy · Návod k použití dieselové lokomotivy · A dieselmotordonyok használat

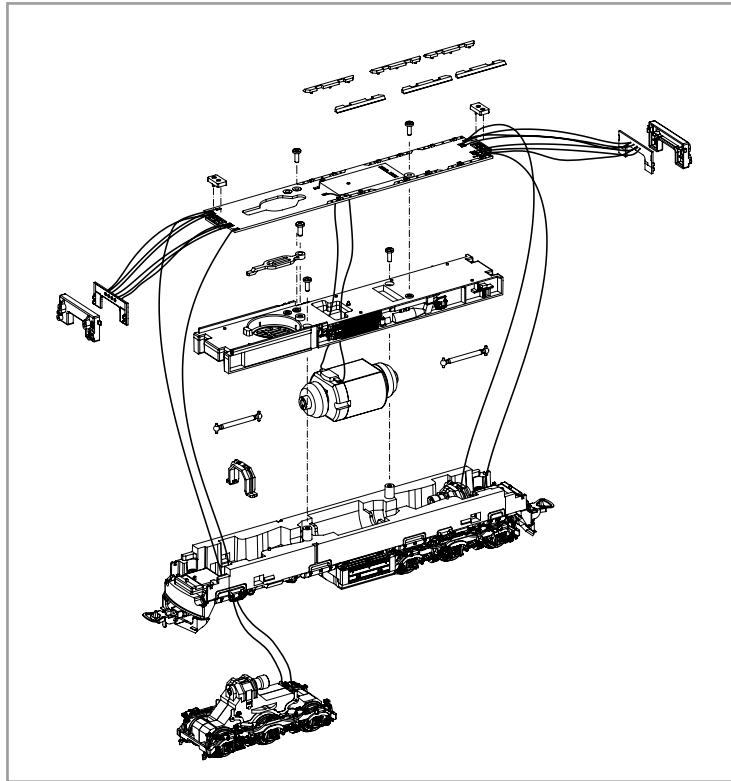

Установка звукового модуля:

Soundeinbau / Installing Sound /
Installation sonore

* Пожалуйста, сохраните DC перемычку!
Bitte Brückenstecker aufbewahren!
Please save the DC Bridge!
Conserver précieusement le cache-prise de l'interface digitale!

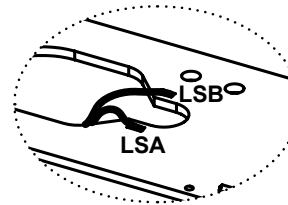

Припаяйте провода динамика к плате!
Kabel von Lautsprecher auf Leiterplatte anlöten!
Solder cables of speakers on mainboard on!
Câble souder des haut-parleurs à bord!

PIKO # 56539

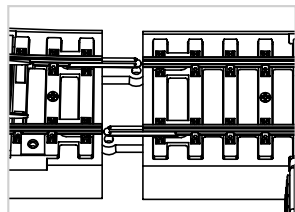
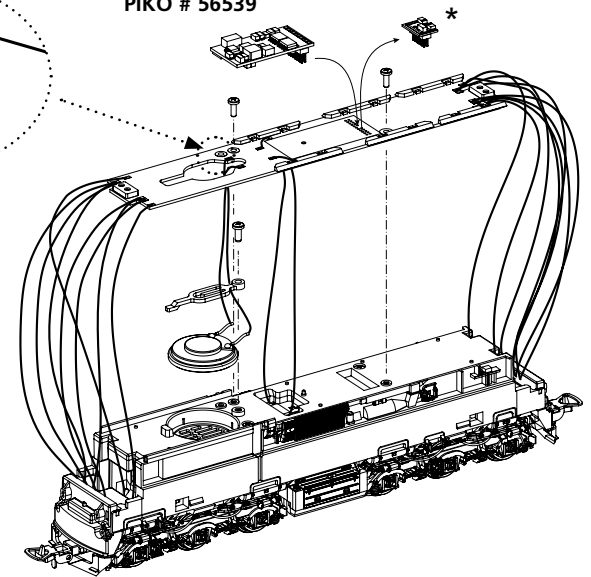

При соединении нескольких элементов пути PIKO A с балластной призмой необходимо следить за тем, чтобы металлические соединители рельсов на верхней и нижней стороне пути были четко соединены друг с другом.

Beim Verbinden mehrerer PIKO A-Gleis Elemente mit Bettung muss sichergestellt werden, dass sowohl die Metall-Schienenverbinder auf der Gleisoberseite als auch die Steckverbindungen auf der Gleisunterseite sauber miteinander verbunden sind.

To connect several elements of the PIKO A-track with road bed, please make sure to connect the metal rail joiners on the upper side of the track as well as the plastic connectors on the bottom of the track.

Pour raccorder plusieurs éléments de la voie PIKO A-track à la plate-forme, veuillez à raccorder les raccords de rails métalliques sur la partie supérieure de la voie ainsi que les raccords en plastique sur la partie inférieure de la voie.

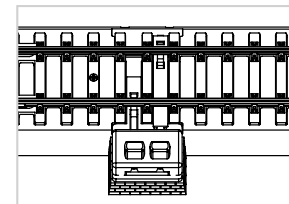

Примечание: Установите основание.

Hinweis: Anbringung des Sockels.

Note: Install the base.

Remarque: Installez la base.

Инструкция по эксплуатации Тепловоз М62 # 97940

Bedienungsanleitung Diesellok · Instructions for use diesel loco · Manuel d'utilisation pour locomotive diesel

Manuale d'utilizzo per la locomotiva TM62 · Manual de usuario de la locomotora M62 · Gebruiksaanwijzing locomotief M62

Instrukcja obsługi lokomotywy · Návod k použití dieselové lokomotivy · A dieselmotdonyok használat

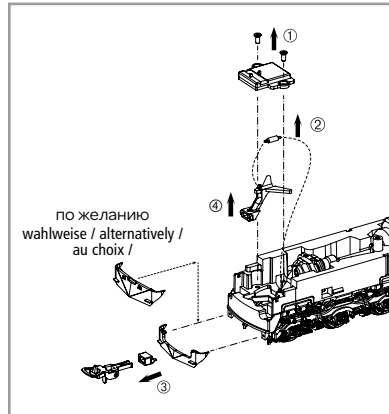
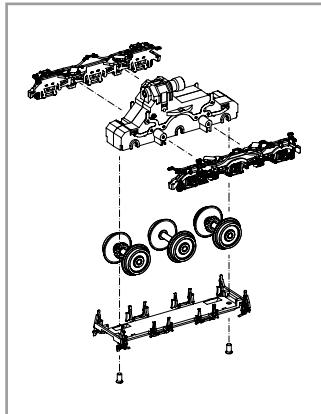
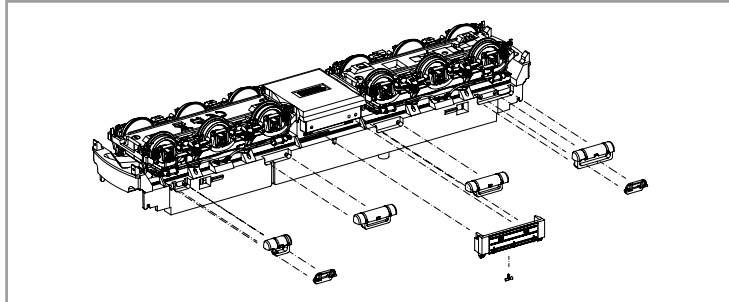

Обратите внимание:

Для подавления радиопомех от работающего электродвигателя, в соответствии с международным законодательством, все модели РИКО оснащены специальным конденсатором

Hinweis:

Die Funk-Entstörung der Anlage ist mit dieser Lokomotive sichergestellt, wenn der üblicherweise im Gleis-Anschlussstück eingebaute Kondensator eine Kapazität von mindestens 680 Nanofarad aufweist.

Note:

This locomotive should not cause "RF" interference if a condenser of minimum 680 nanofarads is fitted between the throttle and the tracks. The standard track power connector fills this need.

Conseil:

Cette locomotive est équipée d'un filtre anti-parasite. Un condensateur placé habituellement dans les joints des rails présente une capacité minimale de 680 nF.

Nota:

Con questa locomotiva interferenze non si verificano, se il condensatore normalmente montati nella traccia di connessione sezione ha una minima di capacità di 680 n.f..

Nota:

El sistema antiparasitario de la instalación está asegurado con esta locomotora si se utiliza, como es habitual, un tramo de vía de conexión con un condensador de como mínimo 680 nanofaradios.

Aanwijzing:

De ontstoring van jouw modelspoorweg is bij het gebruik van deze locomotief gegarandeerd, wanneer de normaal gesproken in het railaansluitstuk ingebouwde condensator een capaciteit van minimaal 680 nanofarad heeft.

Wskazówka:

Ochrona przeciwzakłóceńowa urządzeń elektronicznych jest zapewniona w tej lokomotywie o ile kondensator wbudowany w część doprowadzającą prąd ma pojemność co najmniej 680 nF.

Upozornění:

Oduření Vašeho kolejiště je s touto lokomotivou zajištěno, pokud má obvykle do kolejového návstave zabudovaný kondesátor kapacitu minimálně 680 Nanofaradů.

Tudnivaló:

A zavarok ellen az Ön pályája és mozdonya véde van, mert a bevezető csatlakozóba a megfelelő zavarcsűrő kondenzátor be van építve.

#56301 Масло (50 ml)

#56301 Lok-Oil (50 ml) / #56301 Loco-Oil

#56300 Масленка с точным дозированием

#56300 Lok-Oiler mit Feindosierung /

#56300 Precision engine oiler w fine dosage

При частом использовании необходимо смазывать колесные механизмы маслом для швейных машин (Piko 56301). Перед началом постоянной эксплуатации рекомендуется осуществить движение локомотива на малой скорости вперед и назад в течение 25 минут в каждом направлении, чтобы модель приобрела оптимальный ход и необходимую силу тяги. Также необходимо содержать рельсовое полотно в чистоте. Пожалуйста, учтите, что бесперебойное движение модели обеспечивается только на чистых рельсах.

Ölen Sie bei häufigem Fahrbetrieb die Achslager mit einem Tropfen harz- und säurefreiem Nähmaschinenöl! Wir empfehlen, die Lok ca. 25 min je Fahrtrichtung ohne Belastung einlaufen zu lassen, damit das Modell einen optimalen Rundlauf und eine gute Zugkraft erhält. Bitte beachten Sie, daß der einwandfreie Lauf des Modells nur auf sauberen Schienen gewährleistet ist.

En cas d'utilisation intense, graisse les essieux avec une goutte d'huile pour machine à coudre exempte d'acide ou de résine! Afin d'optimiser les caractéristiques de traction et de fonctionnement, il est recommandé de faire rouler la locomotive seule, sans chargement, 25 minutes dans chaque sens. Pour un bon fonctionnement, il est essentiel que la voie soit propre.

If used frequently, oil the wheelsets with a drop of non-resinous, acid-free sewing machine oil! In order to achieve the best possible running and traction properties, it is advisable to run the locomotive in for 25 minutes forwards and 25 minutes in reverse without load. Clean rails are essential for good performance.

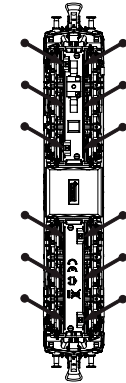
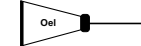

Крепежные детали только для витринных моделей / Zurüstbauteile nur für Vitrinenmodelle / Extensions only for display case models / Détailage pour modèle de vitrine

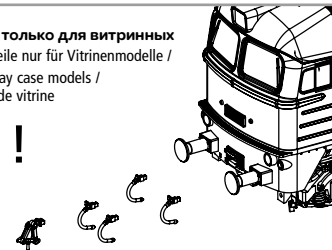

Замените тяговые колесные пары: Haftreifenwechsel / Change the Traction Tyres / Remplacer bandages

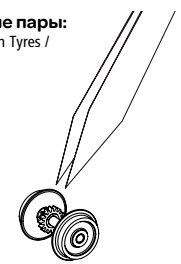

Запасные части # 97940

Ersatzteile · Spare parts · Pièces détachées · Parti di ricambio · Repuestos · Reserveonderdelen · Części zamienne · Запасные части · Náhradní díly · Alkatrészek

При заказе запасной части, пожалуйста, всегда указывайте её полный номер.
Bei Ersatzteilanforderung bitte immer die vollständige Ersatzteil-Nr. angeben. · Please order the wanted spare part with the complete spare part item number.
Pour commander des pièces de rechange, ne pas oublier de donner le Numéro d'Article de la pièce demandée.

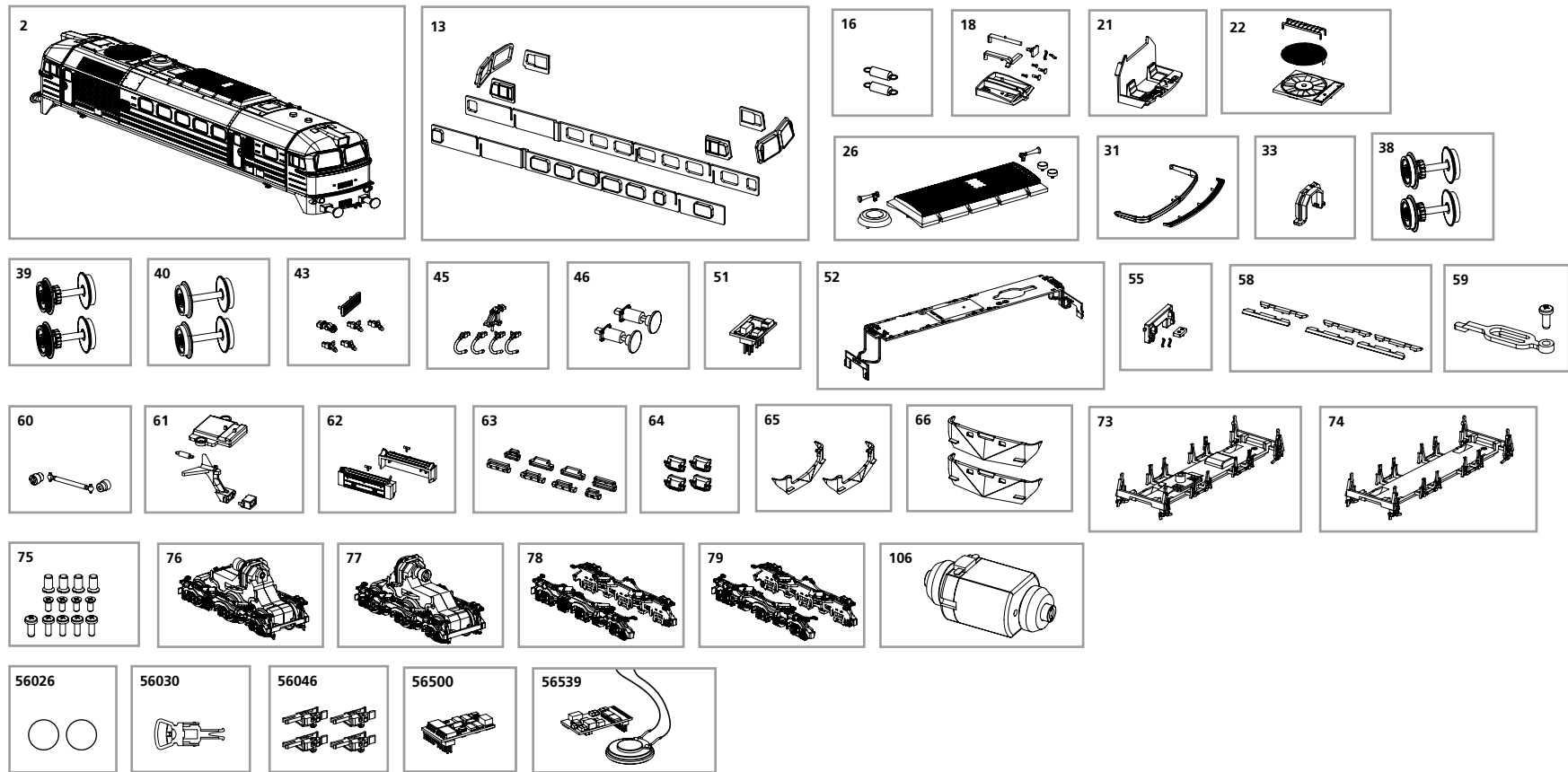

Запасные части # 97940

Ersatzteile · Spare parts · Pièces détachées · Parti di ricambio · Repuestos · Reserveonderdelen · Części zamienne · Запасные части · Náhradní díly · Alkatrészek

Количество:	Описание:	Bezeichnung:	Descripcion:	Désignation:	Descrizione:	цк*
97940A-02	Кузов, целый	Gehäuse, komplett	Body, complete	Logements, complète	Corpo	16
97940A-13	Окна	Fenster	Window	Fenêtre	Finestrino	10
59900-16	Пружина для сцепной тяги (2 шт.)	Feder für Deichsel (2 Stück)	Sprig for draw bar (2 pcs.)	Ressort pour timon (2 pièces)	Molla per timone (2 pezzi)	5
52800-18	Световоды, плафоны	Leuchtstab, Lichteinsatz	Light bars	Bâton lumineux, élément lumineux	Bastone luminoso, inserto luminoso	7
52818-21	Кабина машиниста	Führerstand	Driver cab	Poste de conduite	Cabina di guida	7
97940A-22	Вентилятор на крыше с лестницей	Dachlüfter mit Leiter	Roof fan w ladder	Ventilateur de toit avec échelle	Ventilatore da tetto con scala	8
97940A-26	Глушитель, воздухозаборник, тифон	Schalldämpfer, Lufthutze, Hupe	Silencer, Air cover, Horn	Silencieux, chapeau d'air, klaxon	Silenziatore, presa d'aria, clacson	8
97940A-31	Поручни, обрамление	Handstange, Umlauf	Handrail, Footboard	Barre à main, circulation	Corrimano, circolazione	7
59560-33	Зажим шестерни	Getriebeklammer	Clamp	Pince à engrenages	Morsetto per ingranaggi	6
52804-38	Колесные пары необрезиненные (2 шт.)	Radsatz ohne Haflreifen (2 Stck.)	Wheelset w/o friction tyres (2 pcs.)	Essieux (2 pièces)	Set ruote (2 pezzi)	9
52804-39	Колесные пары обрезиненные (2 шт.)	Radsatz mit Haflreifen (2 Stck.)	Wheelset with friction tyres (2 pcs.)	Essieux bandagés (2 pièces)	Set ruote con anelli di attrito (2 pezzi)	9
52804-40	Колесные пары бегунковые (2 шт.)	Radsatz ohne Zahnrad (2 Stck.)	Wheelset w/o gearwheel (2 pcs.)	Essieux sans roue dentée (2 pièces)	Set di ruote senza ruota dentata (2 pezzi)	9
52903-43	Вентиляционная решетка, тяговый крюк, короткий тормозной рукав	Lüftungsgitter, Zughaken, Bremsschlauch kurz	Air grid, Coupling hook, Brake pipe short	Grille d'aération, crochet de traction, tuyau de frein court	Griglia di ventilazione, gancio di traino, tubo del freno corto	7
52800-45	Тяговый крюк, тормозной рукав длинный	Zughaken, Bremsschlauch lang	Hook, Brake pipe long	Crochet de traction, flexible de frein long	Gancio di trazione, tubo del freno lungo	7
97940A-46	Буфер	Puffer	Buffer	Tampons	Respingente	7
59740-51	Штекер перемычки	Brückenstecker	Strapping plug	Connecteur de pont	Spina del ponticello	8
52800-52	Главная пластина с платами освещения и кабелями	Hauptplatine mit Beleuchtungsplatinen und Kabel	Main board with light board and wires	Platine principale avec platines d'éclairage et câbles	Scheda principale con schede di illuminazione e cavi	15
52800-55	Световые маски для плат освещения, плафоны красные	Lichtmasken für Platinen, Leuchstab rot	Light mask for board, Light bar red	Masques lumineux pour platines, barre lumineuse rouge	Maschere luminose per circuiti stampati, glow stick rosso	6
52800-58	Световодная плата	Lichtleiter Platine	Light bar board	Fibre optique Platine	Scheda di guida della luce	7
52800-59	Держатель громкоговорителя с винтом	Halter Lautsprecher mit Schraube	Holder for Loud speaker with screw	Support haut-parleur avec vis	Supporto dell'altoparlante con vite	6
52800-60	Карданный вал + втулки (3 шт.)	Kardanwelle + Buchsen (3-tlg)	Cardan billow + bushes (3 pcs.)	Arbre à cardan + douilles (3 pièces)	Albero cardanico + boccole (3 pezzi)	7
52804-61	Дышло, крышка, пружина	Deichsel, Abdeckung, Feder	Drawbar, Cover, spring	timon, couvercle, ressort	Timone, coperchio, molla	8
52804-62	Аккумуляторный ящик слева и справа	Batteriekasten links-rechts	Battery box left-right	Caisson de batterie gauche-droite	Scatola della batteria sinistra-destra	7
52804-63	Воздушный резервуар (8 шт.)	Luftkessel (8 Stück)	Air boiler (8 pcs.)	Chaudière à air (8 pièces)	Vaso d'aria (8 pezzi)	8
52812-64	Подкабинные лестницы (4 шт.)	Treppe Lokführer (4 Stück)	Step for Loco driver (4 pcs.)	Escalier mécanicien (4 pièces)	Scala motore autista (4 pezzi)	7
97940A-65	Фартук открытый (2 шт.)	Schürze offen (2 Stück)	Front cover-open (2 pcs.)	Tablier ouvert (2 pièces)	Grembiule aperto (2 pezzi)	7
97940A-66	Фартук закрытый (2 шт.)	Schürze geschlossen (2 Stück)	Front cover-closed (2 pcs.)	Tablier fermé (2 pièces)	Grembiule chiuso (2 pezzi)	7
52804-73	Кронштейн передней оси	Achshalter vorne	Wheel holder front	Support d'axe avant	Staffa dell'asse anteriore	8
52804-74	Кронштейн задней оси	Achshalter hinten	Wheel holder rear	Support d'axe arrière	Staffa dell'asse posteriore	8
52800-75	Набор винтов (13 шт.)	Schrauben-Set (13-tlg.)	Set of Screws (set of 13)	Set de vis (13 pcs.)	Set di viti (13 pezzi)	7
52812-76	Редуктор 1	Getriebe 1	Gearbox 1	Transmission 1	Cambio 1	14
52812-77	Редуктор 2	Getriebe 2	Gearbox 2	Transmission 2	Cambio 2	14
52812-78	Боковина тележки 1 полностью	Drehgestellblende 1 komplett	Bogie cover 1 complete	Cache de bogie 1 complet	Coprifuoco 1 completo	9
52812-79	Боковина тележки 2 полностью	Drehgestellblende 2 komplett	Bogie cover 2 complete	Cache de bogie 2 complet	Coprifuoco 2 completo	9
51730-106	Двигатель, в сборе	Motor, komplett	Motor, complete	Moteur, complet	Motore, completo	15
Стандартные запасные части						
	Standard-Program	Ersatzteile aus unserem Standard-Programm	Spare parts standard range	Pièces détachées standard	Pezzi di ricambio standard	
56026	Кольца для обрезинивания колес (наб.10)	Haflreifen (10 Stück.)	Friction tyres (set of 10)	Bandages (10 unités)	Anelli di aderenza (10 pezzi)	
56030	Сцепки в сборе (наб. 2)	Kupplung, vollst. (2 Stck.)	Coupling, complete (set of 2)	Boucles d'attelage (2 unités)	Gnaci completi (2 pezzi)	
56046	НО PIKO короткие сцепки (наб. 4)	HO PIKO Kurzkupplung (4 Stück)	HO PIKO Coupling, complete (set of 4)	HO PIKO Attelage court (4 unités)	HO PIKO Accoppiamento chiuso (4 pezzi)	
56500	Звуковой Декодер XP 5.1	PIKO SmartDecoder 5.1 PluX22	PIKO SmartDecoder 5.1 PluX22	PIKO SmartDecoder 5.1 PluX22	PIKO SmartDecoder 5.1 PluX22	
56539	PIKO SmartДекодер XP 5.1	PIKO SmartDecoder XP 5.1 Sound	PIKO SmartDecoder XP 5.1Sound	PIKO SmartDecoder XP 5.1 Sound	PIKO SmartDecoder XP 5.1 Sound	

*ценовая категория *Preisgruppe *price category *catégorie de prix *Categoria prezzi

Зapasные части # 97940

Ersatzteile · Spare parts · Pièces détachées · Parti di ricambio · Repuestos · Reserveonderdelen · Części zamienne · Запасные части · Náhradní díly · Alkatrészek

Количество:	Descripción:	Beschrijving:	Označení:	Oznaczenie:	Megnevezés:	цк*
97940A-02	Vivienda, completa	Behuizing, compleet	Bydlení, kompletní	Obudowa, kompletna	Lakás, teljes	16
97940A-13	Ventana	Vensters	Okno	Okno	Ablak	10
59900-16	Muelle para la barra de tiro (2 piezas)	Veer voor dissel (2 stuks)	Pružina pro oje (2 kusy)	Sprężyna do dyszla (2 szt.)	Rugó a vonórúdhoz (2 db)	5
52800-18	Barra de luz, inserto de luz	Licht stick, licht inzetstuk	Světelná tyč, světelná vložka	Paleczka świetlna, wkładka świetlna	Fényrúd, fénybetét	7
52818-21	Cabina del conductor	Bestuurderscabine	Kabina řidiče	Kabina kierowcy	Vezetői fülke	7
97940A-22	Ventilador de techo con escalera	Dakventilator met ladder	Střešní ventilátor s žebříkem	Wentylator dachowy z drabinką	Tetőszellőző létrával	8
97940A-26	Silenciador, toma de aire, bocina	Geluiddemper, luchthapper, claxon	Tlumič hluku, vzduchová lopatka, klakson	Tlumik, czerpnia powietrza, klakson	Hangtompító, légkavaró, kürt	8
97940A-31	Barandilla, circulación	Leuning, circulatie	Zábradlí, cirkulace	Poręcz, obiegowa	Kapaszkodó, keringés	7
59560-33	Abrazadera del engranaje	Tandwielklem	Svorka převodovky	Zacisk kół zębatych	Fogaskerék bilincs	6
52804-38	Eje (2 u.)	Wielstel (2 stuks)	Dvojkolí (2 ks)	Zestaw kół (2 szt.)	Kerékzett (2 db)	9
52804-39	Eje con aros de adherencia (2 u.)	Wielstel met antislipbanden (2 stuks)	Dvojkolí s bandáží (2 ks)	Zestaw kół z gumkami przyczepno. (2 szt.)	Kerékzett vonóabronccsal (2 db)	9
52804-40	Eje sin engranaje (2 u.)	Wielstel zonder tandwiel (2 stuks)	Dvojkolí bez ozubeného kola (2 ks)	Zestaw kół bez przekładni (2 szt.)	Kerékzett fogaskerék nélkül (2 db)	9
52903-43	Rejilla de ventilación, gancho de remolque, manguera de freno corta	Ventilatierooster, trekhaak, remslang kort	Větrací mřížka, tažný hák, krátká brzdová hadice	Kratka wentylacyjna, hak holowniczy, przewód hamulcowy krótki	Szellőzőrács, vonóhorog, rövid féktömlő	7
52800-45	Gancho de tracción, manguera de freno larga	Trekhaak, remslang lang	Tažný hák, dlouhá brzdová hadice	Hak pociągowy, przewód hamulcowy długi	Húzóhorog, fékcső hosszú	7
97940A-46	Topera	Buffer	Bufor	Nárazník	Ütköző	7
59740-51	Conector de puente	Jumper stekker	Propojovací zástrčka	Wtyczka zworki	Jumper dugó	8
52800-52	Tablero principal con tableros de iluminación	Hoofdbord met verlichtingsborden	Hlavní deska s osvětlovacími tabulemi	Tablica główna z tablicami oświetleniowymi i kablami	Főtábla világítótáblákkal és kábelekkel	15
52800-55	Máscaras luminosas para placas de circuitos, glow stick rojo	Lichtmaskers voor printplaten, glow stick rood	Světelné masky pro desky plošných spojů, svítící tyčinka červená	Maski świetlne do płytek drukowanych, świecące paleczki czerwone	Fénymaszkok áramköri lapokhoz, izzó pálcá piros	6
52800-58	Tablero guía de luz	Lichtgeleidingsbord	Světelná vodičí deska	Płyta światłowodowa	Fényvezető tábla	7
52800-59	Soporte de altavoz con tornillo	Luidsprekerhouder met schroef	Držák reproduktoru se šroubem	Uchwyt głośnika z wkrętem	Hangszórótartó csavarral	6
52800-60	Eje cardán + casquillos (3 u.)	Cardanas + busen (3 stuks)	Kardanová hřídel + pouzdra (3 ks)	Wał Cardana + tuleje (3 szt.)	Kardántengely + perselyek (3 db)	7
52804-61	Vonórúd, fedél, rugó	Dissel, afdekking, veer	Táhlo, kryt, pružina	Dyszel, osłona, sprężyna	Vonórúd, fedél, rugó	8
52804-62	Caja de baterías izquierda y derecha	Batterijvak links en rechts	Bateriový box vlevo a vpravo	Skrzynka akumulatorów z lewej i prawej strony	Akkumulátoros doboz balra és jobbra	7
52804-63	Recipiente de aire (8 u.)	Luchtvat (8 stuks)	Vzduchová nádoba (8 ks)	Zbiornik powietrza (8 szt.)	Légtartály (8 db)	8
52812-64	Conductor del motor de la escalera (4 u.)	Trapmachinist (4 stuks)	Schodišťový strojevodoucí (4 ks)	Schody Maszynista (4 szt.)	Lépcsőhajtómű vezető (4 db)	7
97940A-65	Delantal abierto (2 u.)	Schort open (2 stuks)	Zástěra otevřená (2 ks)	Fartuch otwarty (2 szt.)	Kötény nyitott (2 db)	7
97940A-66	Delantal cerrado (2 u.)	Schort gesloten (2 stuks)	Zástěra uzavřená (2 ks)	Fartuch zamknięty (2 szt.)	Kötény zárt (2 db)	7
52804-73	Soporte del eje delantero	Vooras steun	Držák přední nápravy	Wspornik osi przedniej	Első tengelytartó	8
52804-74	Soporte del eje trasero	Achteras steun	Držák zadní nápravy	Wspornik osi tylnej	Hátsó tengelytartó	8
52800-75	Juego de tornillos (13 u.)	Schroevenset (13 stuks)	Sada šroubů (13 ks)	Zestaw śrub (13 szt.)	Csavarkészlet (13 db)	7
52812-76	Caja de cambios 1	Versnellingsbak 1	Převodovka 1	Przekładnia 1	Sebességváltó 1	14
52812-77	Caja de cambios 2	Versnellingsbak 2	Převodovka 2	Przekładnia 2	Sebességváltó 2	14
52812-78	Cubierta de bogie 1 completa	Bogie cover 1 compleet	Kryt Bogie 1 kompletní	Bogie okładka 1 kompletna	Bogie cover 1 teljes	9
52812-79	Cubierta de bogie 2 completa	Bogie cover 2 compleet	Kryt Bogie 2 kompletní	Bogie okładka 2 kompletna	Bogie cover 2 teljes	9
51730-106	Motor, completo	Motor, compleet	Motor, kompletní	Silnik, kompletny	Motor, teljes	15
	Repuestos de nuestro programa standard	Reserveonderdelen uit ons standaard leveringsprogramma	Części zamienne z programu standardowego	Náhradní díly z našeho standartního programu	Alkatrészek a standard programból	
56026	Aros de adherencia (10 u.)	Antislipbanden (10 stuks)	Bandáže (10 ks)	Obreze przyczepnościowe (10 szt.)	Öntapadós gumiabroncsok (10 db)	
56030	Acoplamiento, completo (2 u.)	Koppeling, compleet (2 stuks)	Spojka, kompletní (2 ks)	Sprzęgło, kompletnie (2 szt.)	Csatlakozó, teljes (2 db)	
56046	H0 PIKO Acoplamiento estrecho (4 u.)	H0 PIKO Koppeling sluiten (4 stuks)	H0 PIKO Úzké spojení (4 ks)	H0 PIKO Bliskie sprzęgło (4 szt.)	H0 PIKO Szoros tengelykapcsolás (4 db)	
56500	PIKO SmartDecoder 5.1 PluX22	PIKO SmartDecoder 5.1 PluX22	PIKO SmartDecoder 5.1 PluX22	PIKO SmartDecoder 5.1 PluX22	PIKO SmartDecoder 5.1 PluX22	
56539	PIKO SmartDecoder XP 5.1 Sound	PIKO SmartDecoder XP 5.1 Sound	PIKO SmartDecoder XP 5.1 Sound	PIKO SmartDecoder XP 5.1 Sound	PIKO SmartDecoder XP 5.1 Sound	

*Grupo de precio *Priscategorie *Grupa cenowa *Cenová skupina *Árcsoport

СТАРТОВЫЙ НАБОР «ГРУЗОВОЙ ПОЕЗД СОВЕТСКИХ ЖЕЛЕЗНЫХ ДОРОГ С ТЕПЛОВОЗОМ М62» # 97940

Set de inicio locomotora · Startset goederentrein · Start-Set pociąg towarowy · Start-Set Nákladní vlak · Start-Set Tehervonat

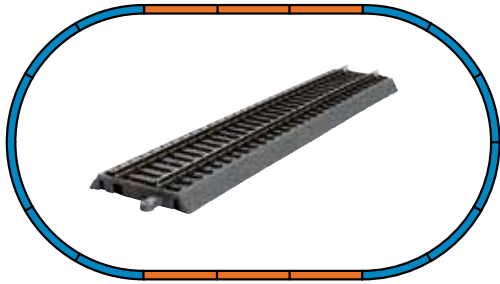

Tamaño de tablero recomendado
Minimale opbouwoppervlakte
Minimalna powierzchnia
zajmowana przez zestaw
Minimální plocha pro stavbu
Minimális felépítési felület:
ca. 168 x 98 cm

Superficie utilizada
Grondoppervlakte
Powierzchnia podłogi

Základní plocha
Alapfelület:
ca. 158 x 88 cm

Contenuto della confezione:

- 1 x Locomotiva diesel M62
- 3 x Carro merci
- 5 x 55401 Binari rettilinei con massicciata 231 mm
- 12 x 55412 Binario curvo R2 con massicciata
- 1 x 55406 Binario rettilineo 231 mm per fermaglio di collegamento
- 1 x 55447 Massicciata con presa per connessione
- 1 x 55270 Morsetto di contatto
- 1 x 55499 Scivolo PIKO H0
- 1 x Regolatore di corrente
- 1 x Trasformatore

Obsah balení:

- 1 x Dieselová lokomotiva M62
- 3 x Vůz se zbožím
- 5 x 55401 rovná kolej 231 mm s podloží
- 12 x 55412 oblouk R2 s podloží 422 mm
- 1 x 55406 rovná kolej 231 mm pro přípojovací klip
- 1 x 55447 podstavec pro napájecí klip
- 1 x 55270 přípojovací clip
- 1 x 55499 Zahnruje invaze nastavení vozů
- 1 x Síťový zdroj
- 1 x Regulátor rychlosti

Starter Set inhoud:

- 1 x Diesellocomotief M62
- 3 x Goederenwagon
- 5 x 55401 Rechte rail met railbedding 231 mm
- 12 x 55412 Gebogen railstuk R2 met railbedding
- 1 x 55406 Recht railstuk 231 mm voor aansluitclip
- 1 x 55447 Sokkel voor aansluitclip
- 1 x 55270 Aansluitclip
- 1 x 55499 PIKO H0 Rerailer
- 1 x Netadapter
- 1 x Snelheidsregelaar

Tartalom:

- 1 x Dízelmozdony M62
- 3 x Áruszállító kocsi
- 5 x 55401 Ágyazatos egyenes sín, 231 mm
- 12 x 55412 Ágyazatos íves sín, R2, 422 mm
- 1 x 55406 betáppal, 231 mm
- 1 x 55447 Betáp foglalat Piko A ágyazatos sínhez
- 1 x 55270 Bevezető csatlakozó digitális pályához
- 1 x 55499 Tartalmazza invázió beállítási autók és mozdonyok
- 1 x Hálózati adapter
- 1 x Sebesség szabályozó

Zawartość opakowania:

- 1 x Lokomotywa spalinowa M62
- 3 x Wagon towarowy
- 5 x 55401 Tor prosty z podsypką 231 mm
- 12 x 55412 Łuk R2 z podsypką 422 mm
- 1 x 55406 Tor prosty 231 mm do klipsa podłączeniowego
- 1 x 55447 Cokół do klipsa podłączeniowego
- 1 x 55270 Klips podłączeniowy
- 1 x 55499 Ustawiacz taboru PIKO H0
- 1 x Zasilacz
- 1 x Regulator prędkości



Pueden producirse cambios técnicos y de color.
Las medidas y representaciones son sin compromiso. Todos los datos se dan sin garantía.
Wijzigingen in kleurstelling, technische gegevens, maten en afbeeldingen zijn onder voorbehoud.
Zastrzegamy sobie możliwość zmian konstrukcyjnych.
Технические детали и варианты окраски могут быть изменены.
A technikai adatokkal és festéssel kapcsolatos változtatás jogát fenntartjuk
97940-90-7010