

包装及说明书内包含重要信息, 请保留备用

Endwagen 1 / top car 1 / Voiture pilote 1 / 车头1

Aufgrund der feinen Detaillierung und der angesetzten Anbauteile beachten Sie bitte beim Abnehmen des Gehäuses folgenden Hinweis:
Ziehen Sie zuerst das Gehäuse nach außen und heben Sie es dann nach oben ab.
Note: Due to the fine detailing and the scheduled attachments please following the removal of the body: First, pull the body out and then lift it upwards.
Note: A cause de l'amende qui précissent et les pièces jointes prévue s'il vous plaît, après l'enlèvement de l'indice du logement: d'abord, tirez sur le boîtier et soulevez-le vers le haut.
注意: 避免精密细节及附件损坏, 拆卸车身时请按照指示: 先把车身从车底上拉出来, 再把车身向上提起

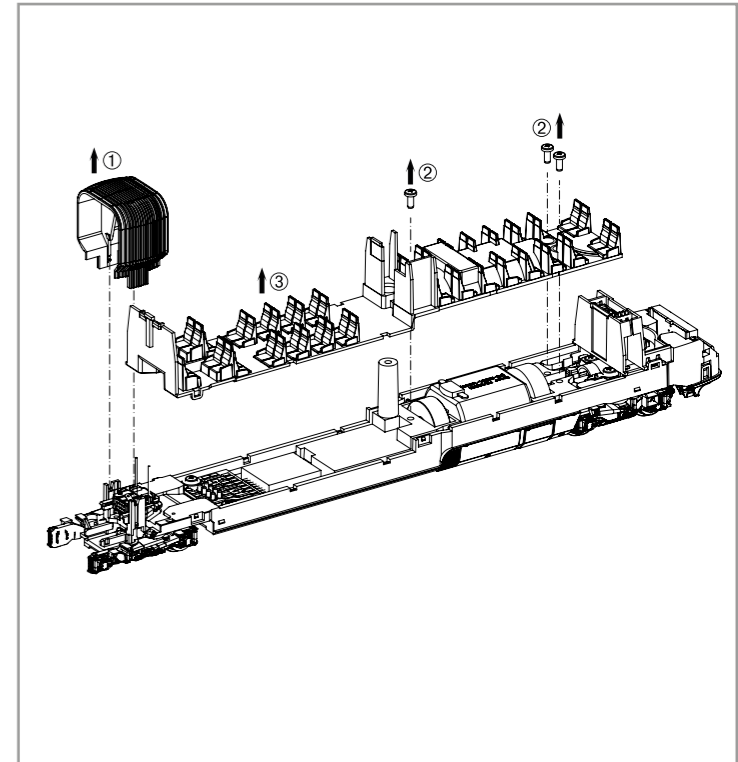
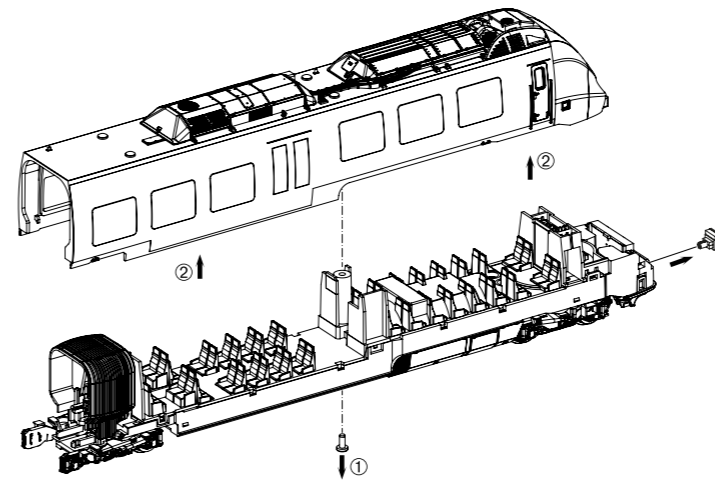

Mittelwagen / Coach / Voiture voyageurs / 车厢

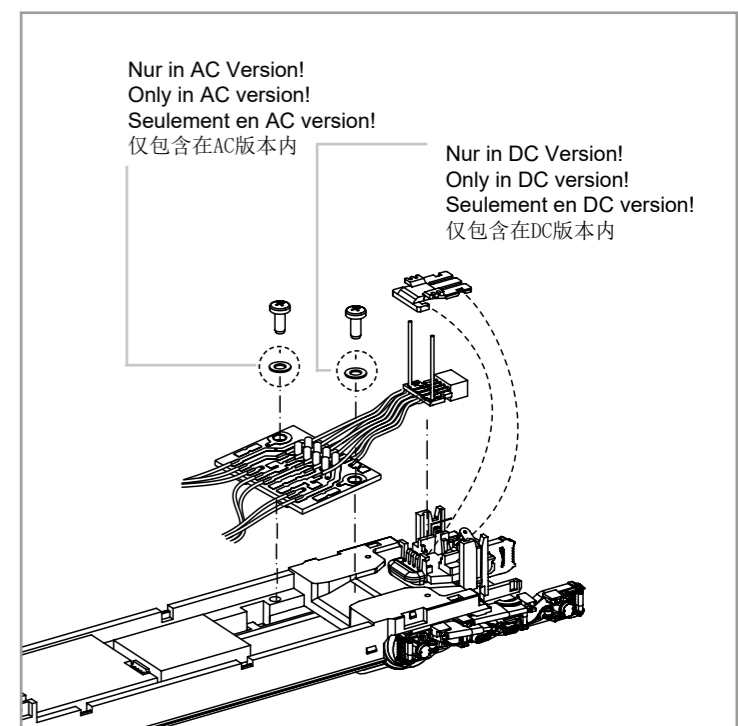
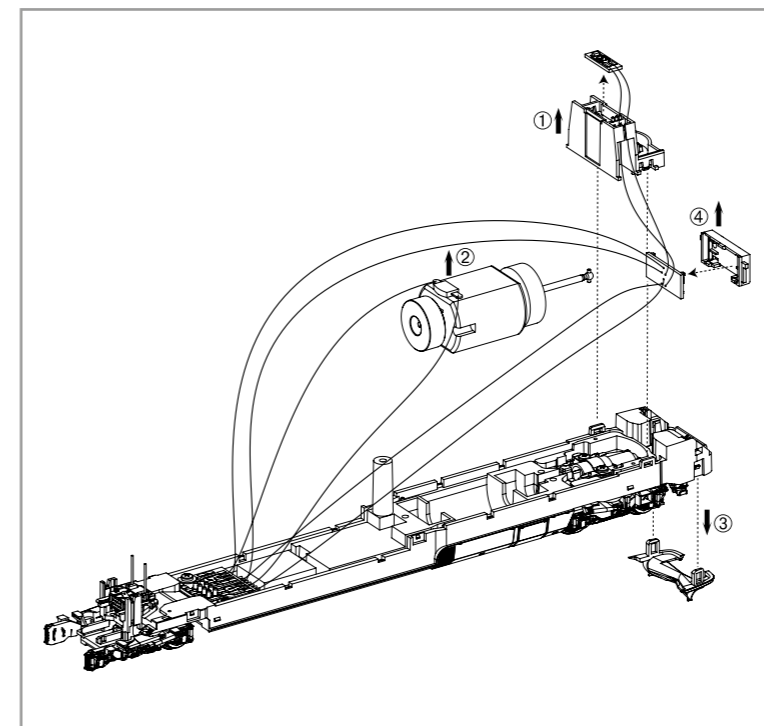
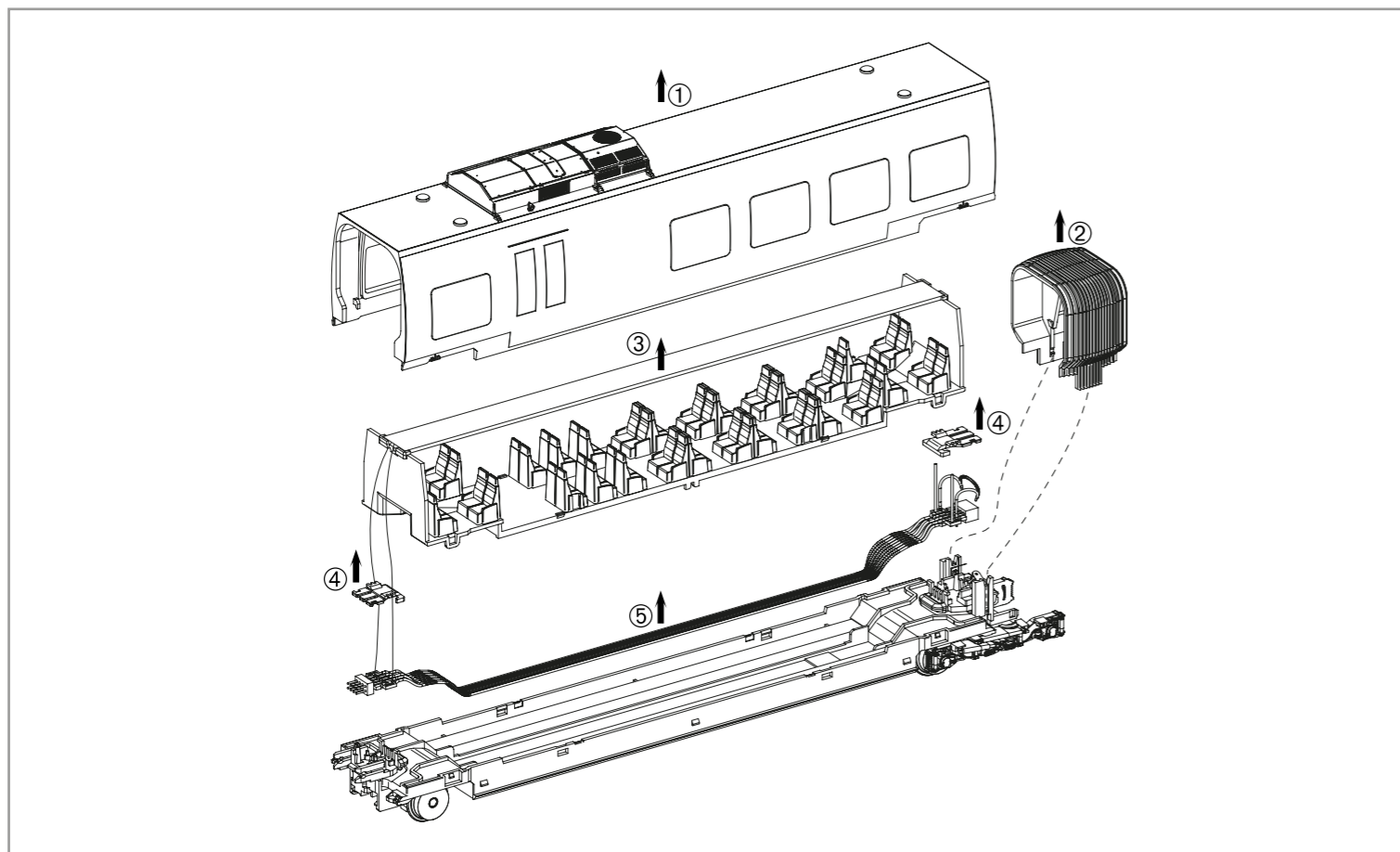

Hinweis nur für DC-Version:
Die Funk-Entstörung der Anlage ist mit dieser Lokomotive sichergestellt, wenn der üblicherweise im Gleis-Anschlussstück eingebaute Kondensator eine Kapazität von mindestens 680 Nanofarad aufweist.

Note only for DC version:
With this locomotive interference will not occur if the condenser normally fitted in the track connection section has a minimum capacity of 680 nano farads.

Conseil que en CC version:
Cette locomotive est équipée d'un filtre anti-parasite. Un condensateur placé habituellement dans les joints des rails présente une capacité minimale de 680 nF.

Nota solo DC versione:
Con questa locomotiva Interferenze non occorre, se il condensatore normalmente montato nella traccia della sezione di connessione, ha un minimo di capacità di 680 nF.

Nota solamente C.C. versión:
El sistema antiparasitario de la instalación está asegurado con esta locomotora si se utiliza, como es habitual, un tramo de vía de conexión con un condensador de como mínimo 680 nanofaradios.

仅限于DC车:
如果安装在轨道连接器部分的电容器有至少680nF, 则车头不会发生电磁干扰。

Aanwijzing DC version:
De ontstoring van jouw modelspoorweg is bij het gebruik van deze locomotief gegarandeerd, wanneer de normaal gesproken in het railsluitstuk ingebouwd condensator een capaciteit van minimaal 680 nanofarad heeft.

Wskazówka DC:
Ochrona przeciwzakłóceń urządzeń elektronicznych jest zapewniona w tej lokomotywie o ile kondensator wbudowany w część doprowadzającą prąd ma pojemność co najmniej 680 nF.

Обратите внимание DC:
Для подавления радиопомех от работающего электродвигателя, в соот-ветствии с еждународным законодательством, все модели PIKO оснащены специальным конденсатором.

Upozornění DC:
Odrušení Vašeho kolejiště je s touto lokomotivou zajištěno, pokud má obvykle do kolejového nástavce zabudovaný kondensátor kapacitu minimálně 680 Nanofaradů.

Wir empfehlen:/ We recommend:/
Nous recommandons:/ 我们推荐:

56503 PIKO SmartDecoder XP 5.1 8-polig
56503 PIKO SmartDecoder XP 5.1 8-pole
56503 PIKO SmartDÉcodeur XP 5.1 8 pôles
56503 比高智能解码器 XP5.1, 8极 (8针)

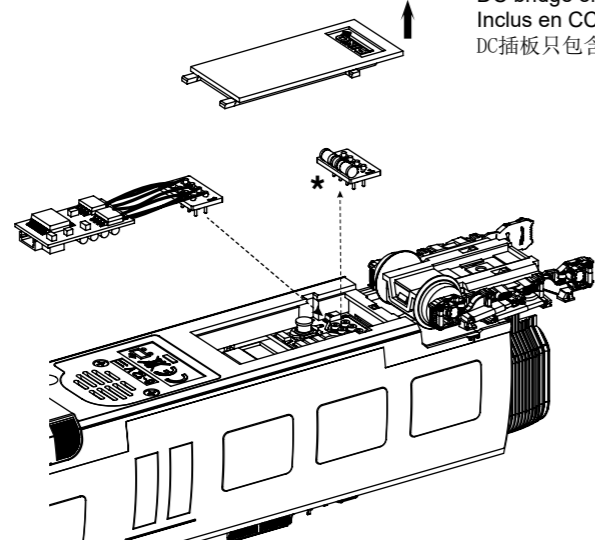

Brückenstecker nur in DC Version enthalten.
DC bridge only included in DC version.
Inclus en CC version.
DC插板只包含在DC版本

Abbau Decoderdeckel
Degradation decoders cover
Décodeurs dégradation du couvert
更换胶胎

* Bitte Brückenstecker aufbewahren!
Please save the DC Bridge!
Conserver précieusement le cache-prise
de l'interface digitale!
请保留DC插板!

Soundeinbau:
Installing Sound / Installation sonore / 安装声音 部件

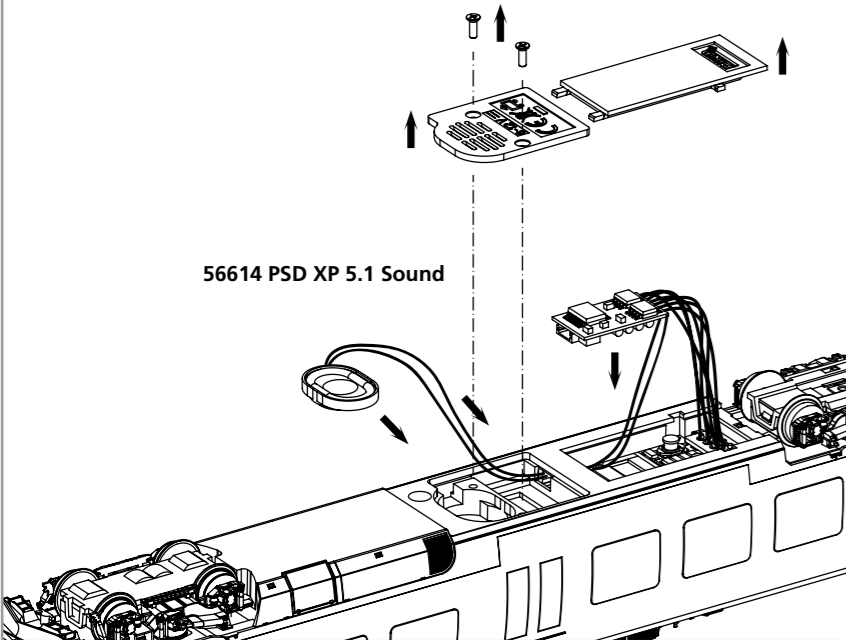

56614 PSD XP 5.1 Sound

Zurüstbauteil:
Extension / Détaillage et accessoires supplémentaires / 功能
扩展

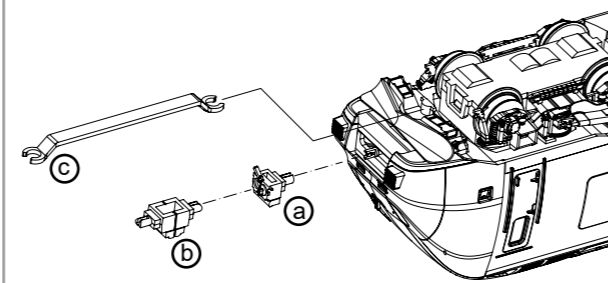

a) Triebzug einzeln /
multiple unit / multiple unit individuellement / 单个动力车头
b) Doppeltraktion, (Rmin = 520 mm) /
two multiple units / deux unités multiples / 两个动力车头
c) Doppeltraktion, (Rmin = 358 mm) /
two multiple units / deux unités multiples / 两个动力车头

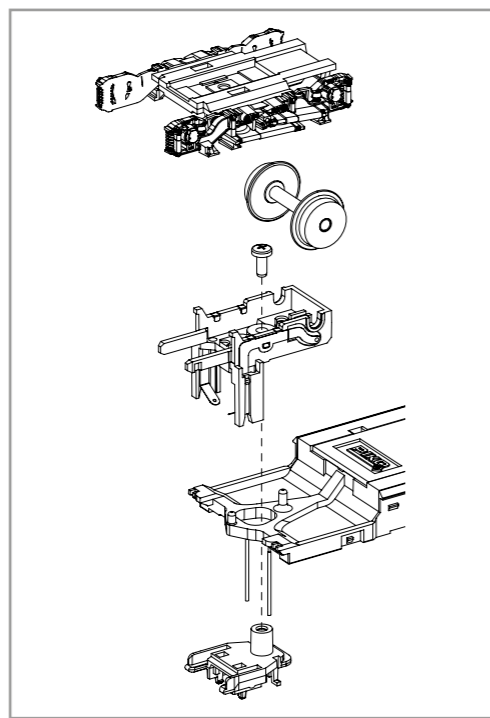
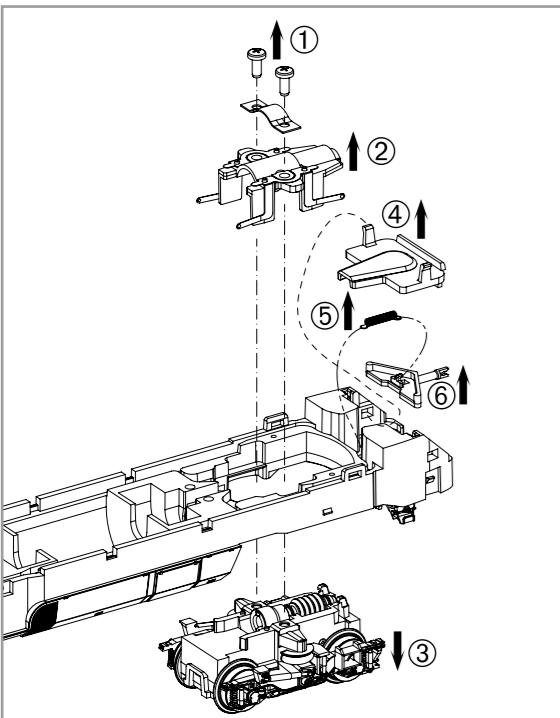

Haftreifenwechsel
Change the Traction Tyres
Remplacer bandages
更换胶胎

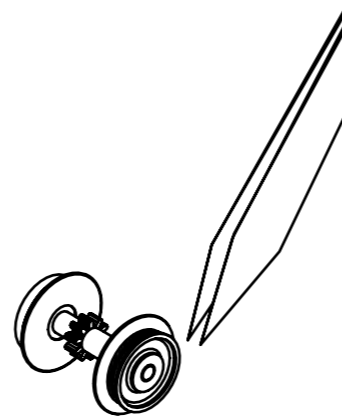

Radsatzwechsel vorn/hinten
Change the Wheelset front/back
Remplacer Essieux, avant/arrière
更换前后轮组

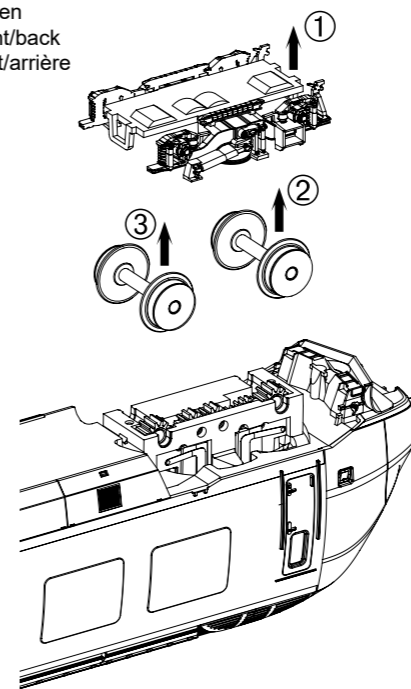

Radsatzwechsel mitte
Change the Wheelset middle
Remplacer Essieux centre
更换中间轮组

Nur in AC Version!
Only in AC version!
Seulement en AC version!
仅包含在AC版本内

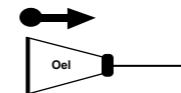
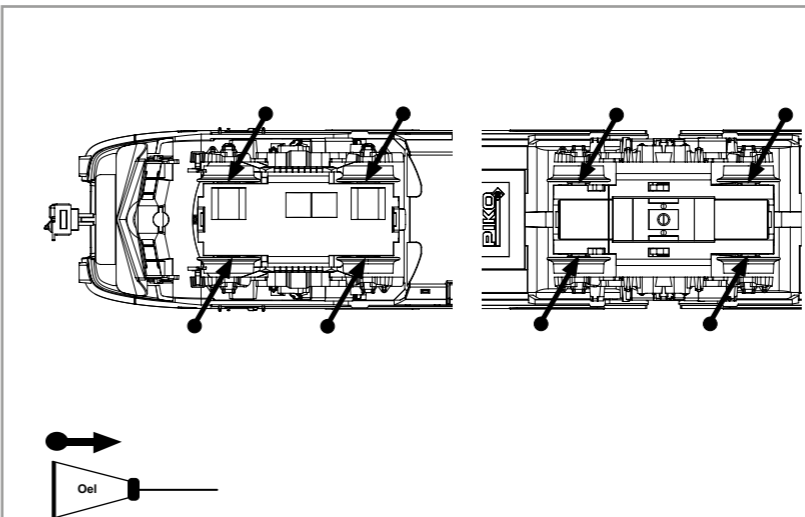
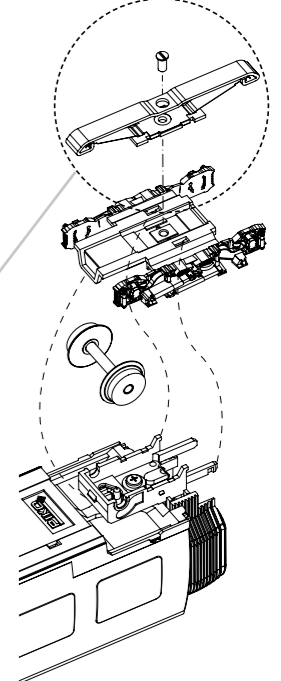

Ölen Sie bei häufigem Fahrbetrieb die Achslager mit einem Tropfen harz- und säurefreiem Nähmaschinenöl!
Wir empfehlen, die Lok ca. 25 min je Fahrtrichtung ohne Belastung einlaufen zu lassen, damit das Modell einen optimalen
Rundlauf und eine gute Zugkraft erhält. Bitte beachten Sie, daß der einwandfreie Lauf des Modells nur auf sauberen Schienen gewährleistet ist.

En cas d'utilisation intense, graisse les essieux avec une goutte d'huile pour machine à coudre exempte d'acide ou de résine!
Afin d'optimiser les caractéristiques de traction et de fonctionnement, il est recommandé de faire rouler la locomotive seule, sans
chargement, 25 minutes dans chaque sens. Pour un bon fonctionnement, il est essentiel que la voie soit propre.

If used frequently, oil the wheelsets with a drop of non-resinous, acid-free sewing machine oil!
In order to achieve the best possible running and traction properties, it is advisable to run the locomotive in for 25 minutes
forwards and 25 minutes in reverse without load. Clean rails are essential for good performance.

Se usate frequentemente l'olio, per il set delle ruote, mettete una goccia di olio, quello utilizzato nella macchina da cucire.

Si está sometida a un uso intensivo, engrase los ejes con una gota de aceite de maquina no acido.

如果经常使用，可以在车轮上加上不含树脂、非酸性机油！
我们建议，让此火车不断转换方向地行驶大约25分钟，以便让它保持最优的回转及良好的牵引力。
请注意，只有在清洁的轨道上才能保证此模型行驶畅顺。

Breng, bij regelmatig gebruik, op de wagenassen een druppeltje hars- en zuurvrije naaimachineolie aan!

W przypadku częstego używania należy wpuścić kroplę oleju maszynowego nie zawierającego żywicy i kwasu!

После длительной эксплуатации локомотива следует смазать подшипники двигателя и передаточного механизма, используя для
этой цели в небольшом количестве техническое масло.

Prosím mazejte při častější jízdě sady kol kapkou oleje na šicí stroje!

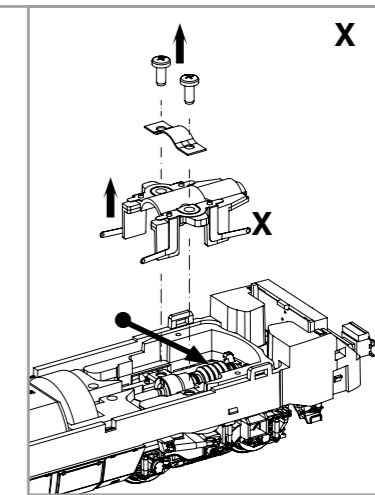

X Nur mit wenig säurefreiem
Fett nachfetten!
Use only one drop of grease!
Utiliser une seule goutte de
graisse!
只能使用少量（一滴）油脂