



Elektrolokomotiven der Baureihe E 94 / 194



Elektrolokomotiven der Baureihe 254

Instruction manual
Gebruiksaanwijzing
Manuel d'utilisation

Bedienungsanleitung

Lieber PIKO Gartenbahn Freund

Wir freuen uns, dass Sie sich für eine Spur G Lokomotive aus dem Hause PIKO entschieden haben. Wie alle PIKO Modelle, ist auch diese Lok von unseren Mitarbeitern mit viel Liebe zum Detail konstruiert, sorgfältig zusammengebaut und während der Entwicklung intensiv getestet worden, um Ihnen maximalen Fahrspaß und viel Freude mit der Lok zu garantieren.

Passend zu Ihrer Lok bieten wir eine ganze Reihe von Wagen- und Gebäudemodellen sowie attraktives Zubehör für Ihre Gartenbahn-Anlage an. Schauen Sie für weitere Informationen einfach mal in unseren ausführlichen PIKO G Katalog, in den PIKO Webshop unter www.piko-shop.de oder beim Fachhändler Ihres Vertrauens vorbei und überzeugen Sie sich von unserem umfangreichen Sortiment.

Sollten Sie Verbesserungsvorschläge oder positive Kritik zu Ihren PIKO Modellen haben, können Sie uns Ihre Eindrücke per E-Mail an hotline@piko.de, per Fax +49 3675/8972-50 oder per Post an PIKO Spielwaren GmbH, Lutherstraße 30, 96515 Sonneberg/Thüringen mitteilen oder die Sozialen Medien nutzen, um mit uns in Kontakt zu treten.

Herzlichen Dank für Ihren Kauf und viel Spaß mit Ihrer PIKO Spur G BR 194.

Ihr PIKO Team

Das Vorbild

Die Baureihe E94 ist eine ab dem Jahr 1940 von AEG gebaute sechssachsige, 128 t schwere Elektrolokomotive, welche für den Güterzugdienst konzipiert wurde aber auch im Personen- und Schnellzugdienst zum Einsatz kam. Vor dem Krieg wurden insgesamt 146 Loks an die damalige DRG geliefert. Die DB orderte zwischen 1954 und 1956 weitere Lokomotiven mit den Nummern

E94 178 bis 196 und E94 262 bis 285 nach, um den entstandenen Fahrzeugmangel an leistungsfähigen Güterzuglokomotiven entgegen zu wirken. 1968 zeichnete die DB die E94 gemäß ihrem Baureihenschema in die UIC-Baureihenbezeichnung 194 um. Bei der DR wurden 23 Loks wieder in Betrieb genommen, die sie dann ab 1970 als BR 254 bezeichnete. Insgesamt 47 Maschinen erhielt die Österreichische Bundesbahn, die sie ab 1954 in die Reihe 1020 umzeichnete. Einige Loks der Baureihe E94 sind bis heute bei privaten Bahngesellschaften oder als Museumsloks im Einsatz.

Das Modell

Das PIKO Modell ist trotz seiner Detailtreue sehr robust und zugkräftig. Es eignet sich für Haupt- und Nebenbahnen, für drinnen und draußen, denn durch die Verwendung von speziellen Kunststoffen ist es wetterfest und somit auch im Freien einsetzbar. Dennoch wird der Liebhaber keine Details vermissen.

Technik

- Zwei kraftvolle 5 polige Motoren, spritzwassergeschützt
- Vier Achsen angetrieben
- Kugelgelagerte Antriebsachsen
- Zwei Räder mit Haftreifen
- Stromabnahme über vier Radsätze mittels Radschleifer
- Zusätzlich vier federnd gelagerte Schleifkontakte direkt auf der Schiene
- Vier eingebaute Gewichte
- Beleuchtetes LED-Dreilichtsignal mit der Fahrtrichtung wechselnd weiß/rot
- Vorbereitet zum Nachrüsten eines Digital- und Soundsystems
- Lautsprecheraufnahme
- Standard-Bügelkupplung
- Länge: 730 mm
- Gewicht: ca. 5000 g

Details

- Detailliertes Gehäuse mit vielen vorbildgerechten Gravuren
- Separat eingesetzte Front- und Seitenscheiben
- Separat angesetzte Isolatoren, Dachleitungen, Handstangen
- Separat eingebaute Inneneinrichtung mit Lokführer
- Teile aus speziellem Kunststoff für den Outdoor Gartenbetrieb
- Filigrane Nachbildung der Griffstangen
- Vorbildgerechte Lackierung
- Vorbildgerechte und komplette Beschriftung
- Fein profilierte Speichenräder aus Zinkdruckguss mit verchromten Laufflächen

Erstbetrieb Ihrer Lok

Entnahme des Modells

Entnehmen Sie das Modell bitte vorsichtig aus der Styroporverpackung, damit die Anbauteile wie Handstangen usw. nicht beschädigt werden.

Erstbetrieb

Wir empfehlen, die Lok jeweils ca. 30 min je Fahrtrichtung ohne Belastung einfahren zu lassen, damit das Modell einen optimalen Rundlauf und eine gute Zugkraft erhält.

Bitte beachten Sie, dass der einwandfreie Lauf der Lok nur mit sauberen Schienen und Rädern gewährleistet ist.

Technische Angaben

Nennspannung

Das Modell wird innerhalb eines Spannungsbereiches von 0 bis 24 V betrieben.

Stromversorgung

Die Lokomotive benötigt Trafos oder Fahrregler, welche mindestens 2 A liefern. Verwenden Sie nur zugelassene und einwandfrei arbeitende Trafos oder Fahrregler.

Antrieb

Das Modell besitzt zwei durchzugs-kräftige, kugelgelagerte Motoren, welche je über ein robustes Getriebe je zwei Achsen antreiben.

Beleuchtung

Funktionsfähiges Dreilicht-Spitzensignal mittels LEDs, mit der Fahrtrichtung weiß/rot wechselnd

Radius

Das Modell durchfährt eingeschränkt den kleinsten Radius von 600 mm. Radien ab 720 mm werden daher empfohlen.

Digital Decoder

Das Modell ist werkseitig für den Einsatz des PIKO SmartDecoder XP 5.1 Art. Nr. #36500 vorgerüstet. Nach dem Einstecken des Decoders kann die Lok auf digitalen sowohl auch analogen Anlagen eingesetzt werden.

Sound Decoder

Das Modell ist werkseitig für den Einbau des PIKO SmartDecoder XP 5.1 Sound #36541 mit originalem Sound vorbereitet. Der PIKO SmartDecoder XP 5.1 Sound #36541 wird mit einem Breitbandlautsprecher mit wasserfester Membrane geliefert. Nach dem Einbau des PIKO SmartDecoders XP5.1 kann die Lok mit allen ihren Digitalfunktionen auf digitalen Anlagen eingesetzt werden. Bei einem Einsatz auf analogen Anlagen wird nur das Fahrgeräusch der Lok wiedergegeben.

Wartung/Pflege

Schmieren

Bitte geben Sie nach ca. 25 Betriebsstunden nach Lösen der Getriebeböden jeweils eine kleine erbsengroße Menge säurefreies und harzfreies Fett auf die Zahnräder. (siehe Schmierplan, Montageanleitung)

Reinigen

Reinigen Sie die Lok nach längerem Gartenaufenthalt mit einem milden Reinigungsmittel und einem fusselfreien Microfasertuch oder einem weichen Pinsel.

Tauchen Sie auf keinen Fall die komplette Lok zum Reinigen in eine Lösung.

Verschleißteile

Schienenschleifer und Radsatzkontakte sind Verschleißteile! Diese sollten bei Abnutzung getauscht werden!

Achtung!

Bitte beachten Sie, dass bedingt durch den Fahrbetrieb ein Abrieb an den mechanischen Teilen (Räder, Schleifer usw.) entstehen kann, welcher Verunreinigungen auf Teppichen oder anderen Materialien entstehen lässt.

Austretendes Fett/Öl mit einem Tuch abwischen. Bei Schäden übernimmt die PIKO Spielwaren GmbH keinerlei Haftung.

Achtung: Wichtige Sicherheitshinweise

- Transformator regelmäßig auf Schäden an Kabeln, Steckern, Gehäuse und anderen Teilen überprüfen!
- Bei einem Schaden darf der Transformator bis zur vollständigen Reparatur nicht mehr verwendet werden!
- Lokomotive an nicht mehr als eine Energiequelle anschließen!
- Kein Spielzeug. Nicht für Kinder unter 14 Jahren geeignet wegen funktions- und modellbedingter scharfer Kanten und Spitzen.
- Lokomotive nur mit einem zugelassenen Transformator mit Kennzeichnung  betreiben!
- Der Transformator ist kein Spielzeug!
- Vor der Reinigung, die Lok vom Transformator trennen!
- Drähte nicht in die Steckdose einführen!

 Dear PIKO garden railway friend

We are pleased that you have chosen a G scale locomotive from PIKO. Like all PIKO models, this locomotive has been designed by our employees with great attention to detail, carefully assembled and intensively tested during development to guarantee you maximum driving pleasure and a lot of fun with the locomotive.

To match your locomotive, we offer a whole range of car and building models as well as attractive accessories for your garden railway layout. For more information, simply take a look at our detailed PIKO G catalog, the PIKO web shop at www.piko-shop.de, or visit your local dealer and convince yourself of our extensive range.

If you have any suggestions for improvement or positive criticism about your PIKO models, you can send us your feedback by e-mail to hotline@piko.de, by fax +49 3675/8972-50 or by mail to

PIKO Spielwaren GmbH,
Lutherstraße 30,
96515 Sonneberg/Thuringia, or use the social networks to get in touch with us.

Thank you for your purchase and have fun with your PIKO G scale BR 194.

Your PIKO Team

The Prototype

Series E94 is one of the six-axle, 128 t heavy electric locomotive built from 1940 by AEG. It was conceived for freight service, but was also used for passenger service and even in as an express train. Prior to WWII a total of 146 locos were delivered to the then DRG. After 1945 they remained with the DB, DR and ÖBB, who put them to use in their original scope of duty – freight and passenger service. Following the war, additional locomotives were constructed from available parts and put into service by the DB and ÖBB. Additionally, the DB reordered further locos between 1954 and 1956 with the numbers E94 178 through 196 and E94 262 through 285 in reaction to the lack of powerful freight locomotives and even purchased another four locomotives from the DR. In 1968 the DB renamed the E94 according to its series system to 194 of the UIC series label. 23 locomotives were put into operation again by the DR, which they labelled as BR 254 after 1970.

The Model

The PIKO model is very sturdy and has a high haulage capacity in spite of its attention to detail. It is suitable for main and branch lines, inside and outside, because special plastics make this model weatherproof. However, locomotive enthusiasts will love the faithful replications of all original details.

Technical Details of the Model

- Two powerful 5pole motors, protected from moisture
- Four axles gear-driven (two per truck)
- Ball bearing drive axles
- Two wheels with traction tires
- Electrical pickup via four wheel sets with wheel wipers
- Four spring-loaded pickup shoes sliding directly on the rails
- Four built-in weights for traction
- Directional triple LED headlights
- Decoder- and Sound-Ready
- Speaker mount provided
- Standard hook and look couplers
- Length: 730 mm
- weight: approx. 5000 g

Details

- Richly detailed body with prototypical doors, grilles, vents and more
- Separately installed front and side windows
- Separately applied details such as insulators, roof cables and handrails
- Detailed cab interior with engineer figure
- Constructed of special plastic for outdoor use
- Prototypical paint scheme
- Prototypical and complete decorations
- Finely profiled spoked wheels made of die-cast zinc with chrome-plated treads

Getting Started: Initial Operation

Unpacking the Model

Remove the styrofoam packaging extremely carefully to prevent damaging accessories and attached parts such as handrails etc.

Initial Operation

We recommend letting the locomotive run without a train for 30 minutes in both directions, to properly break it in. This will help achieve optimal performance and longevity for the locomotive. Of course, your model should only be run on smooth and perfectly clean tracks with reliable electrical contact to all track sections.

Technical Data

Power Supply

The model should only be operated on a pure, filtered DC power supply of 0 to 24 volts, with a capacity of at least 2 Amp and a fast-acting fuse or circuit breaker to protect against short circuits. Do not use a power supply which is not in safe and perfect working condition. (See "Digital Decoder" section for operation on digital power.)

Drive System

The model contains two high capacity ball-bearing motors, each connected through robust gearing to two axles.

Lighting

The model is equipped with automatic directional headlights, using white LEDs for a realistic appearance. The "front" lights are illuminated according to the travel direction.

Radius

The model runs through the smallest radius of 600 mm (23.62") with restrictions. Radii from 720 mm (28.35") are therefore recommended.

Digital Decoder

The model is prepared at the factory for use with the PIKO SmartDecoder XP 5.1 Art. No. #36500. After plugging in the decoder, the locomotive can be used on both digital and analog layouts.

Sounddecoder

The model is factory prepared for the installation of the SmartSound Decoder XP 5.1 #36541 with original sound. The SmartSound Decoder XP 5.1 #36541 comes with a full range speaker with waterproof membrane. After installation of the PIKO SmartDecoder XP 5.1, the locomotive can be used with all its digital functions on digital layouts. When used on analog layouts, only the driving noise of the locomotive is reproduced.

Maintenance

Lubrication

After each 25 hours of operation, and after any long periods of storage, please lubricate the locomotive's gears with a sparing amount of plastic-compatible, non-hardening grease. Remove the gearbox bottom cover and be careful to keep the front and rear wheelsets aligned with each other. Be sure to securely re-tighten the gearbox bottom cover screws.

Cleaning

If cleaning is necessary, use only a mild cleaning agent (such as soap and water) and gentle action with a soft non-abrasive cloth or brush. Never immerse the loco in liquid or "flood" any internal parts!

Wheel Wipers and pick-Up shoes should be exchanged at wear.

Please Note! Damage to Carpets and Other Surfaces: Normal operation of the locomotive causes wear of mechanical parts (wheels, electrical pickups etc.). This produces carbonized dust, grease and oil, which can permanently stain carpets, wood floors and other materials. It is the user's responsibility to take proper precautions against this damage. Wipe any grease or oil from the track rails with a clean soft cloth. PIKO Spielwaren GmbH, as well as its representatives, distributors and retailers, assume no liability for any such damage.

Please Note!

Important Safety Precautions

- Check the power supply regularly for any damage or problems.
- Do not use a malfunctioning or damaged power supply!
- This model must only be operated with one power source per circuit!
- This product is not a toy, not suitable for personnel under 14 years of age. This product has small parts, sharp parts, and moving parts.
- This model must only be operated with a safety-assured power supply with the  identification!
- The power supply is not a toy!
- Disconnect the model from the power supply before cleaning or servicing!
- Do not insert the track power connecting wires into household "mains" voltage outlets.

 Cher adepte du Chemin de Fer de Jardin PIKO

Nous vous remercions d'avoir choisi une locomotive échelle G PIKO. Comme tous les modèles PIKO, cette locomotive a été conçue par nous avec un grand souci du détail, assemblée avec soin et testée intensivement pendant le développement pour vous garantir un plaisir de conduite maximal et beaucoup de satisfaction.

Pour votre locomotive, nous vous proposons toute une gamme de modèles de voitures et de bâtiments ainsi que des accessoires attrayants pour votre réseau de jardin. Pour plus d'informations, il vous suffit de consulter notre catalogue détaillé PIKO G, la boutique en ligne PIKO sur www.piko-shop.de, ou de vous rendre chez votre revendeur local pour découvrir notre vaste gamme.

Si vous avez des suggestions d'amélioration ou des critiques constructives concernant vos modèles PIKO, vous pouvez nous contacter par e-mail à hotline@piko.de, par fax au +49 3675/8972-50 ou par courrier à PIKO Spielwaren GmbH, Lutherstraße 30, 96515 Sonneberg/Thuringe, ou utiliser les médias sociaux pour nous contacter.

Merci encore pour votre achat et nous vous souhaitons de bons moments avec votre PIKO BR 194 échelle G.

Votre équipe PIKO

L'Original

La locomotive série E94 est l'une des locomotives électriques lourdes, 6 essieux, 128 t, construites dès 1940 par AEG. Conçue pour des trains marchandises, cette locomotive fut aussi utilisée pour des trains voyageurs et même dans un train express. Jusqu'à 1945, un total de 146 locomotives furent livrées à la DRG. Après 1945, elles furent réparties entre la DB, la DR et les ÖBB qui les remirent en service au trafic voyageurs et marchandises. D'autres locomotives furent construites après la guerre avec les pièces disponibles et mises en service par la DB et les ÖBB. De plus, la DB commanda à nouveau des locomotives supplémentaires entre 1954 et 1956 portant les numéros E94 178 à 196 et E94 262 à 285, en raison du manque de locomotives puissantes pour le trafic marchandises, et en acheta même 4 à la DR. En 1968, la DB renomma les E94 en 194 selon la nouvelle numérotation UIC. 23 locomotives furent remises en circulation à la DR et appelées BR 254 après 1970.

Le Modèle Réduit

Malgré sa reproduction très détaillée, le modèle PIKO est très robuste et très puissant. Il est destiné à la conduite sur des voies principales ou secondaires. Aussi bien à l'intérieur qu'à l'extérieur, car grâce à l'utilisation de matières plastiques spéciales, il est particulièrement résistant aux intempéries et peut donc être utilisé en plein air. Aucun détail ne manquera à l'amateur.

Technique

- Deux à 5 pôles moteurs puissants
- Quatre essieux moteurs
- Essieux à roulements à billes d'entraînement
- Deux roues avec pneus de traction
- Prise de courant par les quatre essieux au moyen de contacts de roues
- Quatre contacts supplémentaires à ressorts
- Quatre lests
- Feux blancs variant en fonction du sens de marche
- Prêt pour équiper un système digital sonore
- Emplacement prévu pour haut-parleur
- Attelage
- Longueur 730 mm
- Poids environ 5.000 g

Détails

- Caisse détaillée avec de nombreuses gravures conformes à la réalité
- Vitres latérales et frontales rapportées
- Isolateurs, ligne de toiture, mains montoires rapportés
- Aménagement intérieur avec conducteur de locomotive
- Plastic spécial pour le fonctionnement en extérieur
- Reproduction fine des rambardes
- Décoration et marquages strictement conformes au modèle réel
- Roues à rayons finement profilées en en zinc moulé sous pression avec roues chromées bandes de roulement

Mise en fonctionnement de votre locomotive

Sortie du modèle

Sortez le modèle délicatement de l'emballage en styropor afin que les pièces rapportées - mains montoirs - ne soient pas endommagées

Mise en marche

Nous vous recommandons de faire rouler la locomotive pendant 30 minutes dans chaque sens, sans charge, afin d'obtenir un fonctionnement optimal et une bonne puissance de traction. **Veillez noter qu'un**

fonctionnement sans faille du modèle n'est garanti que sur des rails propres.

Caractéristiques techniques

Tension nominale

Le modèle fonctionne sous tension de 0-24 V CC.

Consommation de courant

Le modèle a besoin d'un transformateur ou variateur de vitesse qui délivre au minimum 2 A. N'utilisez que des transformateurs ou des variateurs autorisés et en bon état.

Motorisation

Le modèle dispose de deux moteurs puissants qui entraînent chacun deux essieux moteurs.

Eclairage

Le modèle possède un éclairage avant indépendant avec LED du sens de marche blanc/rouge.

Rayon

Le modèle parcourt de manière limitée le plus petit rayon de 600 mm. Les rayons à partir de 720 mm sont donc recommandés.

Décodeur digital

Le modèle est préparé en usine pour une utilisation du PIKO SmartDecoder XP 5.1 Art. #36500. Après avoir inséré le décodeur, la locomotive peut être utilisée sur des réseaux digitaux ou analogiques.

Décodeur sonore

Le modèle est pré-configuré en usine pour l'installation du décodeur SmartSound XP 5.1 #36541 avec le son original. Le décodeur SmartSound XP 5.1 #36541 est livré avec un haut-parleur à large bande ainsi qu'une membrane résistante à l'eau. Après l'installation du SmartDecoder XP 5.1 PIKO, la locomotive peut être utilisée avec toutes ses fonctions digitales sur des réseaux digitaux. En cas d'utilisation sur un réseau analogique seul le bruit de roulement de la locomotive est reproduit.

Entretien

Graissage

Il est recommandé de graisser les engrenages à travers toutes les 25 h de fonctionnement.
(en manuel d'utilisation).

Nettoyage

Après un long séjour à l'extérieur, nettoyez votre locomotive avec un produit de nettoyage doux et un torchon micro fibre. Ne trempez en aucun cas la locomotive complète dans une quelconque solution pour la nettoyer.

Changer les contact de rails et contacts d'essieux doivent être échangées à l'usure.

Attention:

Veillez noter que pendant le fonctionnement, un moteur peut toujours heurter les parties mécaniques (patins, roues) ou d'autres matériaux. Nettoyer avec un chiffon propre et doux tout surplus d'huile ou de graisse sur les rails. En cas de dommage, PIKO ne porterait aucune responsabilité.

Attention:

Conseils de sécurité importants

- Inspectez régulièrement le transformateur afin de détecter d'éventuels dommages.
- En cas d'endommagement, il ne faut absolument pas utiliser le transformateur avant une réparation totale des pièces!
- Ce locomotive doit être raccordé à une seule source d'énergie!
- Ne convient pas aux enfants de moins de 14 ans. Présence de petits éléments susceptibles d'être avalés.
- Faire fonctionner ce jeu uniquement avec un transformateur autorisé ayant les caractéristiques suivantes  !
- Le transformateur n'est pas un jouet!
- Toujours débrancher la locomotive du transformateur pour procéder à un nettoyage!
- Il est interdit d'introduire les fils de connexion dans une prise électrique!

Beste PIKO G-spoor liefhebber

Het verheugt ons dat u heeft gekozen voor een G-spoor locomotief van het merk PIKO. Net als alle PIKO modellen, is ook deze loc met veel aandacht voor detail door onze medewerkers ontworpen, zorgvuldig gemonteerd en tijdens de ontwikkeling grondig getest om u te verzekeren van maximaal plezier en rijgenot met de locomotief.

Passend bij uw loc biedt ons assortiment een hele reeks wagens, rijtuigen, modellen van gebouwen en aantrekkelijke accessoires voor uw G-spoor modelspoorbaan. Kijk voor meer informatie in onze gedetailleerde PIKO G catalogus, in de PIKO webshop www.piko-shop.de of bij uw vertrouwde dealer en overtuig uzelf van ons omvangrijke assortiment.

Als u suggesties of positieve kritiek op uw PIKO modellen heeft, dan kunt u ons uw berichten per e-mail sturen naar hotline@piko.de, per fax +49 3675/8972-50 of per post naar PIKO GmbH, Luther Straße 30, D-96515 Sonneberg / Thüringen, Duitsland. Ook kunt u gebruik maken van de sociale media om contact met ons op te nemen. In alle gevallen s.v.p. communiceren in de Duitse of Engelse taal.

Hartelijk dank u voor uw aankoop en veel plezier met uw PIKO G-Spoor BR 194.

Uw PIKO team

Het voorbeeld

De bouwserie E94 is vanaf 1940 gebouwd door AEG. De loc is een zesassige, 128 ton zware elektrische locomotief, welke werd ontworpen als trekkracht voor goederentreinen, maar die ook werd ingezet voor reizigers- en sneltreinen. Tot het einde van de Tweede Wereldoorlog werden in totaal 146 loc's geleverd aan de toenmalige DRG. De DB bestelde tussen 1954 en 1956 de nummers E94 178 t/m 196 en E94 262 t/m 285 na, om het ontstane materieeltekort van krachtige locomotieven voor goederentreinen op te vangen. Vanaf 1968 werd de serie E 94 volgens het UIC-nummerschema omgenummerd naar BR 194. Bij de DR werden 23 locomotieven weer in dienst genomen, die vanaf 1970 werden ingedeeld in de serie BR 254. In totaal bleven 47 machines achter bij de staatspoorwegen van Oostenrijk (ÖBB), die ze vanaf 1954 in serie 1020 omnummerde. Enkele loc's van de serie E94 worden tot op heden nog ingezet bij private spoorwegmaatschappijen of zijn als museumlocomotieven in gebruik.

Het model

Het PIKO model is ondanks zijn schaalgetrouwheid zeer robuust en krachtig. Het model is geschikt voor hoofd- en nevenbaanvakken, voor binnen en buiten. Door het gebruik van speciale kunststoffen is het weerbestendig en daardoor ook in de buitenlucht volledig inzetbaar. Desondanks zal de liefhebber geen detail missen.

Techniek

- Twee 5-polige krachtige motoren, spatwaterdicht
- Vier assen aangedreven
- Kogelgelagerde aandrijfassen
- Twee wielen met banden tractie
- Stroomafname van vier wielen via sleepcontacten
- Daarnaast vier verend opgehangen sleepcontacten direct op de rails
- Vier ingebouwde gewichten
- Met de rijrichting wisselend 3-punts wit frontsein, verlicht met LEDs
- Voorbereid om achteraf eenvoudig te voorzien van een digitaal- en soundsysteem
- Ruimte voor een luidspreker
- Beugelkoppeling
- Lengte: 730 mm
- Gewicht: ca. 5000 g

Details

- Gedetailleerde behuizing met voorbeeldgetrouwe gravures
- Los ingezette fronten zijruiten
- Los aangebrachte insulators, Daklijnen, handrails
- Los ingezette binneninrichting met machinist
- Onderdelen van een speciale kunststof, welke geschikt is voor outdoor tuinbedrijf
- Filigraine nabootsing van de handgrepen
- Voorbeeldgetrouwe kleurstelling
- Voorbeeldgetrouwe en complete opschriften
- Fijn geprofileerde spaakwielen, gemaakt van gegoten zink met verchromde tredes

In gebruiknaam van uw loc **Uitpakken van het model**

Neemt u het model na het openen svp voorzichtig uit de styroporverpakking, zodat alle losse delen, zoals handgrepen etc. niet worden beschadigd.

In gebruiknaam

Wij adviseren om de loc onbelast ca. 30 minuten naar iedere rijrichting te laten rijden, zodat het model optimaal wordt ingereden en een goede trekkracht ontwikkelt. **Wij wijzen u erop, dat goede rij-eigenschappen van de loc uitsluitend gegarandeerd zijn op schone rails.**

Technische verklaringen

Nominale spanning

De bedrijfsspanning van het model is 0 tot 24 Volt DC.

Stroomverzorging:

Het model heeft een trafo of rijregelaar nodig, die minimaal 2 A levert. Gebruikt u svp uitsluitend trafo's of rijregelaars die aan deze eis voldoen en die geen mankementen vertonen.

Aandrijving:

Het model bezit twee zeer krachtige motoren, welke via een robuuste tandwielkast per draaistel twee assen aandrijven.

Verlichting:

Het model is voorzien van een rijrichtingsafhankelijke driepunts witte frontverlichting, dwz dat in de rijrichting vooruit de frontverlichting brandt.

Radius:

Het model doorloopt de kleinste straal van 600 mm met beperkingen. Radii vanaf 720 mm worden daarom aanbevolen.

Digitale decoder:

Het model is af fabriek uitgerust voor de inbouw van de PIKO SmartDecoder XP 5.1 met art.nr. #36500. Na het aansluiten van de decoder is de locomotief inzetbaar op zowel digitale als analoge modelbanen.

Sounddecoder:

Het model is af fabriek voorbereid voor de installatie van de SmartSound Decoder XP 5.1 met art.nr. #36541 met het originele sound.

De SmartSound Decoder XP 5.1 met art.nr. #36541 wordt geleverd met een breedband luidspreker met een waterdicht membraan.

Na installatie van de PIKO SmartDecoder XP 5.1 kan de locomotief met al haar digitale functies op digitale modelbanen worden ingezet.

Bij gebruik op analoge modelbanen wordt alleen het rijgeluid van de locomotief weergegeven.

Onderhoud

Smeren:

Na elke 25 bedrijfsuren zéér kleine hoeveelheden zuurvrij en harsvrij vet op de tandwielen doen. (zie het smeerschema, montagehandleiding)

Reinigen:

De loc dient na langdurig tuinbedrijf uitsluitend gereinigd te worden met een mild reinigings-middel en een vezelvrije doek en/of een zachte kwast. Doop de complete loc in géén geval in een oplossing.

Railsleepcontacten en de wielcontacten moeten worden uitgewisseld op slijtage.

Attentie:

Let u er svp op, dat er door het rijden slijtage aan de mechanische delen (wielen, contactlepers, etc.) kan ontstaan, welke ertoe kan leiden dat er verontreiniging wordt veroorzaakt aan tapijt en andere materialen. Gelekt vet of olie met een zachte doek afvegen. Bij hierdoor veroorzaakte schade is PIKO Spielwaren GmbH op geen enkele wijze verantwoordelijk.

Let op: Belangrijke veiligheidsvoorschriften

- De transformator dient regelmatig op beschadigingen of defecten gecontroleerd te worden!
- In geval van een beschadiging of defect mag de transformator niet langer gebruikt worden, totdat deze gerepareerd is!
- De transformator mag uitsluitend middels één energiebron gebruikt worden!
- Niet geschikt voor kinderen onder de 14 jaar omdat dit model functionele scherpe kanten en punten bezit.
- Het locomotief uitsluitend gebruiken met met de volgende kenmerken !
- De transformator is géén speelgoed!
- Vóór het reinigen, de transformator loskoppelen van de netspanning en het locomotief!
- De verbindingsdraden mogen niet in het stopcontact worden gestoken!

MONTAGEANLEITUNG

Service instructions
Manuel d'utilisation
Gebruiksaanwijzing

Ausstattungsvarianten
Optional equipment

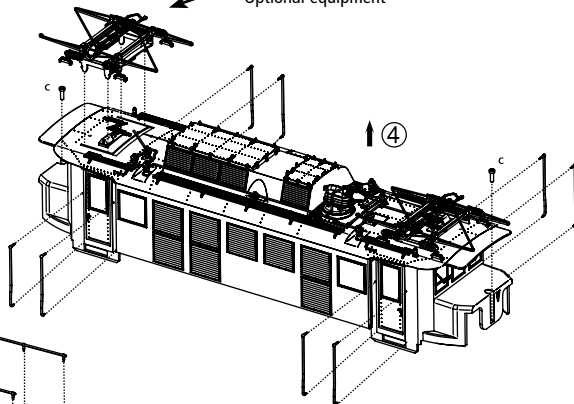

Ausstattungsvarianten
Optional equipment

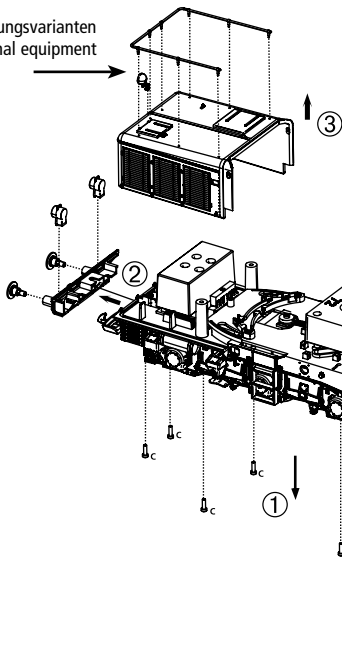

Schrauben / Screws
Vis / Schroeven

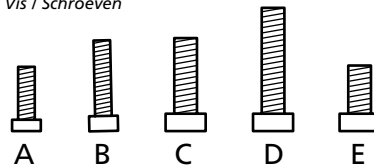

M 1:1

A = 2,2 x 7
B = 2,2 x 10
C = 3,0 x 10
D = 3,0 x 14
E = 3,0 x 6

Ausstattungsvarianten
Optional equipment

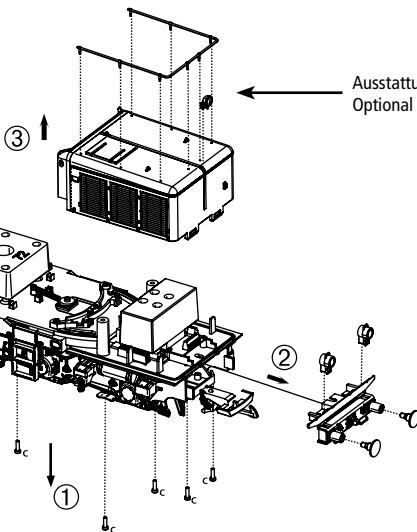

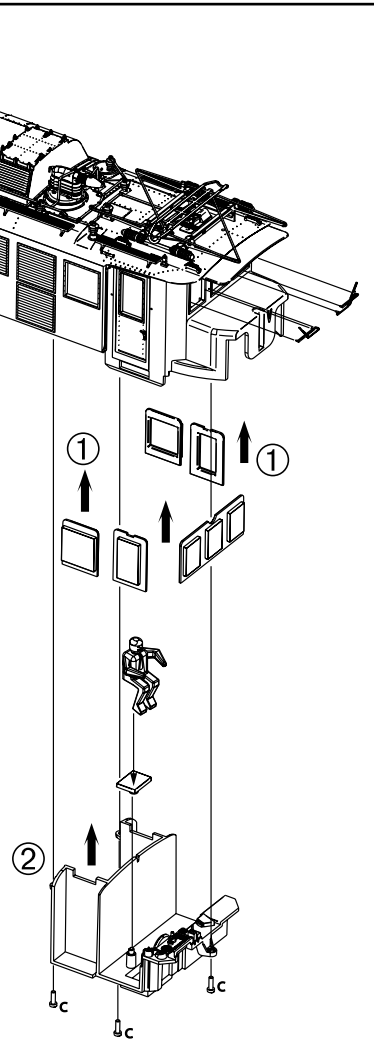
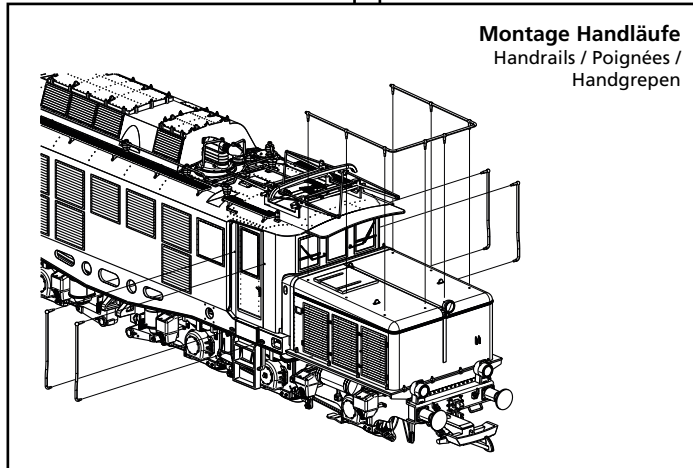
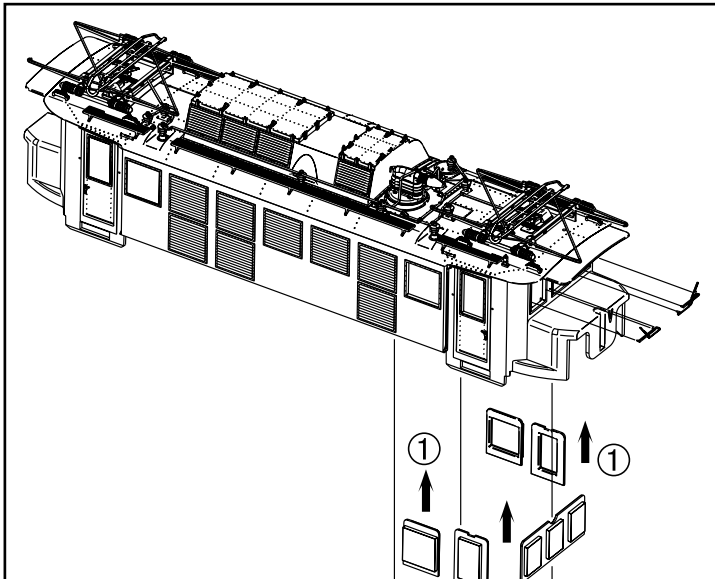
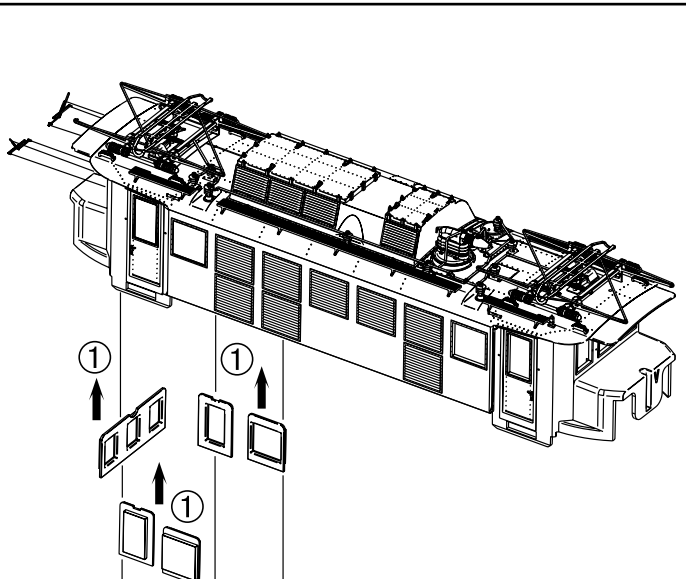

KABELANSCHLUSS-SCHEMA

Wiring scheme · Schema de câblage · Bedradingsschema

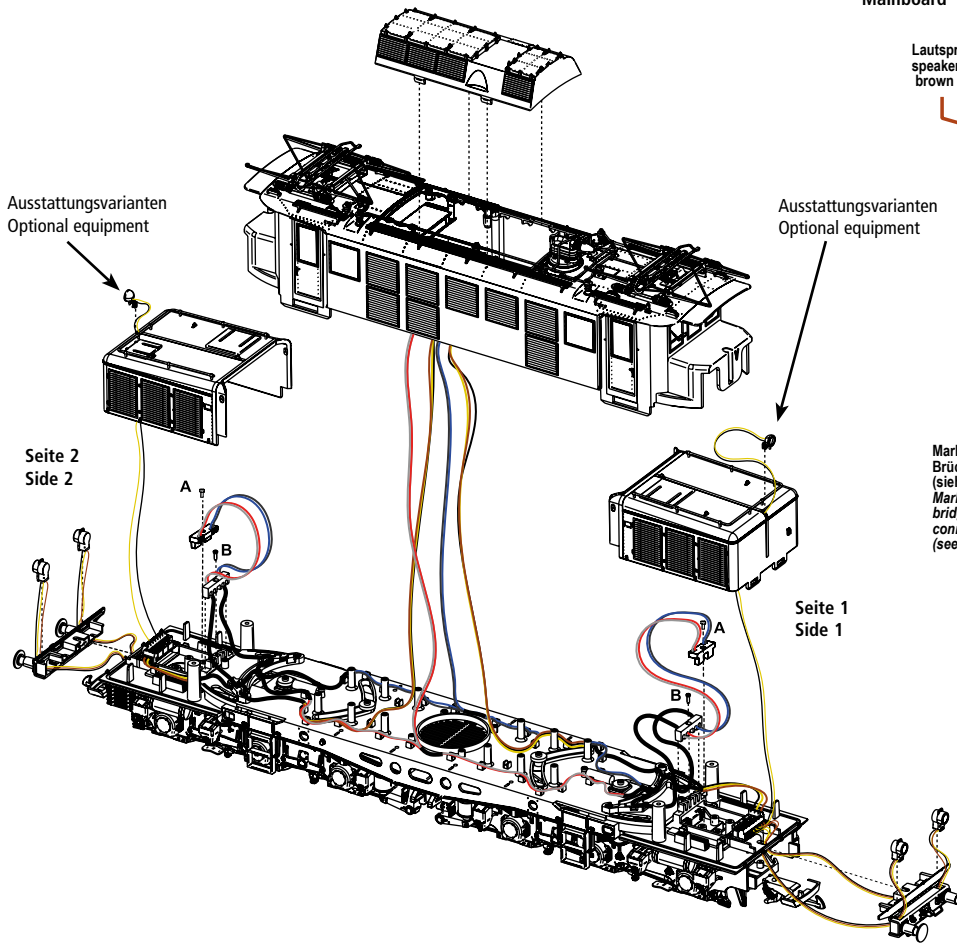

Trägerplatte Mainboard

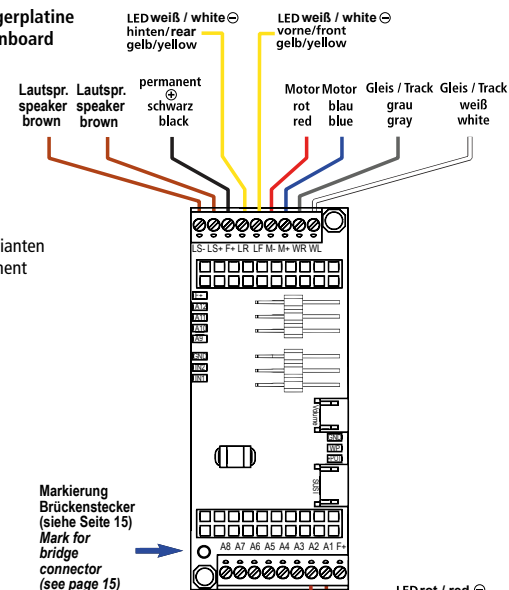

Leiterplatte LED PCB LED

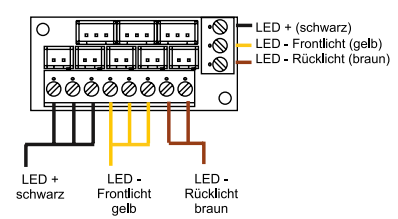

→
Fett
Grease
Graisse
Smeren

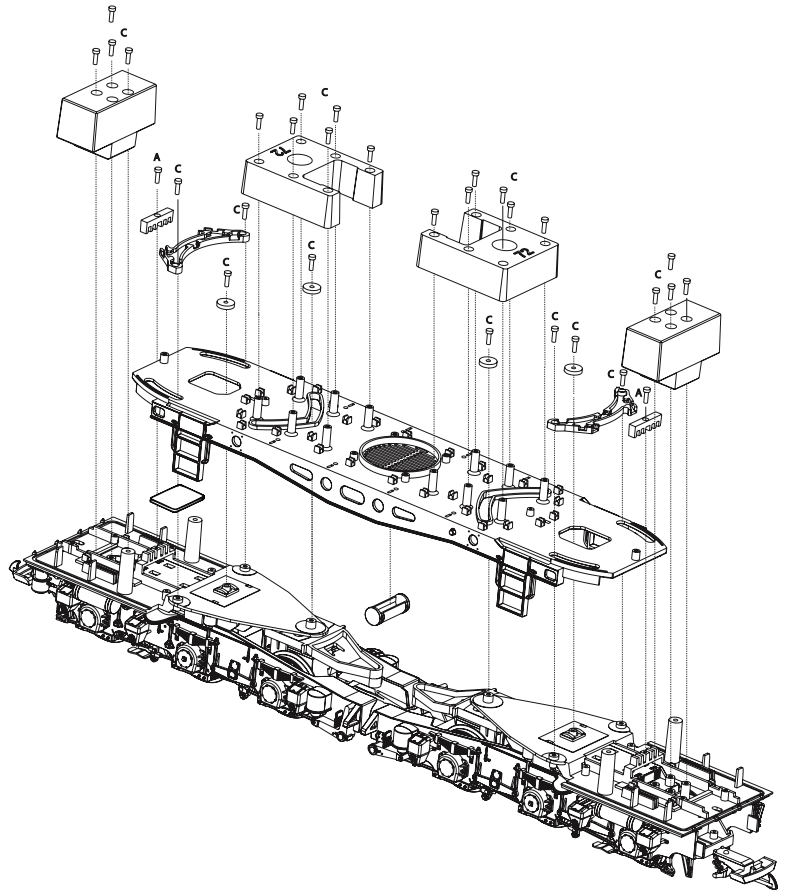
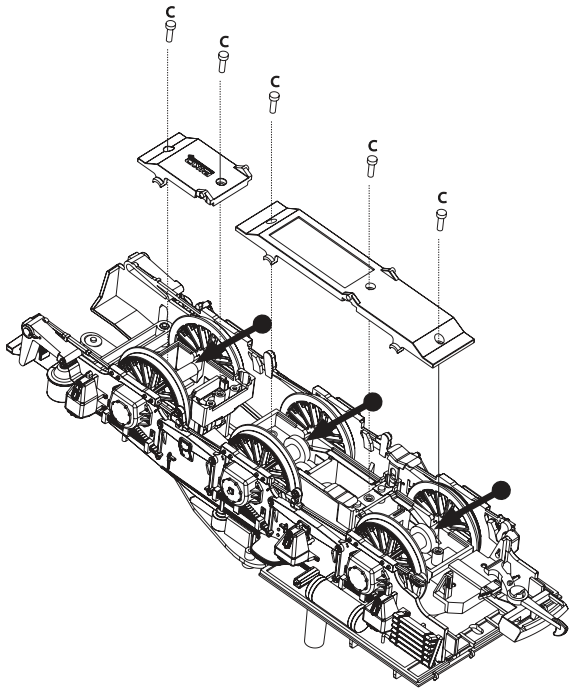

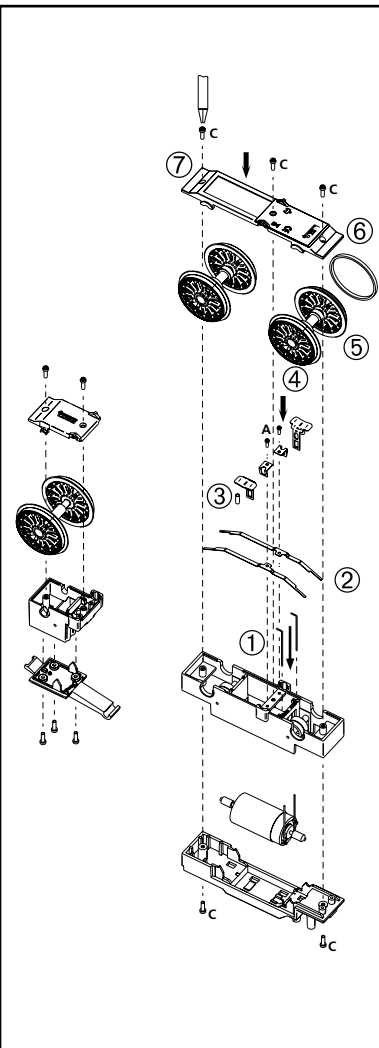
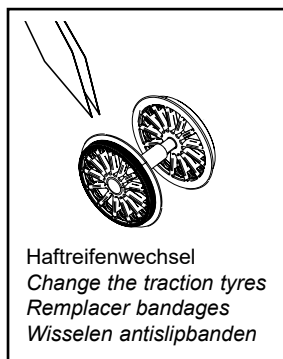
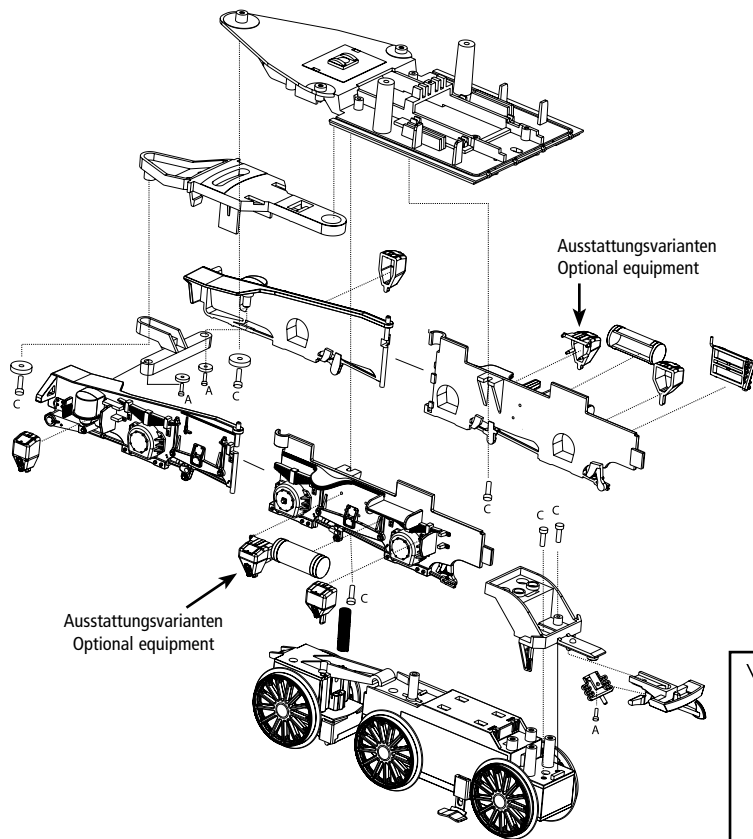

ZURÜSTBAUTEILE

fittings · accessoires

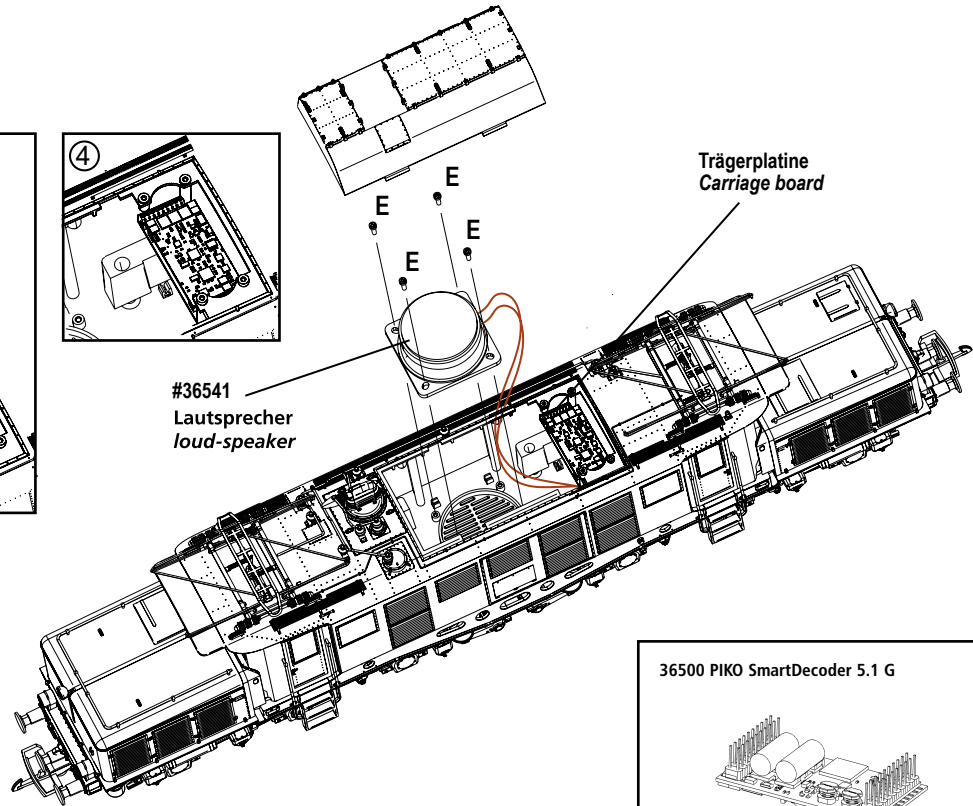
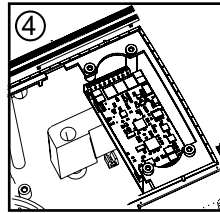
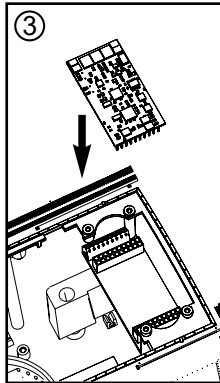
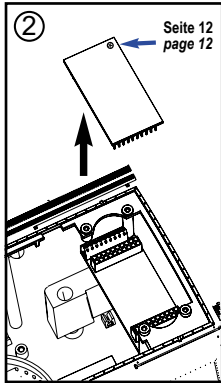
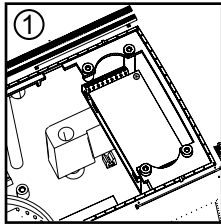

Entfernen Sie vorsichtig den Brückenstecker. Bitte nehmen Sie beide Hände, um ein Verkanten/Verbiegen der Kontakte zu vermeiden. Stecken Sie den Decoder auf die Trägerplatte. Durch seine Bauform lässt er sich nur in korrekter Position aufstecken. Achten Sie bitte dennoch darauf, dass die Kontakte nicht versetzt eingesteckt werden. Sollten Sie wieder auf Analog umrüsten, gehen Sie in umgekehrter Weise vor. Achten Sie beim Brückenstecker/Trägerplatte auf die Markierung (siehe Bilder).

Remove the jumper plug carefully. Please take both hands to avoid tilting/bending of the contacts. Plug the decoder onto the carrier board. Due to its design, it can only be attached in the right position. However, please make sure that the contacts are not moved sideways. If you switch back to analog, proceed in the opposite way. Pay attention to the marking on the jumper plug/carrier board (see pictures).

36500 PIKO SmartDecoder 5.1 G

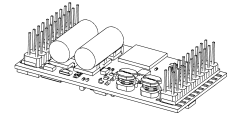

36541 PIKO SoundDecoder BR194

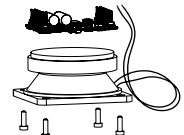

PIKO SERVICE

Belgien
PIKO Spielwaren GmbH
Robert Deneef
Latemstraat 20
B9840 De Pinte
Tel.: 0032 475 211790
e-mail: robert-deneef@skynet.be
www.piko.de

Hong Kong
PIKO Asia Ltd.
Flat 5, 5/F, Lemmi Centre
50 Hoi Yuen Road
HK-Kwun Tong, Kowloon
Tel.: 00852-24408622
Fax: 00852-24400410
e-mail: info@pikoasia.com
www.piko.de

Polen
PIKO Polska Sp. z o.o.
ul. Poziomkowa 19B2
81-589 Gdynia
Mobil: +48 500 366 553
e-mail: info@piko-polska.pl
www.piko-polska.pl

Spanien
Trenes Aguilo
Via Augusta 7
E - 08950 Esplugues de Llobregat
Tel.: 00 - 34 - 93 - 499 05 29
e-mail:
infonegoci@trenes-aguilo.com
www.trenes-aguilo.com

China
DongGuan AMR Hobby & Art Distribution Ltd.
Xintang Road, Chaolong
Industrial Estate, ChaShan Town
523392 DongGuan City/ P.R. China
Tel.: 0769-81866863
Fax: 0769-81866861
e-mail: info@piko.cn
www.piko.cn

Italien
EMMEMODELS SRL /
PIKO Spielwaren GmbH
Via Brianza 10
I - 20843 VERANO BRIANZA MB
Tel.: 0039 0362 90 65 40
e-mail: info@emmemodels.it
www.emmemodels.it
www.piko.de

Rumänien
Minimodel Teh SRL
Calea Grivitei Nr 204A
RO - 010755 Bucuresti
Tel.: 021 - 2241273
Fax: 021 - 318167258
e-mail: contact@trennet.ro

Tschechien
NEXES INTERNATIONAL
Osadní 12a
CZ - 170 00 Praha 7
Tel.: 00420 233 372 482
e-mail: info@nexes-int.cz
www.pikomodely.cz

Dänemark
PIKO Spielwaren GmbH
Lutherstraße 30
D - 96515 Sonneberg, Germany
Tel.: +49 3675 89 72 42
Fax: +49 3675 89 72 50
e-mail: hotline@piko.de
www.piko.de

Mexico
CORPORATIVO VIVE
S.A. de C.V. / Thiers 176 Esq.
Leibnitz, Col. Anzurez
Mexico D.F. 11590
Tel.: 055-52509215
Fax: 055-43340173
e-mail: contacto@corporativovive.com
www.vivemodellismo.com

Russland
OOO "PIKO RUS"
Dmitrovskoe shossee 100, B 2
127247 Moscow/ Russia
Tel.: 007-977 994 24 10
e-mail: info@piko-rus.com
www.piko-rus.com

Türkei
UGUR AKMAN - HOBBYTIME
Turan Günes Bulvari
Hilal Mah. 716 Sokak N° 5/A
TR - Cankaya - Ankara
Tel.: 0312 - 438 4031
Fax: 0312 - 438 0381
e-mail: akman@hobbytime.com.tr
www.hobbytime.com.tr

Frankreich / Luxemburg
T2M SAS
Techniques Modernes du
Modélisme
BP 30006 - Zone Industrielle
F- 57381 Faulquemont Cedex
Tel.: 0033-387292520
Fax: 0033387943722
e-mail: info@t2m.tm.fr
www.t2m-train.fr

Niederlande
PIKO Spielwaren GmbH
Lutherstraße 30
D - 96515 Sonneberg, Germany
Tel.: +49 3675 89 72 42
Fax: +49 3675 89 72 50
e-mail: hotline@piko.de
www.piko.de

Russland
Joint Stock Company "ST"
Svobody Str. 35, office 20
125362, Moskau
Tel.: +7 495-973-18-60
Tel.: +7 495-798-67-10
e-mail: st.post@mail.ru
www.pikorussia.ru
www.TrainModels.ru

Ungarn
Modell & Hobby Kft.
Klapka u. 4-6 fszt2
H - 1134 Budapest
Tel.: 01 - 2370743
Fax: 01 - 2370744
e-mail: vasutmodell@modell.hu
www.modell.hu

PIKO Spielwaren GmbH
Lutherstraße 30 · 96515 Sonneberg,
Germany
Tel.: +49 36 75 89 72 55
e-mail: hotline@piko.de
www.piko.de
©PIKO 2023/37436-90-7004

Großbritannien
Gaugemaster Controls Ltd.
Gaugemaster House, Ford Road
GB - Arundel, West Sussex BN18
0BN
Tel.: 01903 - 884321
Fax: 01903 - 884377
e-mail: sales@gaugemaster.co.uk
www.gaugemaster.com/piko

Österreich
PIKO Spielwaren GmbH
Lutherstraße 30
D - 96515 Sonneberg, Germany
Tel.: +49 3675 89 72 42
Fax: +49 3675 89 72 50
e-mail: hotline@piko.de
www.piko.de

Schweiz
ARWICO AG
Brühlstrasse 10
CH - 4107 Ettingen
Tel.: 061 - 722 12 22
e-mail: verkauf@arwico.ch
www.arwico.ch

USA & Kanada
PIKO America LLC
4610 Alvarado Canyon Rd., Suite 5
San Diego CA 92120
Tel.: 619 - 280-2800
Toll-Free 1-877-678-4449
Fax: 619 - 280-2843
e-mail: support@piko-america.com
www.piko-america.com

