

START-SET: GÜTERZUG BR 119 MIT HOCHBORDWAGEN # 57138

Starter Set Freight Train · Coffret de départ train de marchandises · Start-Set Carri merci BR 119

Set de inicio BR 119 con 3 vagones portacontenedores · Startset goederentrein

Mit
A-Gleis mit Bettung

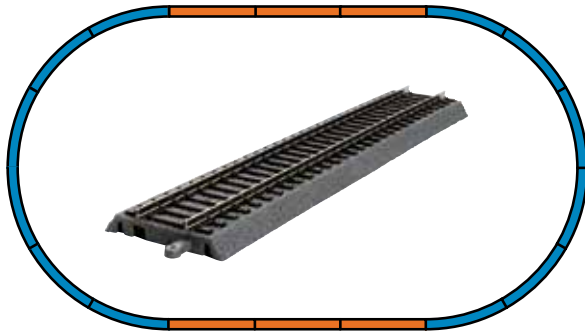

Diese Startpackung enthält folgende Bestückung:

- 1 x Diesellok BR 119
- 3 x Hochbordwagen
- 5 x 55401 Gerade Gleise mit Bettung 231 mm
- 12 x 55412 Bogen R2 mit Bettung
- 1 x 55406 Gerades Gleis mit Bettung 231 mm für Anschluss-Clip
- 1 x 55447 Sockel für Anschluss-Clip
- 1 x 55270 Anschluss-Clip
- 1 x 55499 PIKO H0 Aufgleiser
- 1 x Netzadapter
- 1 x Fahrregler

This Starter Set includes:

- 1 x Diesel loco BR 119
- 3 x High Side Gondola
- 5 x 55401 Straight track with roadbed 231mm (9 in.)
- 12 x 55412 curved track R2 with roadbed (16 ½ in.)
- 1 x 55406 Straight track 231 mm (9 in.) w terminal connection clip.
- 1 x 55447 Socket for connection clip
- 1 x 55270 Terminal connection clip
- 1 x 55499 PIKO H0 Rerailer
- 1 x power supply
- 1 x speed control

Contenu:

- 1 x Loco BR 119
- 3 x Wagons tombereau haut
- 5 x 55401 Rails droits avec ballast 231 mm
- 12 x 55412 rails courbe R2 avec ballast
- 1 x 55406 rail droit 231 mm pour prise de connexion
- 1 x 55447 socle pour prise de connexion
- 1 x 55270 prise de connexion
- 1 x 55499 Rerailleur H0 PIKO
- 1 x régulateur de vitesse
- 1 x transformateur

Empfohlene Brettgröße
Min. Space Needed
Surface minimale de montage
Superficie minima di montaggio
Tamaño de tablero recomendado

ca. 168 x 98 cm

Grundfläche
Track Layout
Surface utilisée
Superficie del tracciato
Superficie utilizada

ca. 158 x 88 cm

El set contiene:

- 1 x Locomotora BR 119
- 3 x Góndola Boxcar
- 5 x 55401 Vía recta con balastro 231 mm
- 12 x 55412 Curvas R2 con balastro
- 1 x 55406 Vía recta con balastro 231 mm per Adaptador de corriente
- 1 x 55447 enchufe para Adaptador de corriente
- 1 x 55270 Adaptador de corriente
- 1 x 55499 PIKO H0 rerailer
- 1 x Regulator de velocidad
- 1 x Clip de conexi

Contenuto della confezione:

- 1 x Locomotiva diesel BR 119
- 3 x Carro merci gondola
- 5 x 55401 Binari rettilinei con massicciata 231 mm
- 12 x 55412 Binario curvo R2 con massicciata
- 1 x 55406 Binario rettilineo 231 mm per fermaglio di collegamento
- 1 x 55447 Massicciata con presa per connessione
- 1 x 55270 Morsetto di contatto
- 1 x 55499 Scivolo PIKO H0
- 1 x Regolatore di corrente
- 1 x Trasformatore

Starter Set inhoud:

- 1 x Locomotief BR 119
- 3 x Wagens
- 5 x 55401 Rechte rail met railbedding 231 mm
- 12 x 55412 Gebogen railstuk R2 met railbedding
- 1 x 55406 Rech railstuk 231 mm voor aansluitclip
- 1 x 55447 Sokkel voor aansluitclip
- 1 x 55270 Aansluitclip
- 1 x 55499 PIKO H0 Rerailer
- 1 x Netadapter
- 1 x Snelheidsregelaar



0-12 V



Wichtige Informationen sind in der Verpackung und in der Anleitung enthalten.
Bitte bewahren Sie diese auf.

Technische und farbliche Änderungen vorbehalten. Maße und Abbildungen sind freibleibend. Alle Angaben erfolgen ohne Gewähr.
All information subject to alteration. Informations susceptibles de modification.
Modifiche tecniche e colore. Tutte le informazioni sono soggette.

Pueden producirse cambios técnicos y de color. Las medidas y representaciones son sin compromiso.

Todos los datos se dan sin garantía.

Wijzigingen in kleurstelling, technische gegevens, maten en afbeeldingen zijn onder voorbehoud.

57138-90-7011

BEDIENUNGSANLEITUNG DIESELLOKOMOTIVE BR 119 # 57138

Instructions for use diesel loco BR 119 · Manuel d'utilisation pour locomotive diesel BR 119 · Manuale d'utilizzo per la locomotiva BR 119

Manual de usuario de la locomotora BR 119 · 使用指示: 柴油发动机 BR 119 · Gebruiksaanwijzing locomotief BR 119 · Instrukcja obsługi lokomotywy BR 119

Инструкция по эксплуатации. Тепловоз BR 119 · Návod k použití dieselové lokomotivy BR 119 · A diesellokomotiv BR 119 használat

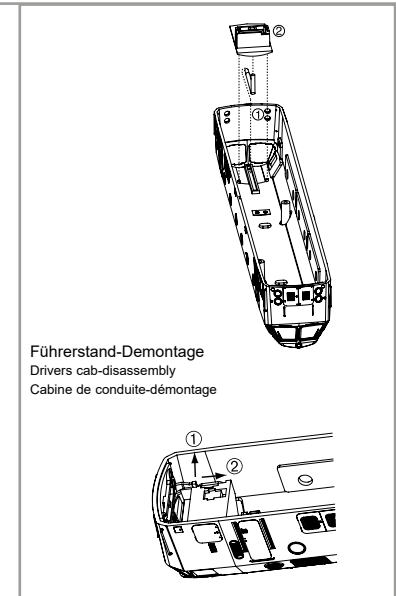
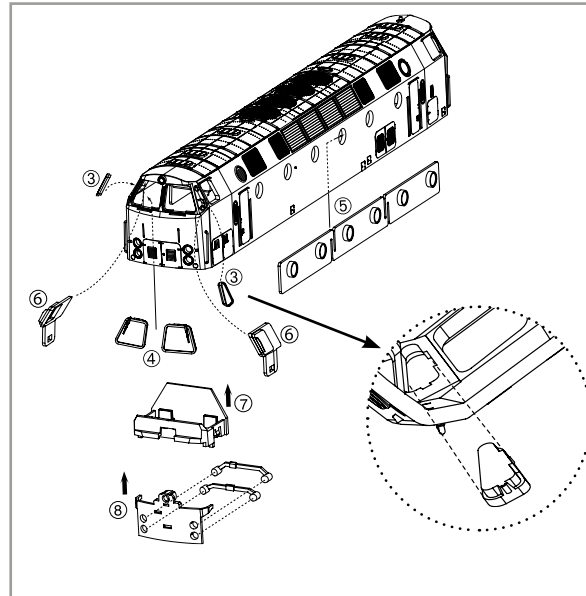
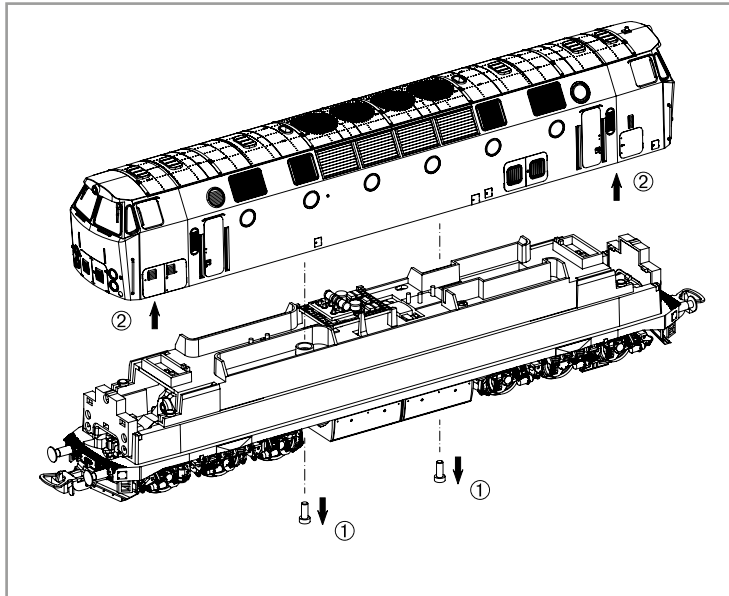

Ölen Sie bei häufigem Fahrbetrieb die Achslager mit einem Tropfen harz- und säurefreiem Nähmaschinenöl! Wir empfehlen, die Lok ca. 25 min je Fahrtrichtung ohne Belastung einlaufen zu lassen, damit das Modell einen optimalen Rundlauf und eine gute Zugkraft erhält. Bitte beachten Sie, daß der einwandfreie Lauf des Modells nur auf sauberen Schienen gewährleistet ist.

En cas d'utilisation intense, graisse les essieux avec une goutte d'huile pour machine à coudre exempte d'acide ou de résine! Afin d'optimiser les caractéristiques de traction et de fonctionnement, il est recommandé de faire rouler la locomotive seule, sans chargement, 25 minutes dans chaque sens. Pour un bon fonctionnement, il est essentiel que la voie soit propre.

If used frequently, oil the wheelsets with a drop of non-resinous, acid-free sewing machine oil! In order to achieve the best possible running and traction properties, it is advisable to run the locomotive in for 25 minutes forwards and 25 minutes in reverse without load. Clean rails are essential for good performance.

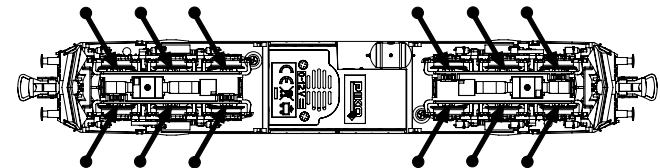

PIKO Art.-Nr.:
#56301 Lok-Öl (50 ml)
#56301 Loco-Oil

#56300 Lok-Öler mit Feindosierung
#56300 Precision engine oiler w fine dosage /

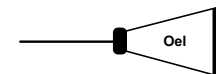

BEDIENUNGSANLEITUNG DIESELLOKOMOTIVE BR 119 # 57138

Instructions for use diesel loco BR 119 · Manuel d'utilisation pour locomotive diesel BR 119 · Manuale d'utilizzo per la locomotiva BR 119

Manual de usuario de la locomotora BR 119 · 使用指示: 柴油发动机 BR 119 · Gebruiksaanwijzing locomotief BR 119 · Instrukcja obsługi lokomotywy BR 119

Инструкция по эксплуатации. Тепловоз BR 119 · Návod k použití dieselové lokomotivy BR 119 · A dieselmotdony BR 119 használat

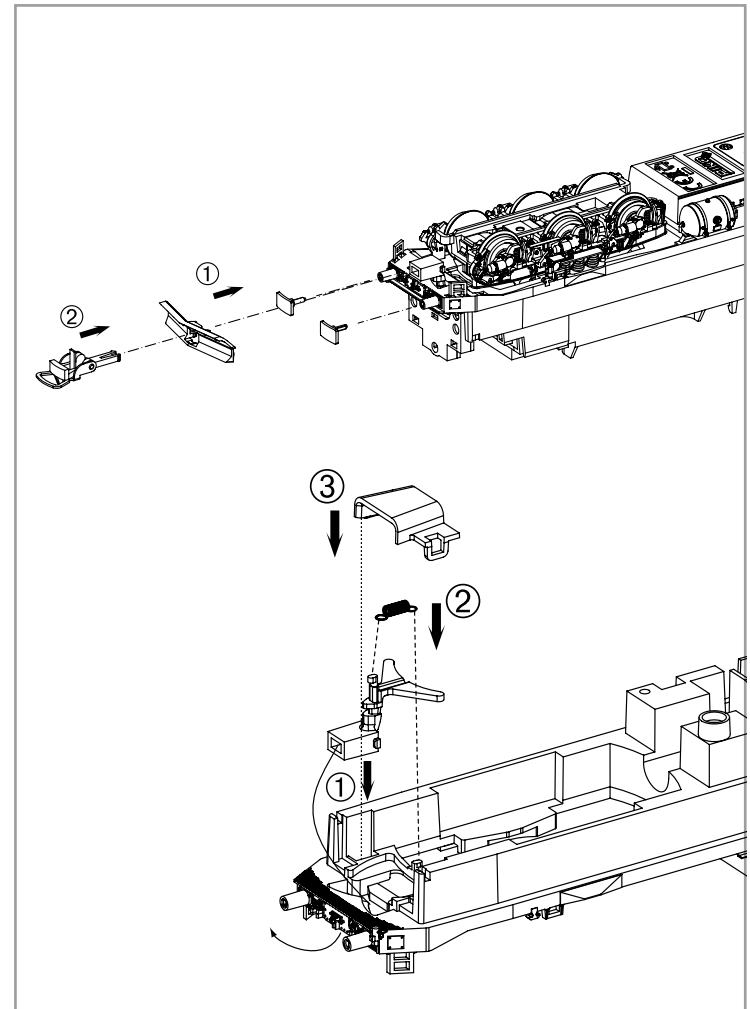
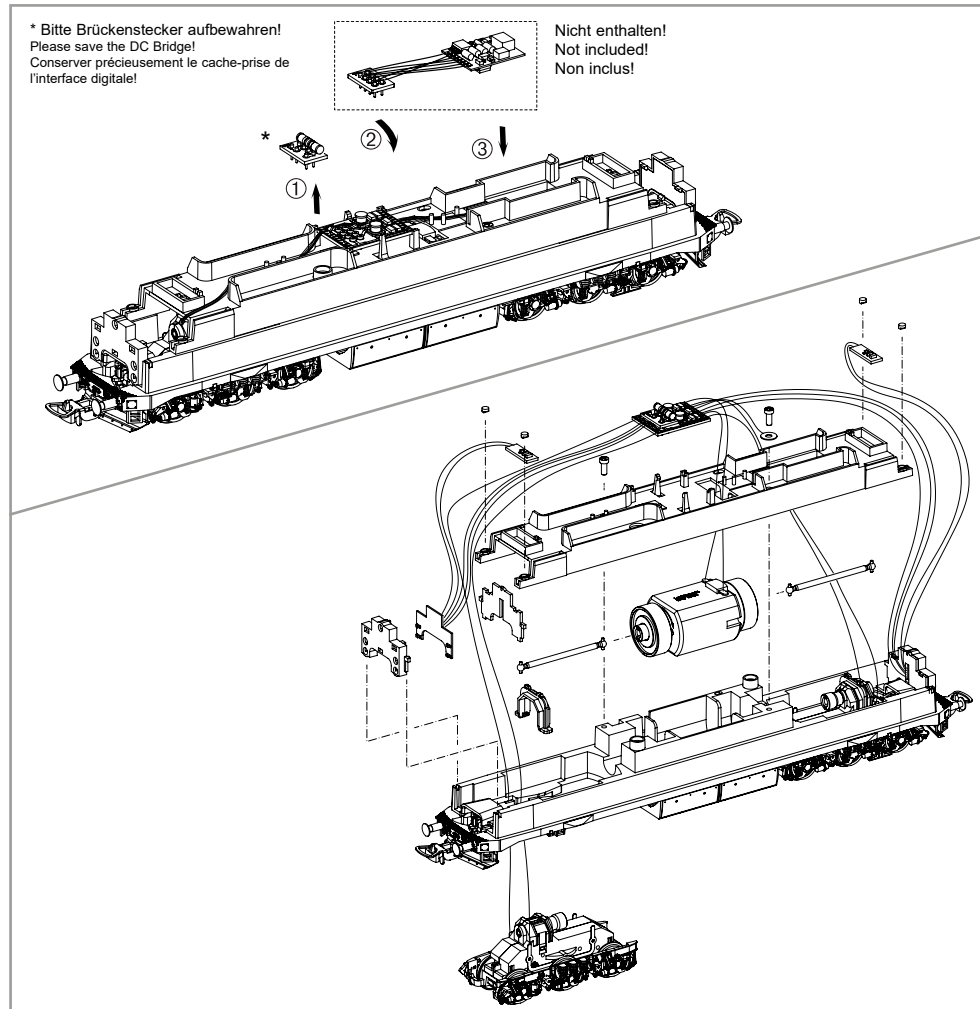

BEDIENUNGSANLEITUNG DIESELLOKOMOTIVE BR 119 # 57138

Instructions for use diesel loco BR 119 · Manuel d'utilisation pour locomotive diesel BR 119 · Manuale d'utilizzo per la locomotiva BR 119

Manual de usuario de la locomotora BR 119 · 使用指示: 柴油发动机 BR 119 · Gebruiksaanwijzing locomotief BR 119 · Instrukcja obsługi lokomotywy BR 119

Инструкция по эксплуатации. Тепловоз BR 119 · Návod k použití dieselové lokomotivy BR 119 · A diesellokomotiv BR 119 használat

Zurüstbauteil:
Extension / Détailage et accessoires supplémentaires

#56547 PSD XP 5.1 Sound

#56503
PSD XP 5.1, 8polig

1 Klebepad vor Lautsprechereinbau anbringen!
Attach sticking pad before loudspeaker installation!
Attachez le remplissage attachant avant l'installation de l'haut parleur!

2 braune Kabel von Decoder an Lautsprecher anlöten! /
solder brown cables from decoder on the speakers on! /
Souder les câbles bruns du décodeur aux haut-parleurs!

Lautsprecherkabel durch die Öffnung im Zinkdruckgussrahmen führen und braune Kabel vom Decoder an Lautsprecher anlöten! /
Put wires for speaker through cut-out of die-cast-chassis and solder brown cables from decoder on the speakers on! /
Insérer le câble du haut parleur dans le chassis en métal, apres ouverture et brun câble souder des décodeur à haut parleur!

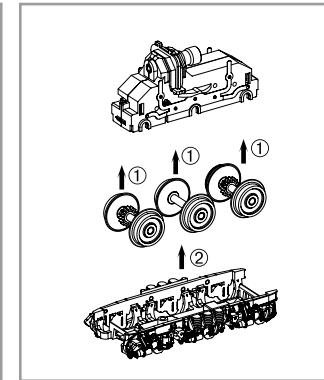

Haftreifenwechsel
Change the Traction Tyres
Remplacer bandages



D Hinweis:
Sicherheitshinweise in weiteren Sprachen finden Sie unter: www.piko-shop.de

GB Please note:
Safety instructions in other languages, please see: www.piko-shop.de

F Conseil:
Des consignes de sécurité dans d'autres langues peuvent être trouvées sur: www.piko-shop.de

NL Attentie:
Veiligheidsinstructies in andere talen zijn te vinden op: www.piko-shop.de

IT Nota:
Le istruzioni di sicurezza in altre lingue sono disponibili su: www.piko-shop.de

E Aviso:
Las instrucciones de seguridad en otros idiomas se pueden encontrar en: www.piko-shop.de

PL Uwaga:
Wskazówki bezpieczeństwa w innych językach są dostępne pod adresem: www.piko-shop.de

RU Намак:
Инструкции по безопасности на других языках можно найти на: www.piko-shop.de

CN 提示:
如需其他语言的安全须知请访问: www.piko-shop.de

CZ Upozornění:
Bezpečnostní pokyny v jiných jazycích naleznete na adrese: www.piko-shop.de

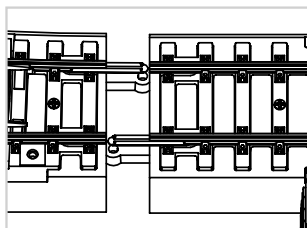

Beim Verbinden mehrerer PIKO A-Gleis Elemente mit Bettung muss sichergestellt werden, dass sowohl die Metall-Schienenverbinder auf der Gleisoberseite als auch die Steckverbindungen auf der Gleisunterseite sauber miteinander verbunden sind.

To connect several elements of the PIKO A-track with road bed, please make sure to connect the metal rail joiners on the upper side of the track as well as the plastic connectors on the bottom of the track.

Pour raccorder plusieurs éléments de la voie PIKO A-track à la plate-forme, veillez à raccorder les raccords de rails métalliques sur la partie supérieure de la voie ainsi que les raccords en plastique sur la partie inférieure de la voie.

Om meerdere elementen van de PIKO A-track met wegdek te verbinden, dient u ervoor te zorgen dat de metalen railscharnieren aan de bovenzijde van het spoor en de kunststof connectoren aan de onderkant van het spoor worden aangesloten.

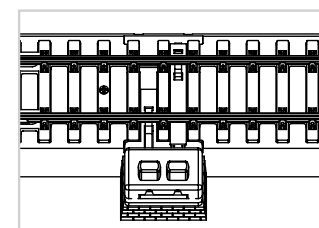

Hinweis: Anbringung des Sockels.

Note: Install the base.

Remarque: Installez la base.

Opmerking: Installeer de basis.

ERSATZTEILE DIESELLOKOMOTIVE BR 119 # 57138

Spare parts · Pièces détachées · Parti di ricambio · Repuestos · 配件 · Reserveonderdelen · Części zamienne · Запасные части · Náhradní díly · Alkatrészek

Bei Ersatzteilanforderung bitte immer die vollständige Ersatzteil-Nr. angeben. · Please order the wanted spare part with the complete spare part item number.
Pour commander des pièces de rechange, ne pas oublier de donner le Numéro d'Article de la pièce demandée.

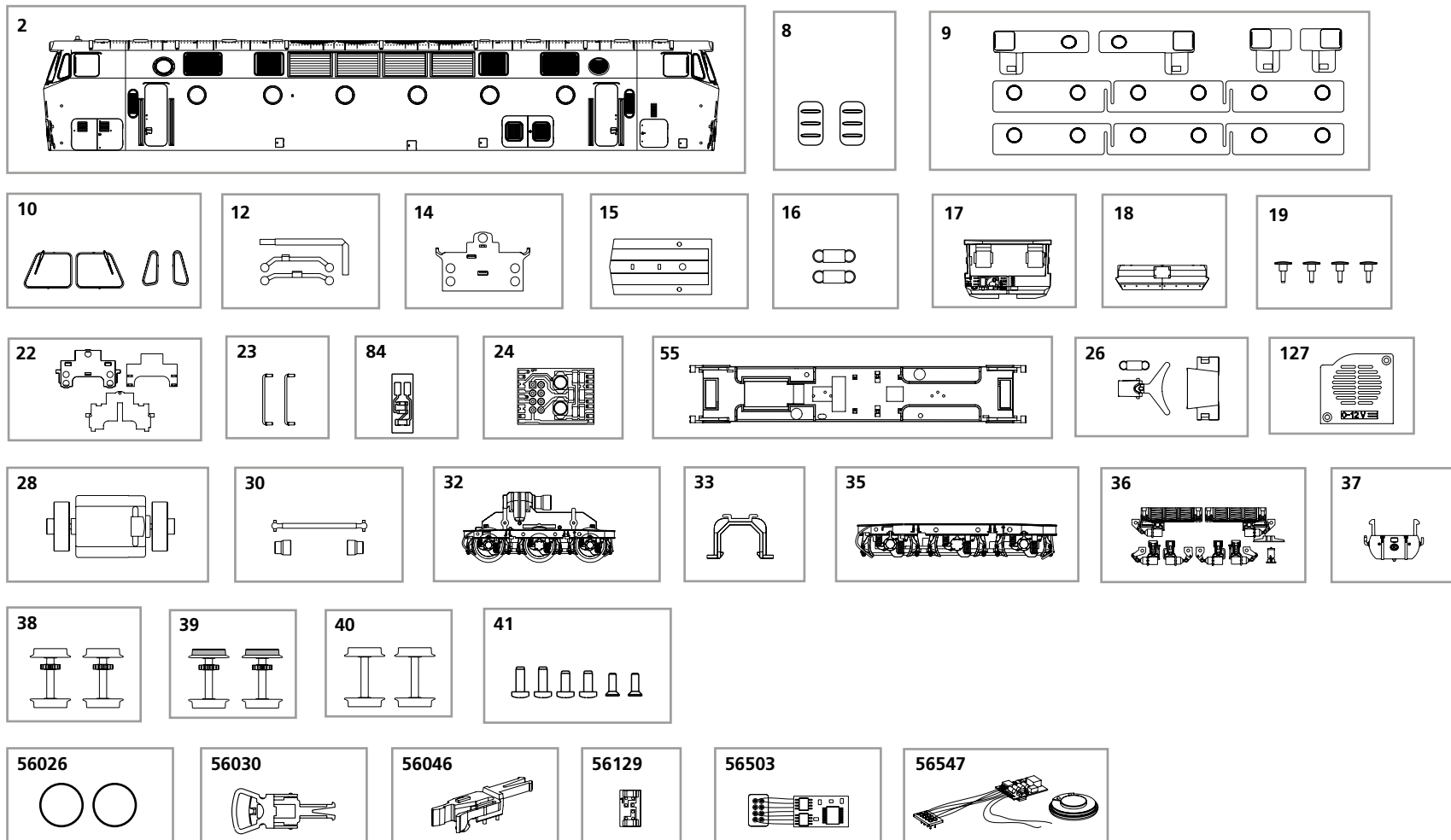

ERSATZTEILE DIESELLOKOMOTIVE BR 119 # 57138

Spare parts · Pièces détachées · Parti di ricambio · Repuestos · Reserveonderdelen

ET-Nr:	Bezeichnung:	Description:	Désignation:	Descrizione:	Descripción:	Omschrijving:	PG*
59930-02	Gehäuse, dekoriert (mit Fenster)	Body, decorated (with Windows)	Boîtier, décorée (avec Fênetres)	Carrozzeria decorata (con Finestre)	Carcasa decorada (con Ventana)	Behuizing gedecoreerd (met Vensterglas)	13
59930-08	Dachhaube (2 Stck.)	Roof hood (set of 2)	Capot de toit (2 unités)	Tetto cappuccio (2 pezzi)	Techo de capilla (2 u.)	Dak kap (2 st.)	7
59930-09	Seitenfenster	Side windows	Fenêtres latérale	Finestrini laterali	Ventana lateral	Frontramen	9
59930-10	Stirnfenster	Front window	Fenêtres avant	Finestrini anteriori	Ventana delanteras	Frontfenster	8
59930-12	Leuchstäbe (3-tlg.)	Light bars (set of 3)	Conduits de lumière	Condutture per luci (3 pezzi)	Conductor de luz (3 u.)	Lichtgeleiders (3 st.)	6
59932-14	Lichtabdeckung vorne	Refraction front	Réfraction avant	Cover per illuminazione frontale	Tapa de luces delanteros	Lichtkap frontzijde	6
59930-15	Lichtabdeckung oben	Refraction top	Réfraction haut	Cover per illuminazione sopra	Tapa de luces encima	Lichtkap omhoog	6
59540-16	Feder für Deichsel (2 Stck.)	Spring for drawbar (set of 2)	Languette pour timon (2 u.)	Molla per timone (2 pezzi)	Muelle de tracción (2 u.)	Veer voor dissel (2 st.)	5
59930-17	Führerstand	Driving room	Cabine de conduite	Cabina macchinista	Cabina	Machinistencabine	7
59930-18	Schienenräumer	Cow catcher	Chasse-neige	Spazzaneve	Quitanieves	Sneeuw plow	7
59930-19	Puffer (4 Stck.)	Buffer (set of 4)	Tampons (4 unités)	Respingenti (4 pezzi)	Topera (4 u.)	Buffers (4 st.)	6
59930-22	Beleuchtungsplatine mit Abdeckung	Light board with cover	Circuit imprimé avec barrière	Circuito stampato per illuminazione con Copertura	Placa iluminación con Tapa	Verlichtingsprintplaat met Afdekking	10
59930-23	Eckhandstange (2 Stck.)	Handrail-corner (set of 2)	Main courante coin (2 u.)	Corrimano-corner (2 pezzi)	Barandilla de la esquina (2 u.)	Leuning-hoek (2 st.)	7
59500-84	Beleuchtungsplatine oben	Light board above	Circuit imprimé haut	Circuito stampato per illuminazione sopra	Placa iluminación encima	Verlichtingsprintplaat omhoog	10
96130-24	Leiterplatte	PCB	Platine	Circuito stampato	Placa electrónica	Hoofdprintplaat	11
59930-55	Motorhalter	Motor cover	Support moteur	Copertura Motore	Soporte del motor	Moterhouder	7
59930-26	Kupplungsteile (3-teilig)	Coupler holder (set of 3)	Détenteur de coupleur (3 u.)	Accoppiatore titolare (3 pezzi)	Embrague (3 u.)	Koppeling delen (3 st.)	8
59930-127	Lautsprecherdeckel	Cover speaker	Capot haut parleur	Cover altoparlante	Tapa de altavoz	Afdekking voor luidspreker	6
59560-28	Motor komplett	Motor complete	Moteur , complète	Motore completo	Motor completo	Motor compleet	12
59580-30	Kardanwelle + Buchsen	Cross ball shaft + bushes	Arbre à cardan + douille	Albero con giunto / cardanico / boccole	Eje cardán + juntas	Cardanas + bussen	7
59930-32	Getriebe, komplett	Gearbox, complete	Engrenage, complète	Ingranaggio, completo	Engranajes, completo	Aandrijfkast compleet	13
59560-33	Klammer	Clamp	Attache	Clip	Clip	Klem	6
59930-35	Drehgestellblende	Bogie	Bogie	Carrelli	Bogie	Draaistel	9
59930-36	Kleinteile (Drehgestell)	Consumables (Bogie)	Petites pièces (Bogie)	Accessorio (Carrelli)	Implemento (Bogie)	Kleine onderdelen (Draaistel)	8
59930-37	Luftkessel	Air boiler	Chaudière à air	Air caldaia	El aire de la caldera	Lucht-ketel	6
59560-38	Radsatz ohne Haftreifen (2 Stck.)	Wheelset (set of 2)	Essieux (2 unités)	Ruote senza anelli di aderenza (2 pezzi)	Eje sin aros de adherencia (2 u.)	Wielstel zonder antislipbanden (2 st.)	9
59560-39	Radsatz mit Haftreifen (2 Stck.)	Wheelset w friction tyres (set of 2)	Essieux avec bandages (2 unités)	Ruote con anelli di aderenza (2 pezzi)	Eje con aros de adherencia (2 u.)	Wielstel met antislipbanden (2 st.)	9
59580-40	Radsatz ohne Zahnrad (2 Stck.)	Wheelset w/o gear (set of 2)	Essieux sans roue dentée (2 unités)	Ruote senza ruota dentata (2 pezzi)	Eje sin rueda dentada (2 u.)	Wielstel zonder versnelling (2 st.)	9
59560-41	Schrauben-Set (6-tlg.)	Set of screws (set of 6)	Set de vis (6 unités)	Set di viti (6 pezzi)	Conjunto de tornillos (6 u.)	Schroevenset (6 st.)	7
	Ersatzteile aus unserem Standard-Programm	Spare parts standard range	Pièces détachées standard	Pezzi di ricambio standard	Repuestos de nuestro programa standard	Reserveonderdelen uit ons standaard leveringsprogramma	
56026	Haftreifen (10 Stck.)	Friction tyres (set of 10)	Bandages (10 unités)	Anelli di aderenza (10 pezzi)	Aros de adherencia (10 u.)	Antislipbanden (10 st.)	
56030	Kupplung, vollst. (2 Stck.)	Coupling, complete (set of 2)	Boucles d'attelage (2 unités)	Gnaci completi (2 pezzi)	Enganche completo (2 u.)	Koppeling, compleet (2 st.)	
56046	H0 PIKO Kurzkupplung (4 Stück)	H0 PIKO short Coupling (set of 4)	H PIKO Boucles d'attelage (4 unités)	H PIKO Gnaci completi (4 pezzi)	H0 PIKO Enganche completo (4 u.)	H0 PIKO Koppeling, compleet (4 st.)	
56129	Brückenstecker DC	DC Bridge	Fiche d'interfacer	Ponte DC	Puente CC	Brugstekker DC	
56503	PIKO SmartDecoder XP 5.1 8polig	PIKO SmartDecoder XP 5.1 8pole	PIKO SmartDecoder XP 5.1 a 8-pin	PIKO SmartDecoder XP 5.1 a 8-pin	PIKO SmartDecoder XP 5.1 a 8-pin	PIKO SmartDecoder XP 5.1 8polig	
56547	PIKO SmartDecoder XP 5.1 Sound	PIKO SmartDecoder XP 5.1 Sound	PIKO SmartDecoder XP 5.1 Sound	PIKO SmartDecoder XP 5.1 Sound	PIKO SmartDecoder XP 5.1 Sound	PIKO SmartDecoder XP 5.1 Sound	

*Preisgruppe *price category *catégorie de prix *Categoria prezzi *Grupo de precio *Priscategorie

ERSATZTEILE DIESELLOKOMOTIVE BR 119 # 57138

Części zamienne · Запасные части · Náhradní díly · Alkatrészek · 配件

ET-Nr:	Opis:	ПЕРЕВОД:	Popis:	Megnevezés:	说明:	PG*
59930-02	Obudowa, kompletna	Корпус в сборе	Karoserie, potíštěno (s okny)	Karosszéria, díszített	车身 (带窗)	13
59930-08	Okapem dachu (2 szt.)	Крыша капот (2 шт.)	Střešní kapuce (2ks)	Tetőegység	车顶罩 (2个)	7
59930-09	Szyby przednie	Фронт окна	Celni okna	Oldal ablakok	侧窗	9
59930-10	Szyby z przodu	Передние окна	Přední okna	Első ablak	前窗	8
59930-12	Światłowodowy (3 szt.)	Фонарь (3 шт.)	Světlovody (3ks)	Fény bar (3 db)	导光柱 (3个)	6
59932-14	Lekkie pokrycie okładki	Свет крышку панель	Zakrytí světél osvětlení	fénytörés elől	前灯罩	6
59930-15	Światło powyżej	Свет переднюю над	Zakrytí světél výše	fénytörés felső	上灯罩	6
59540-16	Wiosny w dyszla (2 szt.)	Весна для тягового (2 шт.)	Pružina pro oj (2ks)	Tavaszi vonórúd (2 db)	弹簧 - 拉杆 (2个)	5
59930-17	Kabina maszynisty	Кабина управления	Stanoviště strojvůdce	vezetés szoba	驾驶室	7
59930-18	Snowplow	Снегоочиститель	Sněžný pluh	Cow catcher	排障器	7
59930-19	Bufoer (4 szt.)	Буфер (набор 4)	Nárazník (4ks)	Buffer (4db)	泵把 (4个)	6
59930-22	Płytką PCB do oświetlenia z pokrywą	PCB для освещения с крышкой	PCB pro osvětlení	Fény fórumon fedéllel	有盖灯板	10
59930-23	Porecz rogu (2 szt.)	Перила углу (2 шт.)	Madra, rohové (2ks)	Kapaszkodó-sarok (2db)	扶手-角 (2个)	7
59500-84	Płytką PCB do oświetlenia powyżej	PCB для освещения выше	PCB pro osvětlení výše	Fény fórumon felett	上灯板	10
96130-24	Płytką PCB	PCB	PCB	PCB	PCB	11
59930-55	Mocowanie silnika	Моторное покрытие	Uložení motoru	motor fedél	马达盖	7
59930-26	Części Sprzęgło (3 szt.)	Сцепление частей (3 шт.)	Spojka Části (3ks)	Csatoló tartó (3 db)	挂钩架 (3个)	8
59930-127	Oslona głośnika	Выступающие покрытия	Kryt reproduktoru	Fedjük hangszóró	扬声器盖	6
59560-28	Silnik	Двигатель	Motor kompletní	motor teljes	马达组件	12
59580-30	Wał kardana z obudowami	Шахта	Kardanová hřídel + Pouzdra	Kereszt ball tengely + bokrok	球轴+杯士	7
59930-32	Przekładnia, kompletna	Передаточный механизм в сборе	Převodovka, komplet	Sebességváltó, komplett	齿轮箱	13
59560-33	Klamra	Скрепка	Tírmén	fogó	牙箱扣	6
59930-35	Wózek	Рама тележки	Otočný podvozek	Bogie	轮架	9
59930-36	Sprzętu (Wózek)	Малые части (тележки)	Malé části (podvozek)	Fogyóeszközök (Bogie)	小零件 (轮架)	8
59930-37	Air zbiornika	Воздух бак	Vzdušniku	Air kazán	锅炉	6
59560-38	Zestaw kół (2 szt.)	Колесная пара (2 шт.) без трения шин	Sada kol s bandáží (2ks)	Kerékszett (2 db)	轮组 (2个)	9
59560-39	Zestaw kół z gumkami (2 szt.)	Колесная пара (2 шт.) с трения шин	Sada kol s bandáží (2ks)	Wheelset w súrlódás gumik (2 db)	防滑轮组 (2个)	9
59580-40	Zestaw kół bez przekładni (2 szt.)	Колесная пара (2 шт.) без редуктора	Sada kol bez převodovky (2ks)	Kerékszett elótét nélkül (2 db)	无齿轮组	9
59560-41	Zestaw śrubek (6 szt.)	Набор винтов (6 шт.)	Set šroubů (6ks)	Készlet csavart (6 db)	螺丝 (6个)	7
56026	Części zamienne z programu standardowego Opony przyczepnościowe	Запчасти от наших стандартных фрикционные шины (наб.10)	Náhradní díly z našeho standardního programu Bandáže (10ks)	Alkatrészek a standard programból Tapadógyűrű 10db	备用零件的标准范围: 防滑胶胎	
56030	Sprzęg kompletny (2 szt.)	Сцепки в сборе (наб. 2)	Spojka, kompl. (2ks)	Kupplung 2db	挂钩组件	
56046	HO PIKO Sprzęg kompletny (4 szt.)	HO PIKO Сцепки в сборе (наб. 4)	HO PIKO Spojka, kompl. (4ks)	HO PIKO Kupplung 4db	HO PIKO 挂钩组件 (4个)	
56129	Zworka dekodera DC	Мост постоянного тока	Mústek	Vakdugó	DC插针	
56503	PIKO SmartDecoder XP 5.1 8-pinowy	PIKO SmartДекодер XP 5.1 8 штырьков	PIKO SmartDecoder XP 5.1, 8-pólóv	PIKO SmartDekoder XP 5.1, 8-pólusú	PIKO 智能解码器XP 5.1 8针	
56547	PIKO SmartDecoder XP 5.1 Sound	PIKO SmartДекодер XP 5.1 Sound	PIKO SmartDecoder XP 5.1 Sound	PIKO SmartDecoder XP 5.1 Sound	PIKO 智能解码器XP 5.1 Sound	

*Grupa cenowa *ценовая категория *Cenová skupina *Árscsoport *价格

START-SET: GÜTERZUG BR 119 MIT HOCHBORDWAGEN # 57138

Start-Set pociąg towarowy · Грузовой поезд · Start-Set Nákladní vlak · Start-Set Tehervonat BR 119 + 3 teherkocsi · 驱动系统货车BR 119

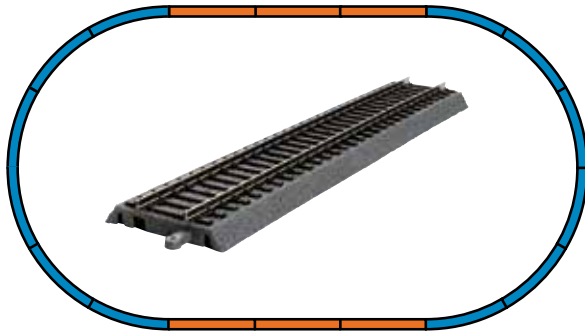

Minimale opbouwoppervlakte
Minimalna powierzchnia zajmowana przez zestaw
Минимальные размеры макета
Minimální plocha pro stavbu
Minimális felépítési felület
建议路轨使用区域:

ca. 168 x 98 cm

Grondoppervlakte
Powierzchnia podłogi
Размеры пути
Základní plocha
Alapfelület
地面区域:

ca. 158 x 88 cm

Hinweis:
Die Funk-Entstörung der Anlage ist mit dieser Lokomotive sichergestellt, wenn der üblicherweise im Gleis-Anschlussstück eingebaute Kondensator eine Kapazität von mindestens 680 Nanofarad aufweist.

Note:
With this locomotive interference will not occur if the condenser normally fitted in the track connection section has a minimum capacity of 680 nano farads.

Conseil:
Cette locomotive est équipée d'un filtre anti-parasite. Un condensateur placé habituellement dans les joints des rails présente une capacité minimale de 680 nF.

Nota:
Con questa locomotiva interferenze non si verificano se il condensatore normalmente montati nella traccia di connessione, ha una capacità minima di 680 nF.

Nota:
El sistema antiparasitario de la instalación está asegurado con esta locomotora si se utiliza, como es habitual, un tramo de vía de conexión con un condensador de como mínimo 680 nanofaradios.

Aanwijzing:
De ontstoring van jouw modelspoorweg is bij het gebruik van deze locomotief gegarandeerd, wanneer de normaal gesproken in het railsaansluitstuk ingebouwde condensator een capaciteit van minimaal 680 nanofarad heeft.

Upozornění:
Odrušení Vašeho kolejiště je s touto lokomotivou zajištěno, pokud má obvykle do kolejového nástavce zabudovaný kondenzátor kapacitou minimálně 680 Nanofaradů.

Wskazówka:
Ochrona przeciwzakłócenia urządzeń elektronicznych jest zapewniona w tej lokomotywie o ile kondensator wbudowany w część doprowadzającą prąd ma pojemność co najmniej 680 nF.

Обратите внимание:
Для подавления радиопомех от работающего электродвигателя, в соответствии с международным законодательством, все модели PIKO оснащены специальным конденсатором.

Tudnivaló:
A zavarok ellen az Ön pályája és mozdonya véde van, mert a bevezető csatlakozóba a megfelelő zavarzűrő kondenzátor be van építve.

注意:
如电容容量最小为680nF 纳法(拉), 此火车头一般不会发生干扰。

Zawartość opakowania:

- 1 x Lokomotywa BR 119
- 3 x Wagony towarowe
- 5 x 55401 Tor prosty z podsypką 231 mm
- 12 x 55412 Łuk R2 z podsypką 422 mm
- 1 x 55406 Tor prosty 231 mm do klipsa podłączeniowego
- 1 x 55447 Cokół do klipsa podłączeniowego
- 1 x 55270 Klips podłączeniowy
- 1 x 55499 Ustawiacz taboru PIKO HO
- 1 x Zasilacz
- 1 x Regulator prędkości

Tartalom:

- 1 x Villanyomozdony BR 119
- 3 x Teherkocsi
- 5 x 55401 Ágyazatos egyenes sín, 231 mm
- 12 x 55412 Ágyazatos íves sín, R2, 422 mm
- 1 x 55406 betáppal, 231 mm
- 1 x 55447 Betáp foglalat Piko A ágyazatos sínhez
- 1 x 55270 Bevezető csatlakozó digitális pályához
- 1 x 55499 Tartalmazza invázió beállítási autók és mozdonyok
- 1 x Hálózati adapter
- 1 x Sebesség szabályozó

Состав набора:

- 1 x Локомотив BR 119
- 3 x Грузовых вагона
- 5 x 55401 прямая с балластной призмой 231 mm
- 12 x 55412 кривая R2 с балластной призмой 422 mm
- 1 x 55406 прямая 231 mm для подключения контактных зажимов
- 1 x 55447 цоколь для контактного разъема
- 1 x 55270 терминал блока подключения питания
- 1 x 55499 PIKO HO приспособление
- 1 x Блок питания
- 1 x Пульт управления

此套装包括:

- 1 x 柴油发动机BR 119
- 3 x 棚车敞车
- 5 x 55401 直轨带路基231mm
- 12 x 55412 弯轨R2带路基
- 1 x 55406 直轨231mm 带接线插口
- 1 x 55447 底座-连接扣
- 1 x 55270 路轨接线盒
- 1 x 55499 导轨设备
- 1 x 电源适配器
- 1 x 速度控制器

Obsah balení:

- 1 x Lokomotiva BR 119
- 3 x Nákladní vůz
- 5 x 55401 rovná kolej 231 mm s podložím
- 12 x 55412 oblouk R2 s podložím 422 mm
- 1 x 55406 rovná kolej 231 mm pro připojovací klip
- 1 x 55447 podstavec pro napájecí klip
- 1 x 55270 připojovací clip
- 1 x 55499 Zahnruje invaze nastavení vozů
- 1 x Síťový zdroj
- 1 x Regulator rychlosti