

14

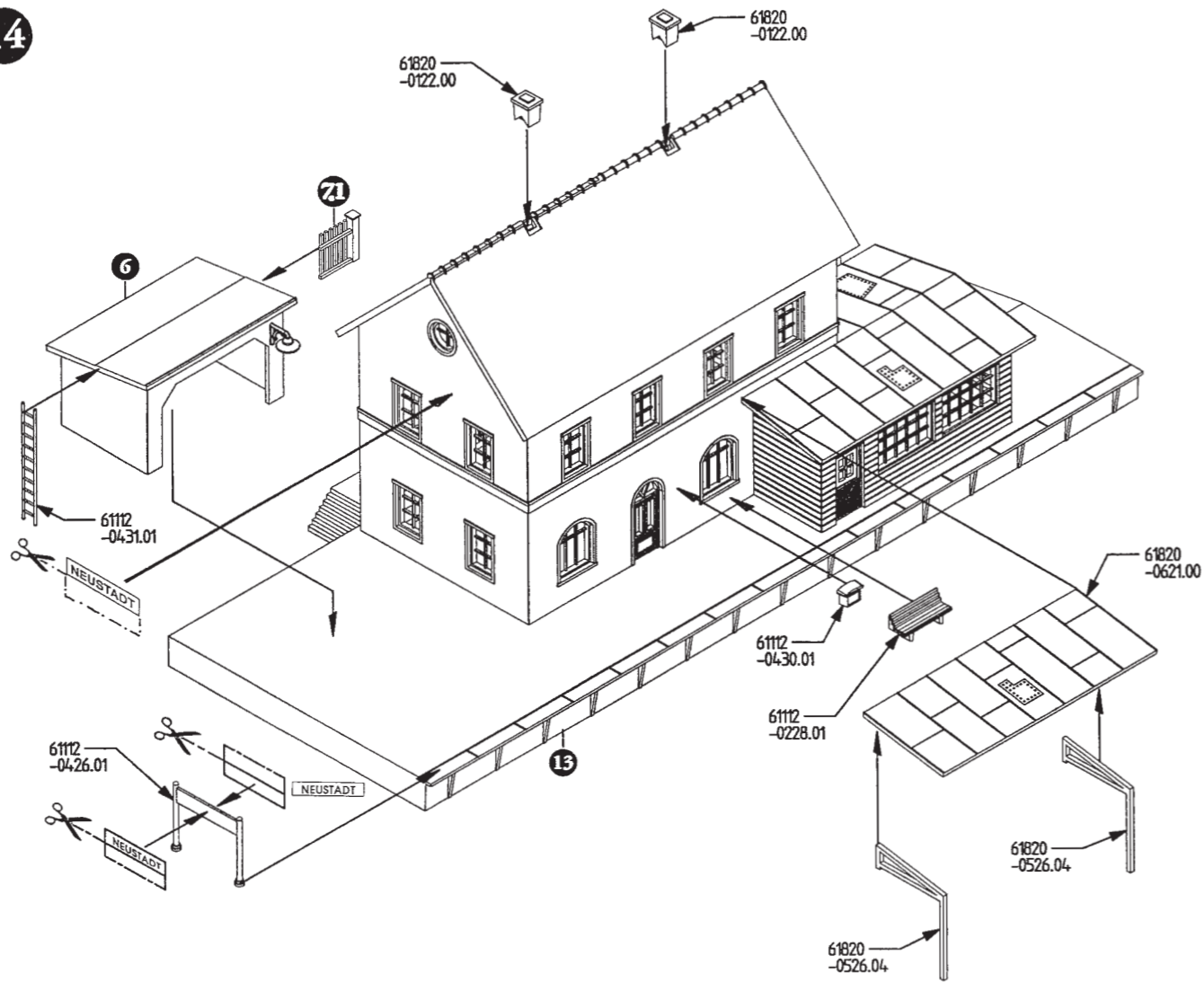

61923A Bahnhof • Station • Jernbanestasjon Estação ferroviária



D

Mit dem Kauf dieses PIKO-Modells haben Sie ein präzises und leicht zusammenbaubares Gebäudemodell erworben. Um möglichst viel Spaß beim Bauen zu haben sollten Sie aber dennoch einiges beachten:

- Prüfen Sie den Bausatz auf Vollständigkeit. Sollte trotz sorgfältiger Prüfung durch PIKO ein Bauteil fehlen oder defekt sein, senden Sie diese Bauanleitung mit einem Vermerk zu dem fehlenden Einzelteil an uns. Sie erhalten dann kostenlos ein neues Teil. Bewahren Sie die Adresse auf.
- Die Einzelteile sind erst dann mit einem scharfen Messer vom Spritzling abzutrennen, wenn sie benötigt werden.
- Um ein sauberes Modell zu erhalten, benutzen Sie nur wenig handelsüblichen Plastikklebstoff.
- Entsorgen Sie die Plastikabfälle in die von den Städten und Gemeinden bereitgestellten Kunststoff-Sammelbehälter.



PIKO kennzeichnet seine Spritzlinge mit dem Recycling-Schriftstempel. Daraus ist zu erkennen, dass PIKO seine Bauteile aus Polystyrol (PS) unter der Codierung 06 herstellt. Der Kunststoff wird nach DIN 6120 eingeordnet.

IRL

In buying this PIKO model you have acquired a precisely fitting building model which is easy to assemble. To make sure that you enjoy your model to the full, we make the following recommendations:

- Check that the kit is complete. If despite all the care taken by PIKO a part should be missing or faulty, please send us this sheet of instructions with a note of the missing part. You will then receive a replacement part free of charge. Please keep the address.
- Use a sharp knife to detach each part from the moulding immediately before you need it.
- Use small amounts of one of the plastic glues on the market to ensure that the final model has a clean appearance.

NO

Ved kjøpet av denne PIKO-modell har du fått en pass-nøyaktig og lett monterbar byggningsmodell. For mest mulig glede av byggingen skal du passe på følgende:

- Sjekk at byggesettet er komplett. Dersom det på tross av den grundige kontrollen fra PIKO skulle mangle eller være feil på en del i byggesettet, send denne monteringsanvisningen, med avmerking for manglende del, til oss. Du vil uten kostnader få tilsendt en ny del. Oppbevar adressen.
- Enkeltdelene skal skjæres løs fra støpepinnene med en skarp kniv etterhvert som de behøves.
- For å få en ren modell, bruk så lite som mulig av vanlig modelllim.

PT

Com a aquisição deste Modelo PIKO optou por um modelo de edifício, de montagem precisa e simples. Para que possa desfrutar ao máximo da construção deste modelo deverá, no entanto, ter em atenção os seguintes factores:

- Verifique se o conjunto de peças se encontra completo. Caso, mesmo após um controlo rigoroso por parte da PIKO, falte ou se encontre danificada alguma componente, envie-nos esta folha de instruções juntamente com uma nota identificando a peça em falta. Procederemos ao envio de uma nova peça, isento de quaisquer encargos. Recomendamos que conserve a morada indicada.
- Utilize uma faca afiada para separar as componentes individuais da peça de suporte moldada. Só deverá proceder à separação das peças na altura em que as mesmas forem necessárias.
- Utilize apenas uma pequena quantidade de cola comum para materiais plásticos, a fim de obter um modelo com um aspecto limpo.

PIKO Modellspielwaren GmbH • Lutherstraße 30 • PF • 96505 Sonneberg • Tel. (0 36 75) 89 72 - 0 • Fax (0 36 75) 89 72 50 61923A-90-7000

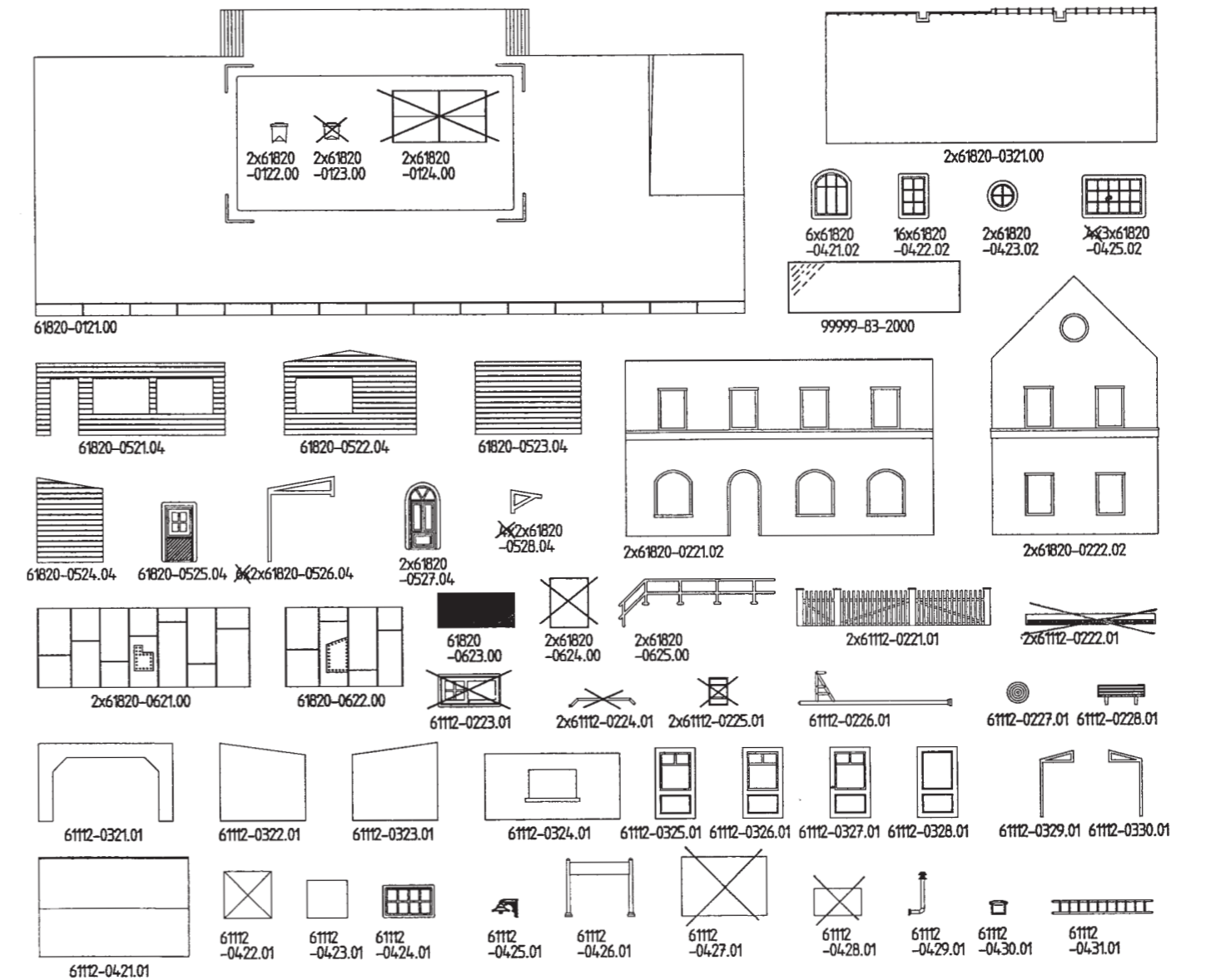

15

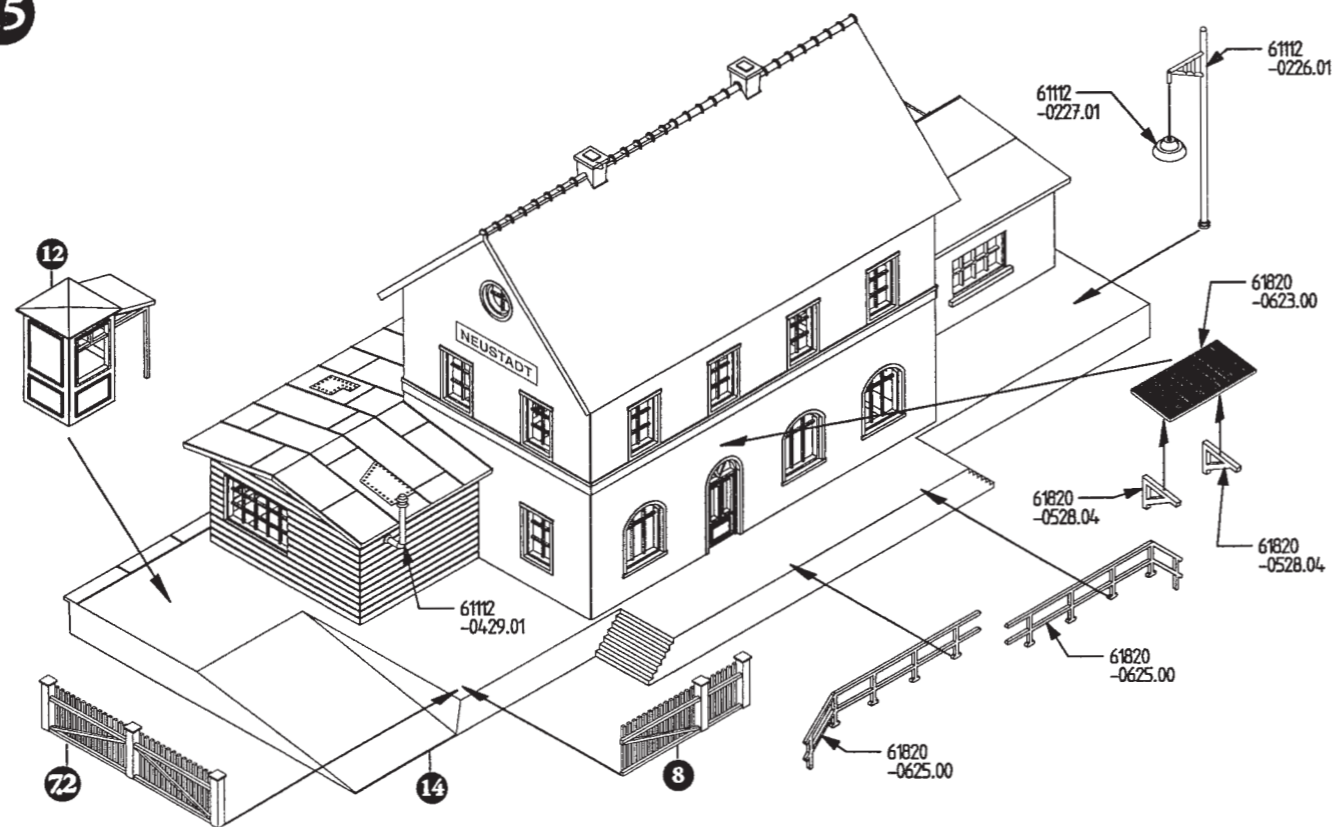

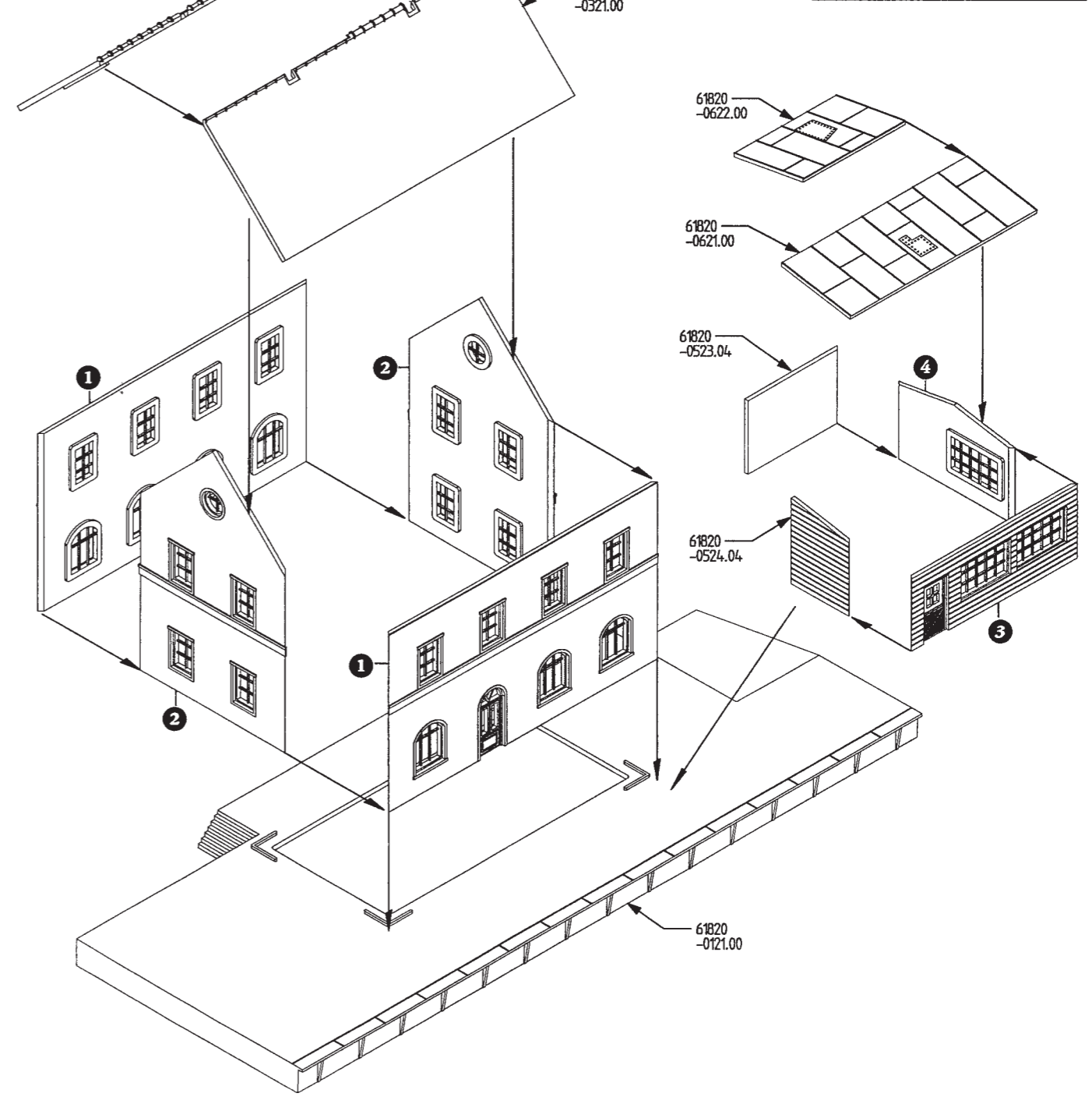
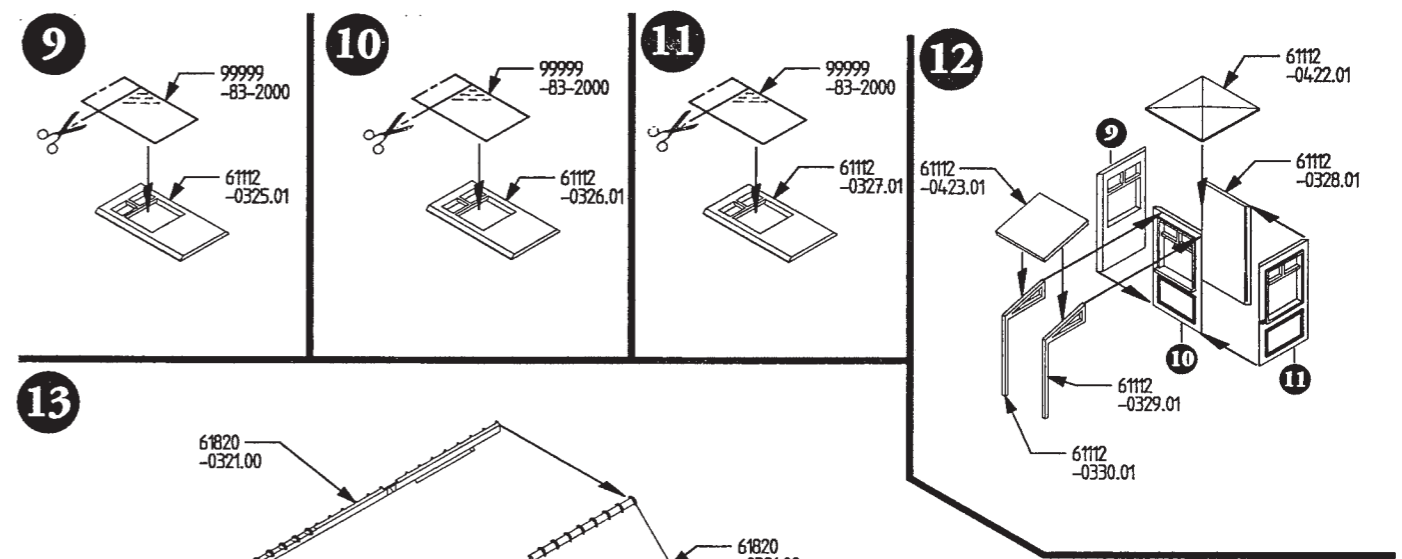
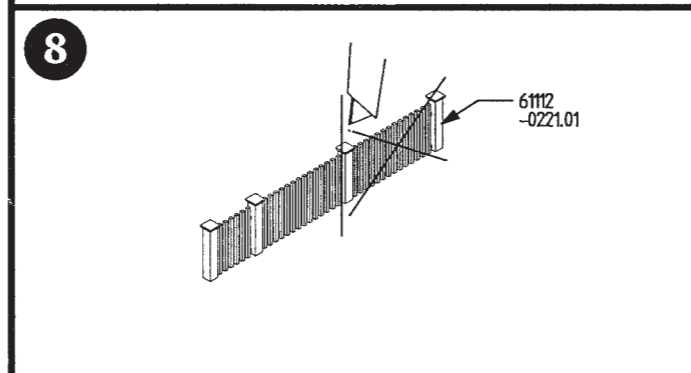
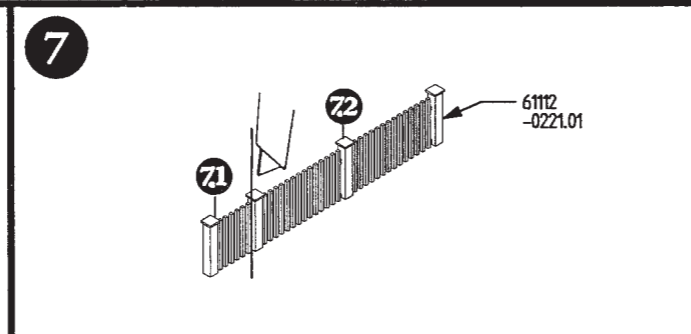
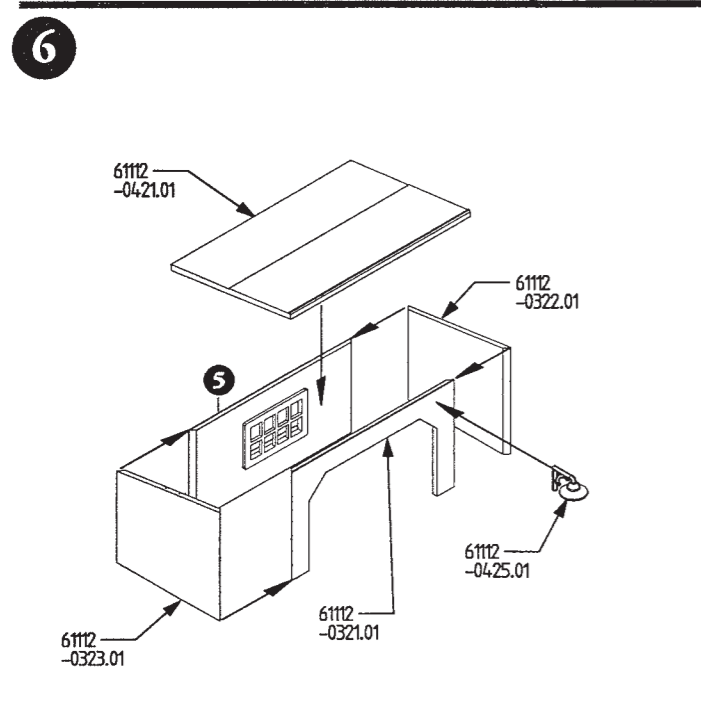
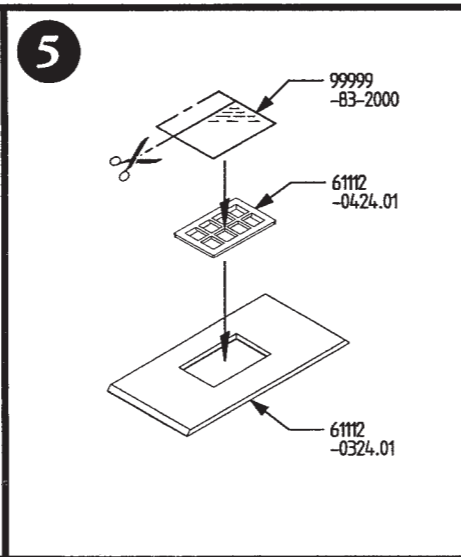
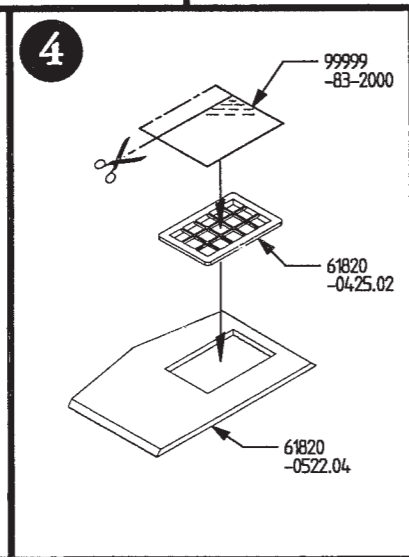
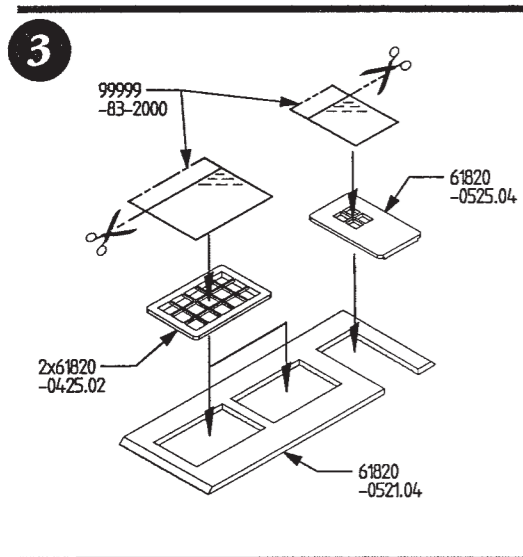
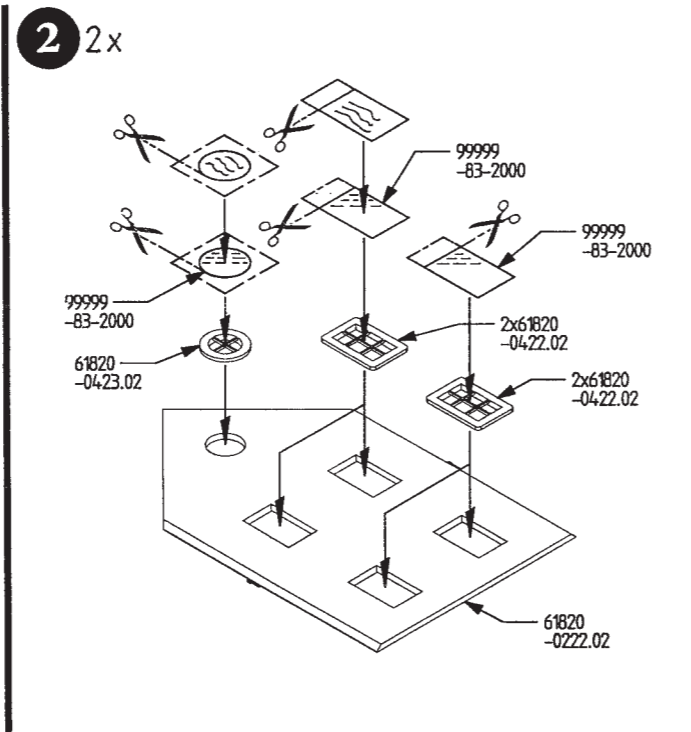
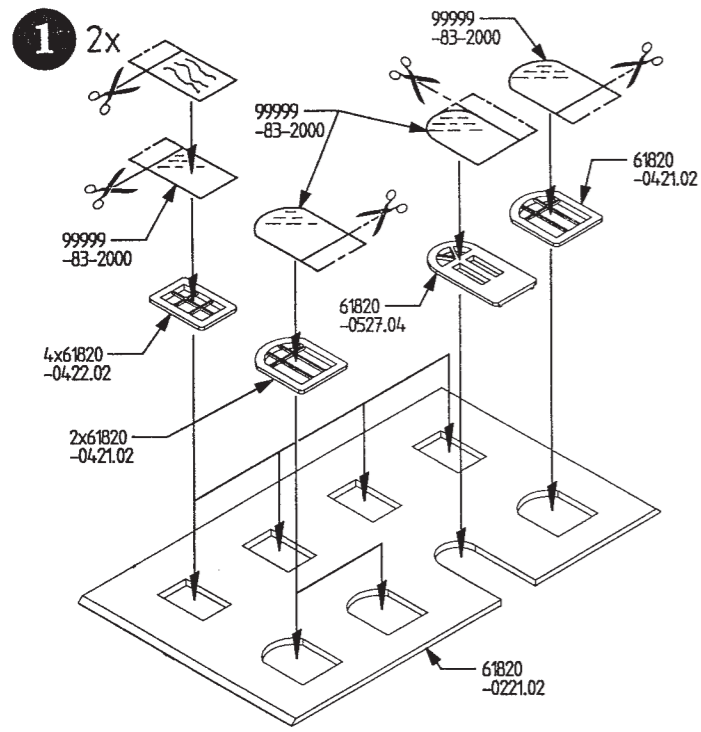

61923B Bahnsteig • Platform • Stasjon Plataforma ferroviária

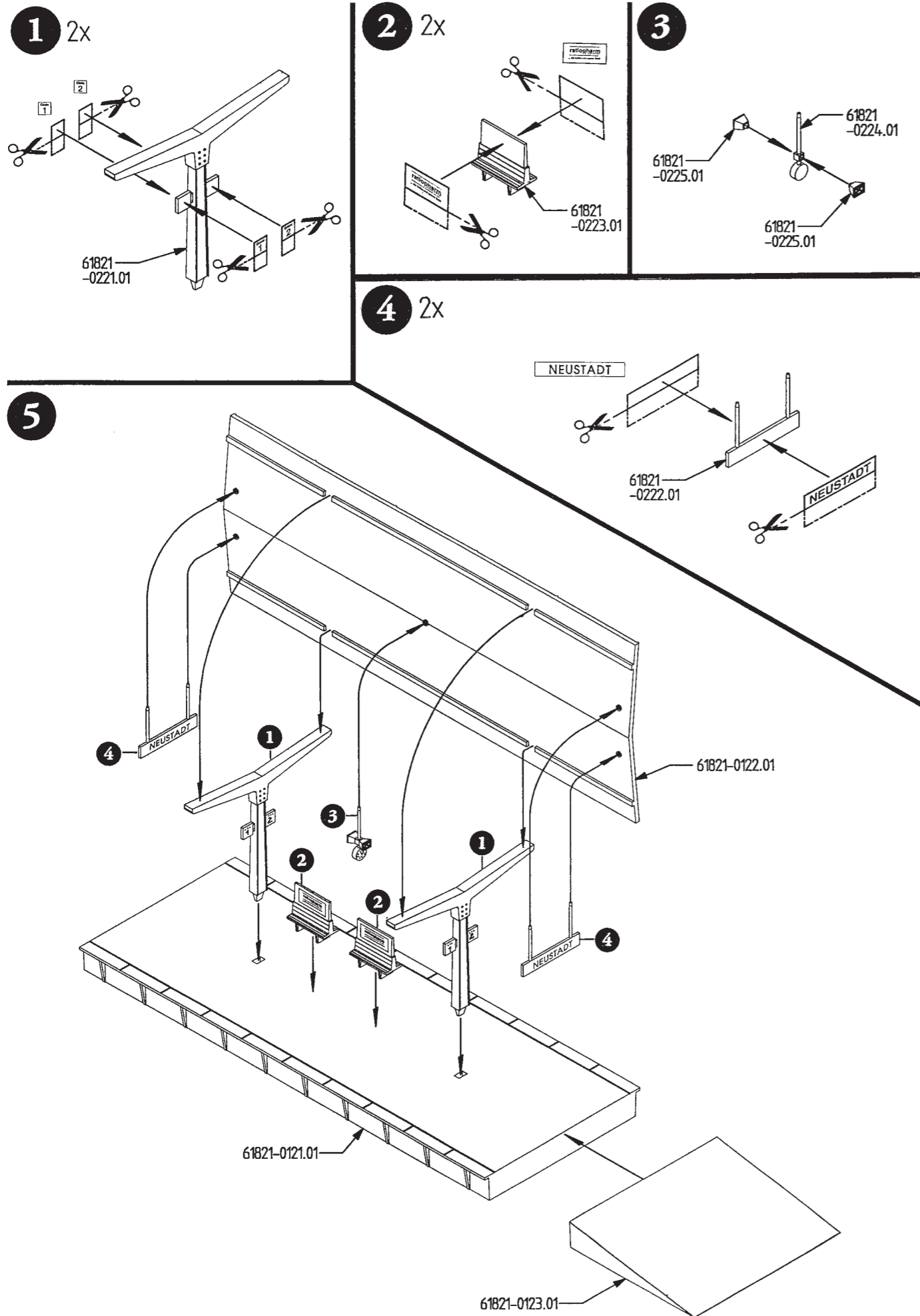

- D** Mit dem Kauf dieses PIKO-Modells haben Sie ein präzises und leicht zusammenbaubares Gebäudemodell erworben. Um möglichst viel Spaß beim Bauen zu haben sollten Sie aber dennoch einiges beachten:
- > Prüfen Sie den Bausatz auf Vollständigkeit. Sollte trotz sorgfältiger Prüfung durch PIKO ein Bauteil fehlen oder defekt sein, senden Sie diese Bauanleitung mit einem Vermerk zu dem fehlenden Einzelteil an uns. Sie erhalten dann kostenlos ein neues Teil. Bewahren Sie die Adresse auf.
 - > Die Einzelteile sind erst dann mit einem scharfen Messer vom Spritzling abzutrennen, wenn sie benötigt werden.
 - > Um ein sauberes Modell zu erhalten, benutzen Sie nur wenig handelsüblichen Plastikklebstoff.
 - > Entsorgen Sie die Plastikabfälle in die von den Städten und Gemeinden bereitgestellten Kunststoff-Sammelbehälter.
- NO** Ved kjøpet av denne PIKO-modell har du fått en pass-nøyaktig og lett monterbar bygningsmodell. For mest mulig glede av byggingen skal du passe på følgende:
- > Sjekk at byggesettet er komplett. Dersom det på tross av den grundige kontrollen fra PIKO skulle mangle eller være feil på en del i byggesettet, send denne monteringsanvisningen, med avmerkning for manglende del, til oss. Du vil uten kostnader få tilsendt en ny del. Oppbevar adressen.
 - > Enkeltdelene skal skjæres løs fra støpepinnene med en skarp kniv etterhvert som de behøves.
 - > For å få en ren modell, bruk så lite som mulig av vanlig modelllim.
- PT** Com a aquisição deste Modelo PIKO optou por um modelo de edifício, de montagem precisa e simples. Para que possa desfrutar ao máximo da construção deste modelo deverá, no entanto, ter em atenção os seguintes factores:
- > Verifique se o conjunto de peças se encontra completo. Caso, mesmo após um controlo rigoroso por parte da PIKO, falte ou se encontre danificada alguma componente, envie-nos esta folha de instruções juntamente com uma nota identificando a peça em falta. Procederemos ao envio de uma nova peça, isento de quaisquer encargos. Recomendamos que conserve a morada indicada.
 - > Utilize uma faca afiada para separar as componentes individuais da peça de suporte moldada. Só deverá proceder à separação das peças na altura em que as mesmas forem necessárias.
 - > Utilize apenas uma pequena quantidade de cola comum para materiais plásticos, a fim de obter um modelo com um aspecto limpo.
- IRL** In buying this PIKO model you have acquired a precisely fitting building model which is easy to assemble. To make sure that you enjoy your model to the full, we make the following recommendations:
- > Check that the kit is complete. If despite all the care taken by PIKO a part should be missing or faulty, please send us this sheet of instructions with a note of the missing part. You will then receive a replacement part free of charge. Please keep the address.
 - > Use a sharp knife to detach each part from the moulding immediately before you need it.
 - > Use small amounts of one of the plastic glues on the market to ensure that the final model has a clean appearance.

PIKO Modellspielwaren GmbH • Lutherstraße 30 • PF • 96505 Sonneberg • Tel. (0 36 75) 89 72 - 0 • Fax (0 36 75) 89 72 50 61923B-90-7000

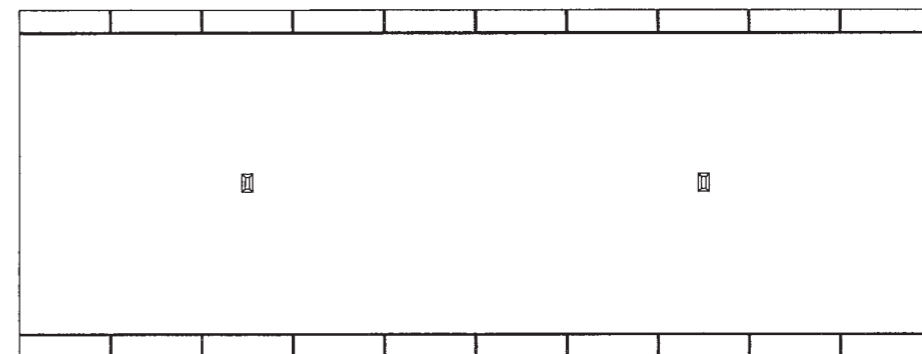

61821-0121.01

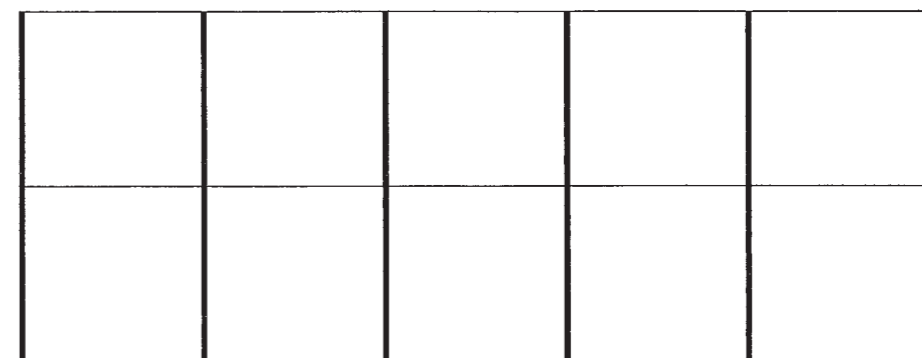

61821-0122.01

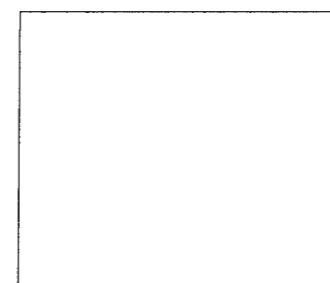

61821-0123.01

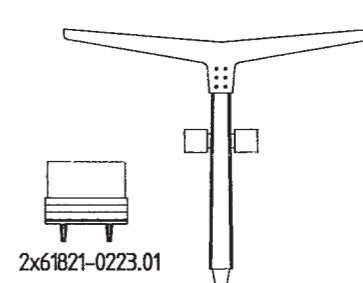

2x61821-0221.01

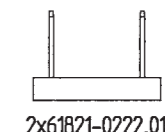

2x61821-0222.01

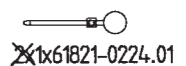

2x61821-0224.01

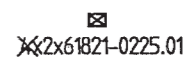

2x61821-0225.01

61923C Stellwerk • Signal Tower • Stillverk Posto de manobra de agulhas

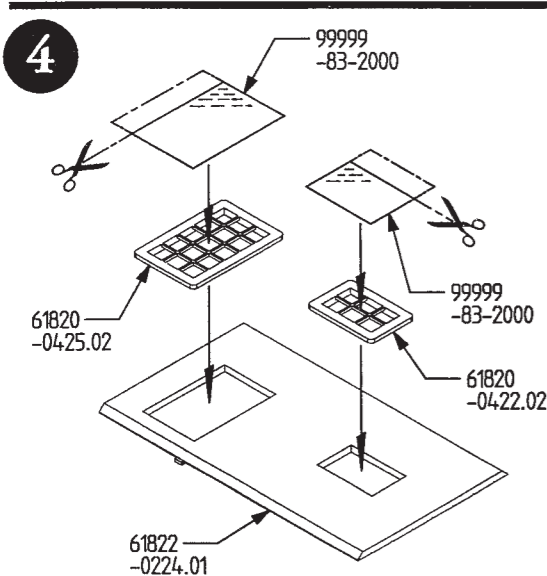
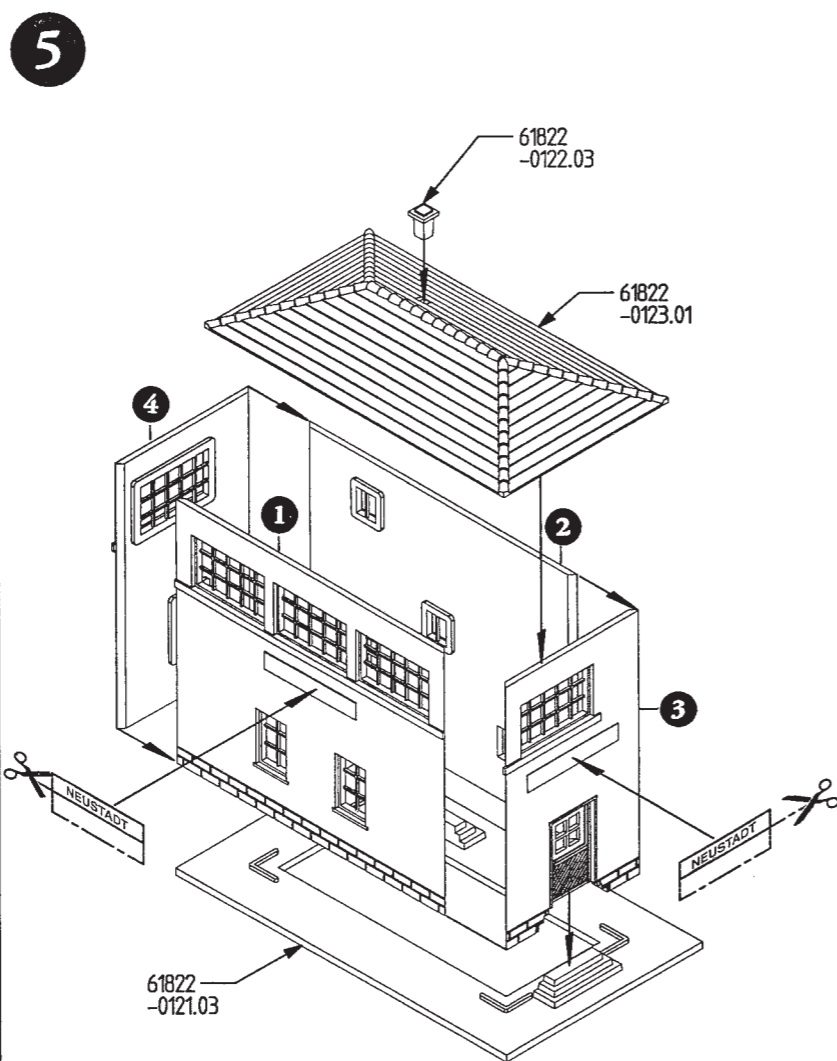
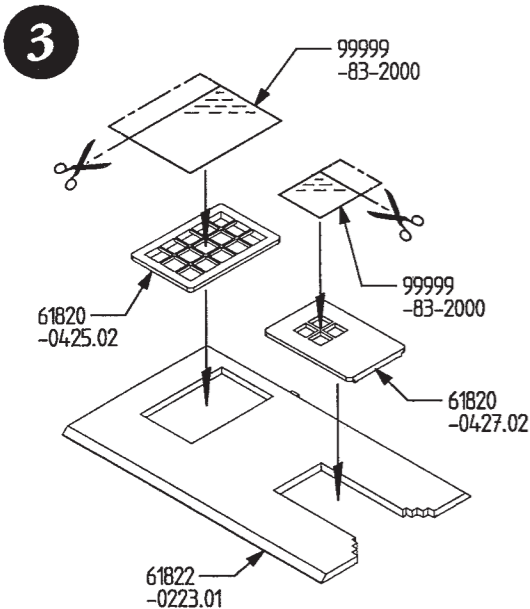
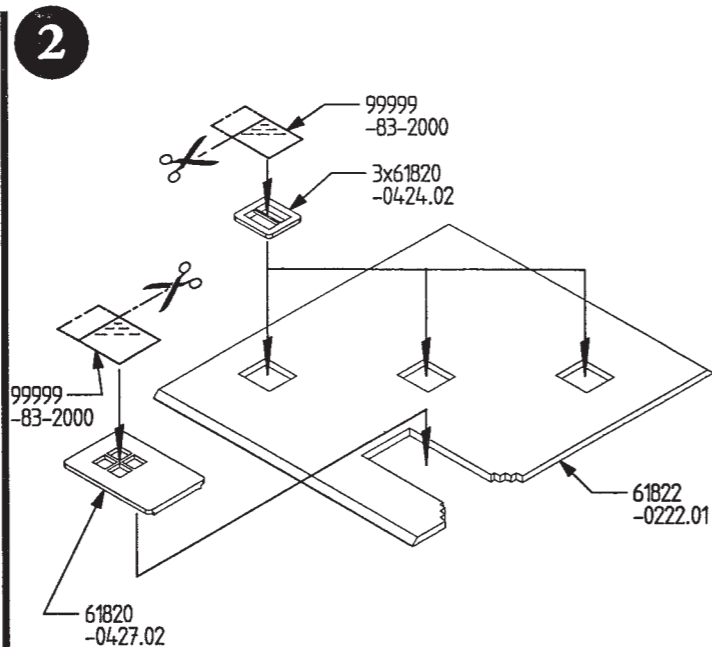
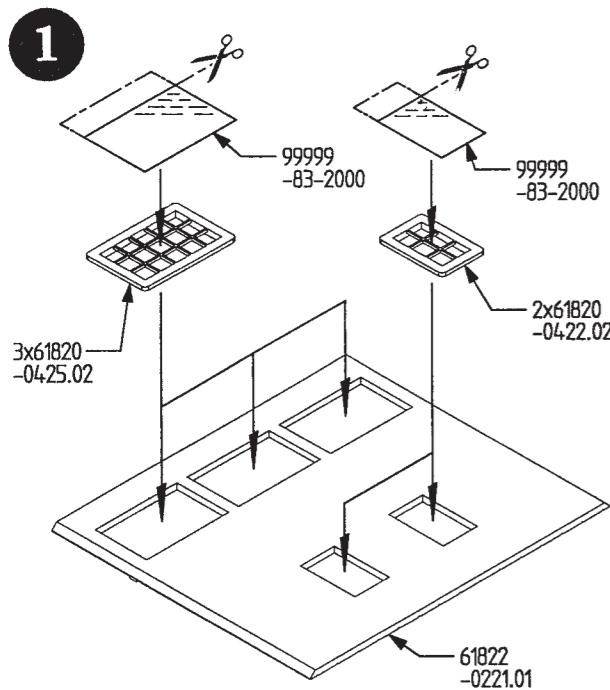

D Mit dem Kauf dieses PIKO-Modells haben Sie ein präzises und leicht zusammenbaubares Gebäudemodell erworben. Um möglichst viel Spaß beim Bauen zu haben sollten Sie aber dennoch einiges beachten:

- > Prüfen Sie den Bausatz auf Vollständigkeit. Sollte trotz sorgfältiger Prüfung durch PIKO ein Bauteil fehlen oder defekt sein, senden Sie diese Bauanleitung mit einem Vermerk zu dem fehlenden Einzelteil an uns. Sie erhalten dann kostenlos ein neues Teil. Bewahren Sie die Adresse auf.
- > Die Einzelteile sind erst dann mit einem scharfen Messer vom Spritzling abzutrennen, wenn sie benötigt werden.
- > Um ein sauberes Modell zu erhalten, benutzen Sie nur wenig handelsüblichen Plastikklebstoff.
- > Entsorgen Sie die Plastikabfälle in die von den Städten und Gemeinden bereitgestellten Kunststoff-Sammelbehälter.



PIKO kennzeichnet seine Spritzlinge mit dem Recycling-Schriftstempel. Daraus ist zu erkennen, dass PIKO seine Bauteile aus Polystyrol (PS) unter der Codierung 06 herstellt. Der Kunststoff wird nach DIN 6120 eingeordnet.



In buying this PIKO model you have acquired a precisely fitting building model which is easy to assemble. To make sure that you enjoy your model to the full, we make the following recommendations:

- > Check that the kit is complete. If despite all the care taken by PIKO a part should be missing or faulty, please send us this sheet of instructions with a note of the missing part. You will then receive a replacement part free of charge. Please keep the address.
- > Use a sharp knife to detach each part from the moulding immediately before you need it.
- > Use small amounts of one of the plastic glues on the market to ensure that the final model has a clean appearance.

NO Ved kjøpet av denne PIKO-modell har du fått en pass-nøyaktig og lett monterbar bygningsmodell. For mest mulig glede av byggingen skal du passe på følgende:

- > Sjekk at byggesettet er komplett. Dersom det på tross av den grundige kontrollen fra PIKO skulle mangle eller være feil på en del i byggesettet, send denne monteringsanvisningen, med avmerking for manglende del, til oss. Du vil uten kostnader få tilsendt en ny del. Oppbevar adressen.
- > Enkeltdelene skal skjæres løs fra støpepinnene med en skarp kniv etterhvert som de behøves.
- > For å få en ren modell, bruk så lite som mulig av vanlig modellim.



Com a aquisição deste Modelo PIKO optou por um modelo de edifício, de montagem precisa e simples. Para que possa desfrutar ao máximo da construção deste modelo deverá, no entanto, ter em atenção os seguintes factores:

- > Verifique se o conjunto de peças se encontra completo. Caso, mesmo após um controlo rigoroso por parte da PIKO, falte ou se encontre danificada alguma componente, envie-nos esta folha de instruções juntamente com uma nota identificando a peça em falta. Procederemos ao envio de uma nova peça, isento de quaisquer encargos. Recomendamos que conserve a morada indicada.
- > Utilize uma faca afiada para separar as componentes individuais da peça de suporte moldada. Só deverá proceder à separação das peças na altura em que as mesmas forem necessárias.
- > Utilize apenas uma pequena quantidade de cola comum para materiais plásticos, a fim de obter um modelo com um aspecto limpo.

PIKO Modellspielwaren GmbH • Lutherstraße 30 • PF • 96505 Sonneberg • Tel. (0 36 75) 89 72 - 0 • Fax (0 36 75) 89 72 50 61923C-90-7000

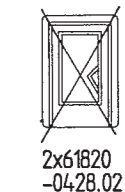
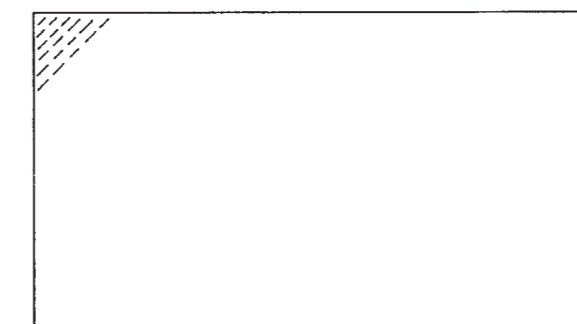
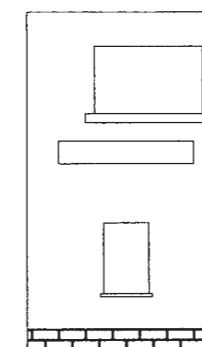
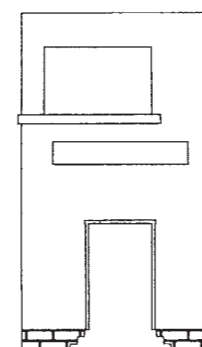
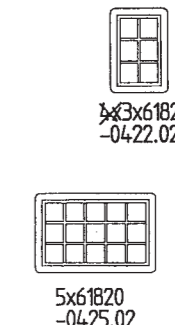
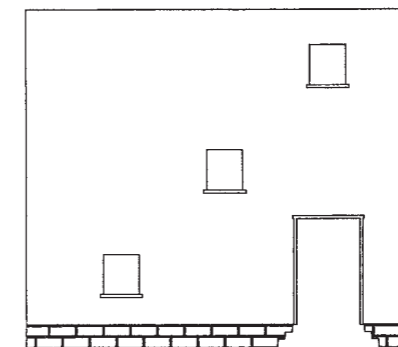
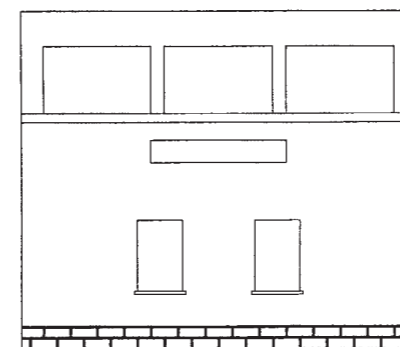
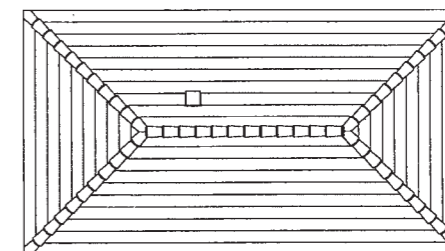
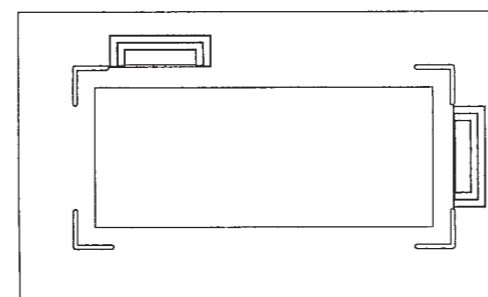

61923D Lokschuppen • Loco Shed Lokomotivstall • Barracão das locomotivas



1 2x

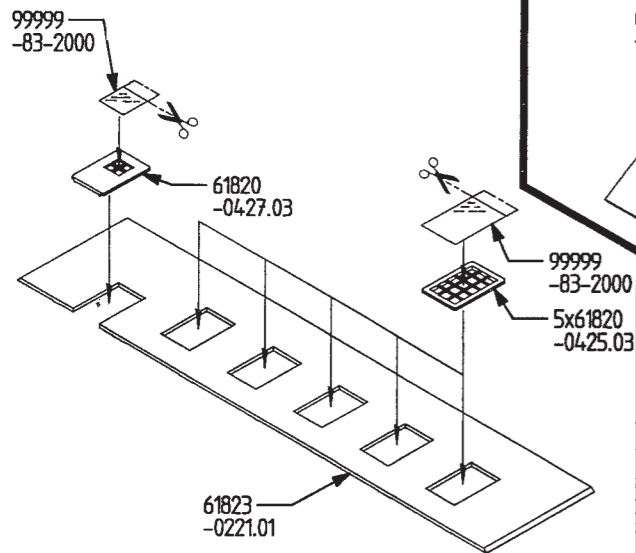

4

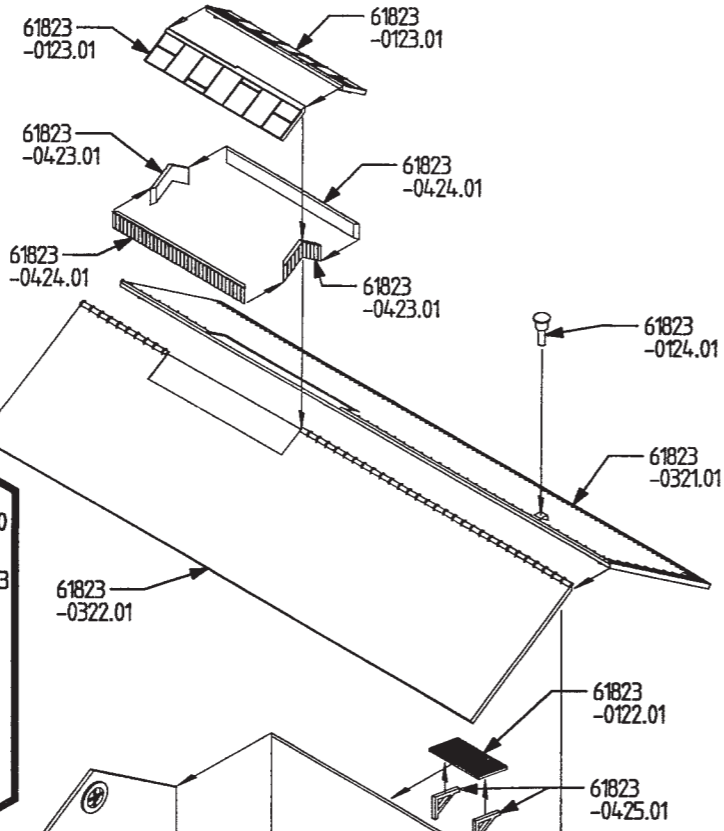

2 1x wahlweise/optional 2x

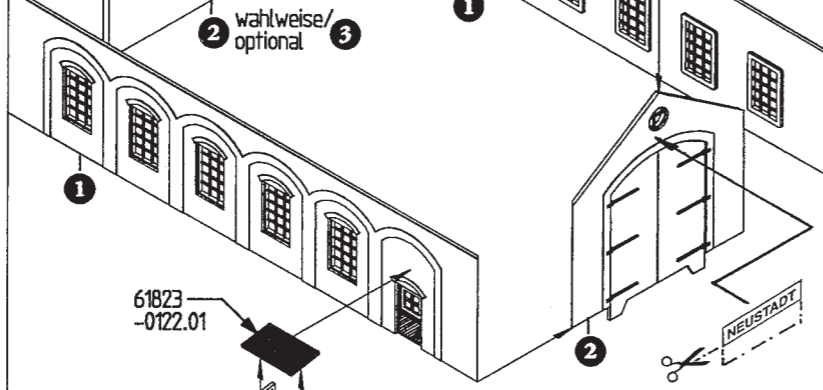
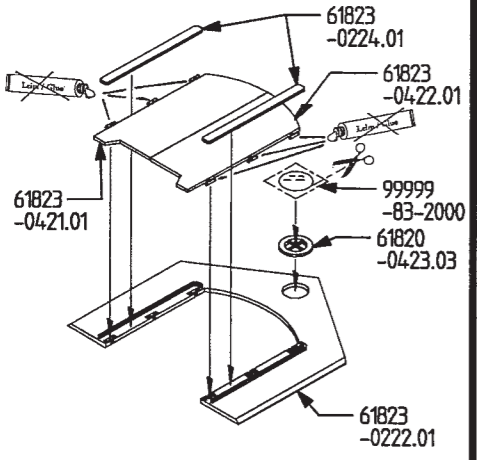

3

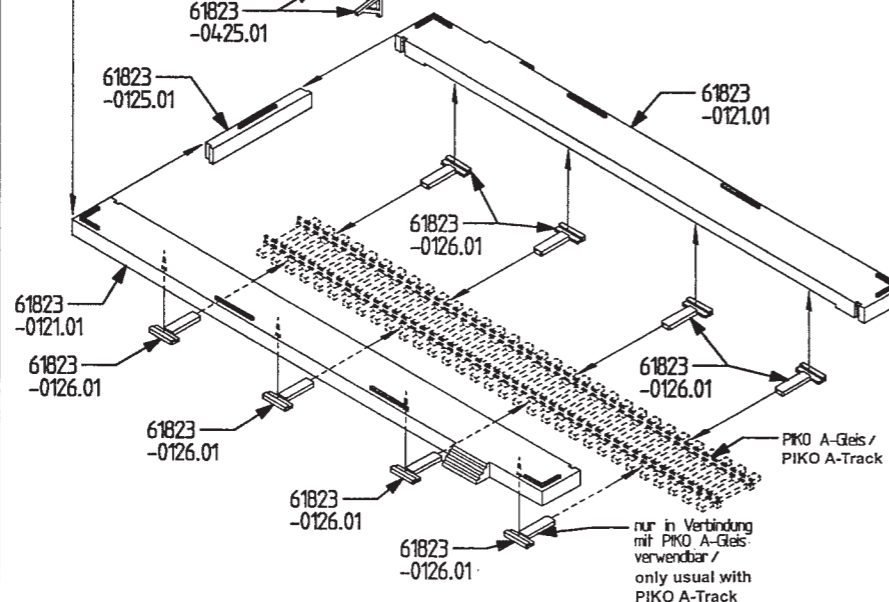
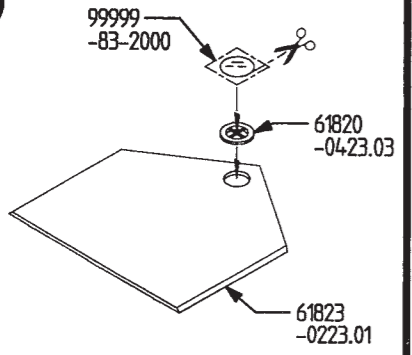

- D** Mit dem Kauf dieses PIKO-Modells haben Sie ein präzises und leicht zusammenbaubares Gebäudemodell erworben. Um möglichst viel Spaß beim Bauen zu haben sollten Sie aber dennoch einiges beachten:
 - > Prüfen Sie den Bausatz auf Vollständigkeit. Sollte trotz sorgfältiger Prüfung durch PIKO ein Bauteil fehlen oder defekt sein, senden Sie diese Bauanleitung mit einem Vermerk zu dem fehlenden Einzelteil an uns. Sie erhalten dann kostenlos ein neues Teil. Bewahren Sie die Adresse auf.
 - > Die Einzelteile sind erst dann mit einem scharfen Messer vom Spritzling abzutrennen, wenn sie benötigt werden.
 - > Um ein sauberes Modell zu erhalten, benutzen Sie nur wenig handelsüblichen Plastikklebstoff.
 - > Entsorgen Sie die Plastikabfälle in die von den Städten und Gemeinden bereitgestellten Kunststoff-Sammelbehälter.
- NO** Ved kjøpet av denne PIKO-modell har du fått en pass-nøyaktig og lett monterbar bygningsmodell. For mest mulig glede av byggingen skal du passe på følgende:
 - > Sjekk at byggesettet er komplett. Dersom det på tross av den grundige kontrollen fra PIKO skulle mangle eller være feil på en del i byggesettet, send denne monteringsanvisningen, med avmerkning for manglende del, til oss. Du vil uten kostnader få tilsendt en ny del. Oppbevar adressen.
 - > Enkelt delene skal skjæres løs fra støpepinnene med en skarp kniv etterhvert som de behøves.
 - > For å få en ren modell, bruk så lite som mulig av vanlig modelllim.
- PT** Com a aquisição deste Modelo PIKO optou por um modelo de edifício, de montagem precisa e simples. Para que possa desfrutar ao máximo da construção deste modelo deverá, no entanto, ter em atenção os seguintes factores:
 - > Verifique se o conjunto de peças se encontra completo. Caso, mesmo após um controlo rigoroso por parte da PIKO, falte ou se encontre danificada alguma componente, envie-nos esta folha de instruções juntamente com uma nota identificando a peça em falta. Procederemos ao envio de uma nova peça, isento de quaisquer encargos. Recomendamos que conserve a morada indicada.
 - > Utilize uma faca afiada para separar as componentes individuais da peça de suporte moldada. Só deverá proceder à separação das peças na altura em que as mesmas forem necessárias.
 - > Utilize apenas uma pequena quantidade de cola comum para materiais plásticos, a fim de obter um modelo com um aspecto limpo.
- IRL** In buying this PIKO model you have acquired a precisely fitting building model which is easy to assemble. To make sure that you enjoy your model to the full, we make the following recommendations:
 - > Check that the kit is complete. If despite all the care taken by PIKO a part should be missing or faulty, please send us this sheet of instructions with a note of the missing part. You will then receive a replacement part free of charge. Please keep the address.
 - > Use a sharp knife to detach each part from the moulding immediately before you need it.
 - > Use small amounts of one of the plastic glues on the market to ensure that the final model has a clean appearance.

PIKO Modellspielwaren GmbH • Lutherstraße 30 • PF • 96505 Sonneberg • Tel. (0 36 75) 89 72 - 0 • Fax (0 36 75) 89 72 50 61923D-90-7000

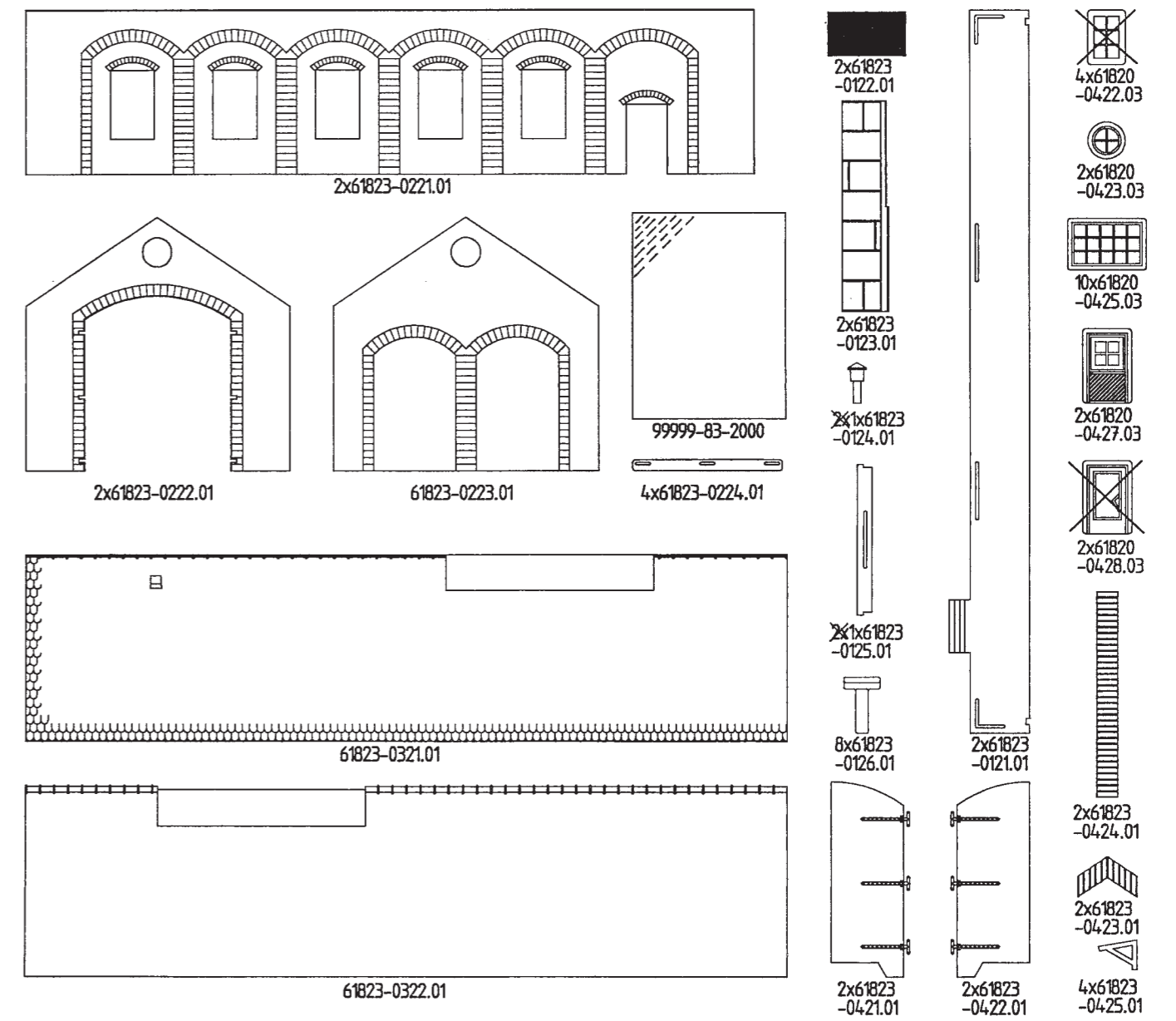

61923E Siedlungshaus Carla • Family House Bolighus Carla • Casa social

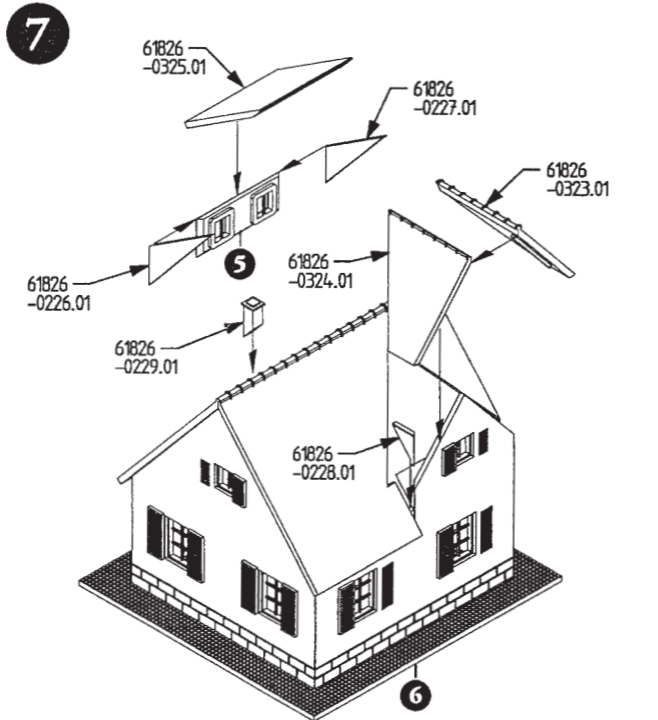
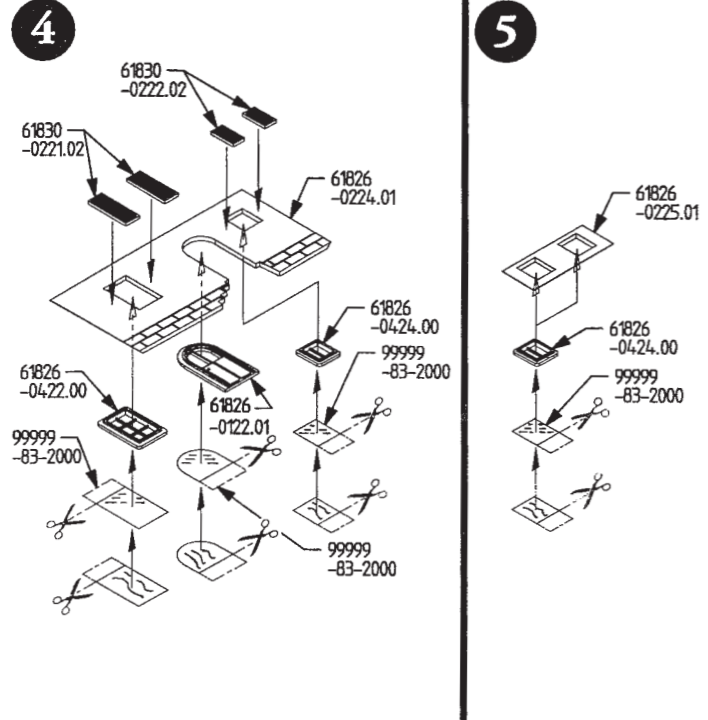
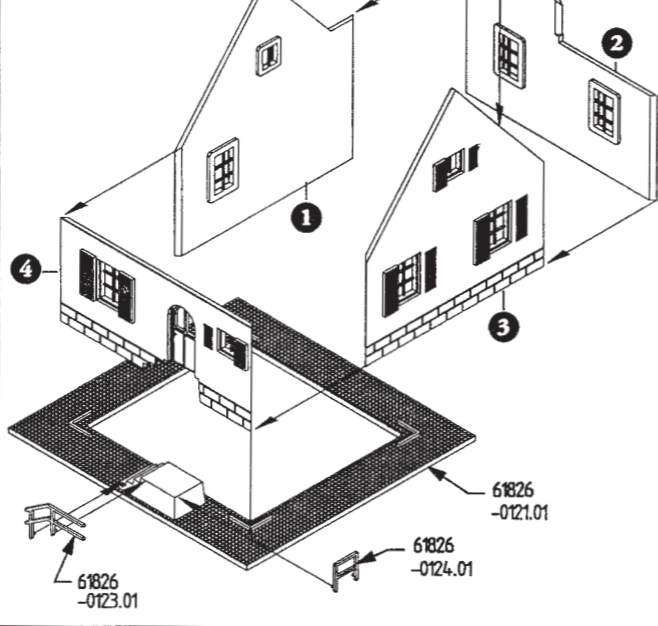
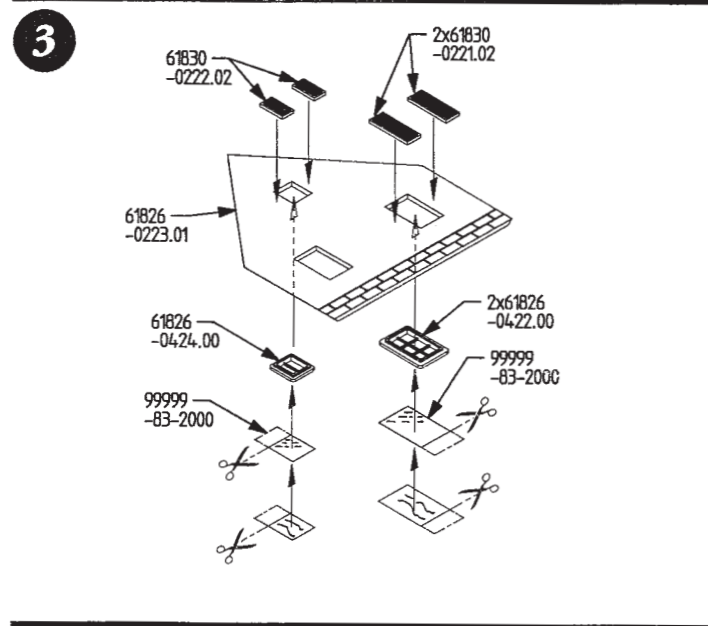
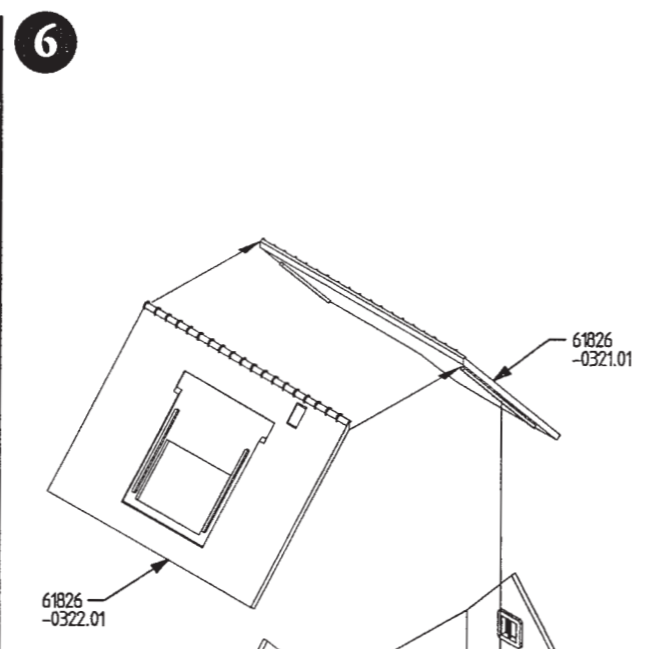
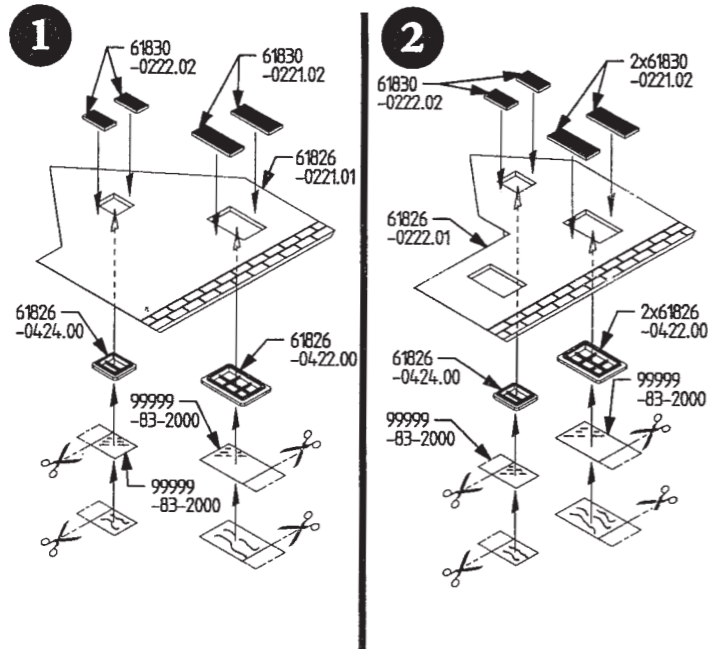

- D** Mit dem Kauf dieses PIKO-Modells haben Sie ein präzises und leicht zusammenbaubares Gebäudemodell erworben. Um möglichst viel Spaß beim Bauen zu haben sollten Sie aber dennoch einiges beachten:
- > Prüfen Sie den Bausatz auf Vollständigkeit. Sollte trotz sorgfältiger Prüfung durch PIKO ein Bauteil fehlen oder defekt sein, senden Sie diese Bauleitung mit einem Vermerk zu dem fehlenden Einzelteil an uns. Sie erhalten dann kostenlos ein neues Teil. Bewahren Sie die Adresse auf.
 - > Die Einzelteile sind erst dann mit einem scharfen Messer vom Spritzling abzutrennen, wenn sie benötigt werden.
 - > Um ein sauberes Modell zu erhalten, benutzen Sie nur wenig handelsüblichen Plastikklebstoff.
 - > Entsorgen Sie die Plastikabfälle in die von den Städten und Gemeinden bereitgestellten Kunststoff-Sammelbehälter.
- NO** Ved kjøpet av denne PIKO-modell har du fått en pass-nøyaktig og lett monterbar bygningsmodell. For mest mulig glede av byggingen skal du passe på følgende:
- > Sjekk at byggesettet er komplett. Dersom det på tross av den grundige kontrollen fra PIKO skulle mangle eller være feil på en del i byggesettet, send denne monteringsanvisningen, med avmerking for manglende del, til oss. Du vil uten kostnader få tilsendt en ny del. Oppbevar adressen.
 - > Enkelt delene skal skjæres løs fra støpepinnene med en skarp kniv etterhvert som de behøves.
 - > For å få en ren modell, bruk så lite som mulig av vanlig modelllim.
- PT** Com a aquisição deste Modelo PIKO optou por um modelo de edifício, de montagem precisa e simples. Para que possa desfrutar ao máximo da construção deste modelo deverá, no entanto, ter em atenção os seguintes factores:
- > Verifique se o conjunto de peças se encontra completo. Caso, mesmo após um controlo rigoroso por parte da PIKO, falte ou se encontre danificada alguma componente, envie-nos esta folha de instruções juntamente com uma nota identificando a peça em falta. Procederemos ao envio de uma nova peça, isento de quaisquer encargos. Recomendamos que conserve a morada indicada.
 - > Utilize uma faca afiada para separar as componentes individuais da peça de suporte moldada. Só deverá proceder à separação das peças na altura em que as mesmas forem necessárias.
 - > Utilize apenas uma pequena quantidade de cola comum para materiais plásticos, a fim de obter um modelo com um aspecto limpo.
- IRL** In buying this PIKO model you have acquired a precisely fitting building model which is easy to assemble. To make sure that you enjoy your model to the full, we make the following recommendations:
- > Check that the kit is complete. If despite all the care taken by PIKO a part should be missing or faulty, please send us this sheet of instructions with a note of the missing part. You will then receive a replacement part free of charge. Please keep the address.
 - > Use a sharp knife to detach each part from the moulding immediately before you need it.
 - > Use small amounts of one of the plastic glues on the market to ensure that the final model has a clean appearance.

PIKO Modellspielwaren GmbH • Lutherstraße 30 • PF • 96505 Sonneberg • Tel. (0 36 75) 89 72 - 0 • Fax (0 36 75) 89 72 50 61923E-90-7000

