

ERSATZTEILE DAMPFLOKOMOTIVE G7.1 # 57176

Spare parts · Pièces détachées · Parti di ricambio · Repuestos · Reserveonderdelen

ET-Nr.:	Bezeichnung:	Description:	Désignation:	Descrizione:	Descripción:	Beschrijving:	PG*
57176A-01	Kessel, vollständig dekoriert (mit Rauchkammertür)	Boiler, decorated, complete (with smoke box door)	Chaudière, complète avec porte de boîte à fumée	Caldaia, completamente decorata (con sportello della camera di fumo)	Caldera completa decorada (con puerta de cámara)	Ketel, geheel gedecoreerd (met rookkastdeur)	11
57176A-02	Führerhaus, vollständig dekoriert (mit Fenster)	Driver's cab, decorated, complete (with window)	Cabine complète avec fenêtre	Cabina, completamente decorata (con finestra)	Cabina de maquinista complet. decorada (con ventana)	Machinistenhuis, geheel dedecoreerd (m. vensterglas)	10
57550-03	Dampfdom, Kessel	Steam dome boiler	Dômes de chaudière	Duomo del vapore, caldaia	Domo de vapor, caldera	Stoomdom en voorwarmer	7
57550-04	Kesselzubehör	Boiler accessories	Accessoires chaudière	Accessori per Caldaia	Accesorios de la caldera	Ketelappendages	7
57550-05	Leitungen, Stangen	Pipes, Rails	Tuyauteries	Chassis	Tuberias	Leidingen en omkeerhendel	6
57550-06	Umlaufblech	Running plate	Châssis	Circolo della lampera	Chasis	Voetplaat rondom ketel	9
57550-07	Laternen (2 Stck.)	Lamps (set of 2)	Laternes (2 unités)	Lampadine (2 pz.)	Lámparas (2 u.)	Lantaarns (2 stuks)	8
57550-08	Gleitbahn, rechts + links	Crosshead guide, right + left	Glissières, droite + gauche	Pattino, destro + sinistro	Guías derecha - izquierda	Kruiskopgeleiding rechts + links	7
57550-09	Steuerungsteile, rechts	Driving gear, right	Bielles, droite	Biellismo destro	Elementos de las bielas derecha	Drijfwerkonderdelen rechts	9
57550-10	Steuerungsteile, links	Driving gear, left	Bielles, gauche	Biellismo sinistro	Elementos de las bielas izquierda	Drijfwerkonderdelen links	9
57550-11	Kolbenstangenschutzrohr (2 Stck.)	Piston rod sheath tube (set of 2)	Tuyaux de protection des bielles (2 unités)	Tubi di protezione per cilindri (2 pz.)	Tube de protección del pistón (2 u.)	Zuigerstangbeschermpijp (2 stuks)	5
57550-12	Achshalter montiert mit Schleiffedern	Axle bracket fitted with brush springs	Support d'essieux avec contacts électriques	Boccole montate con pattino corrente	Soporte de ejes montado con frotadores de contacto	Locomotiefchassis met stroomafnameveren	9
57550-13	Kuppelradsatz	Coupled wheelset	Essieux	Asse accoppiato	Ejes	Wielstel zonder tandwiel	7
57550-14	Treibradsatz	Driving wheelset	Essieux moteur	Motrice	Ejes de tracción	Wielstel met aandrijftandwiel	7
57550-15	Kupplungsschacht	Coupling shaft	Crochet d'attelage	Gancio di traino	Cajetín de enganche	Koppelingsschacht	6
57550-17	Druckfeder (4 Stck.)	Compression spring (set of 4)	Ressort (4 unités)	Molla di compressione (4 pz.)	Muelle de presión (4 u.)	Soiraalveren (4 stuks)	6
57550-18	Schraubenset	Set of screws, complete	Set de Vis	Seti di viti	Conjunto de tornillos	Schroef set	7
57550-39	Leiterplatte	PCB	Circuit imprimé	Circuito	Circuito impreso	Printplaat	11
57350-21	Decoder	Decoder	Décodeur	Decoder	Decoder	Locdecoder	17
57550-22	Lichtleiter	Light conductor	Conduits de lumière	Condutture per luci	Conductor de luz	Lichtgeleide	5
	Ersatzteile aus unserem Standard-Programm	Spare parts standard range	Pièces détachées de notre programme standard	Pezzi di ricambio standard	Elementos de repuesto de nuestro programa standard	Reserveonderdelen uit ons standaardprogramma	
56030	Kupplung, vollst. (2 Stck.)	Coupling, complete (set of 2)	Attelage, complet (2 unités)	Gancio completo (2 pezzi)	Enganche completo (2 u.)	Koppeling, volledig (2 stuks)	
56082	Hülsenpuffer (8 Stck.)	Plunger buffer (set of 8)	Tampons (8 unités)	Respingenti a stantuffo (8 pz.)	Topes (8 u.)	Buffers met gesloten huls (8 st.)	
56090	Glühlampe (2 Stck.)	Light bulbs (set of 2)	Ampoule à incandescence (2 un.)	Lampadine ad incandescenza (2 p.)	Bombilla (2 u.)	Gloeilamp (2 stuks)	
56121	Multiprotokolldecoder Classic mit Lastregelung (DC/AC)	Multi protocoll decoder Classic with load regulator (DC/AC)	Décodeur à protocoles multiples Classic et régulation de charge pour version 3-rails	Decoder a protocollo multiplo Classico con regolazione di carico (DC/AC)	Decoder multiprotocolo clásico con regulación de carga (CC/CA)	Multiprotocol locdecoder Classic met snelheidsregeling (DC/AC)	
56161	Dampfgenerator digital	Steam producer digital	Générateur de fumée, digital	Generatore di fumo digitale	Equipo fumígeno digital	Rookgenerator digitaal	
56162	Dampfdestillat + Einfüllgerät	Steam-smoke distillate w tool	Liquide fumigène	Liquido per il fumo	Liquido fumígeno + Aparato de llenado	Rookvloeistof met vulnaald	
56190	Soundmodul + Lautsprecher	Sound module with loud-speaker	Module sonore et haut parleur	Modulo per il Sound e altoparlante	Modulo de sonido + altavoz	Soundmodule + luispreker	

ERSATZTEILE DAMPFLOKOMOTIVE G7.1 # 57176

Spare parts · Pièces détachées · Parti di ricambio · Repuestos · 备用零件 · Reserveonderdelen · Części zamienne · Запасные части · Náhradní díly · Alkatrészek

Bei Ersatzteilanforderung bitte immer die vollständige Ersatzteil-Nr. angeben. · Please order the wanted spare part with the complete spare part item number.
 Pour commander des pièces de rechange, ne pas oublier de donner le Numéro d'Article de la pièce demandée · 订购配件时请附上完整的配件号码。

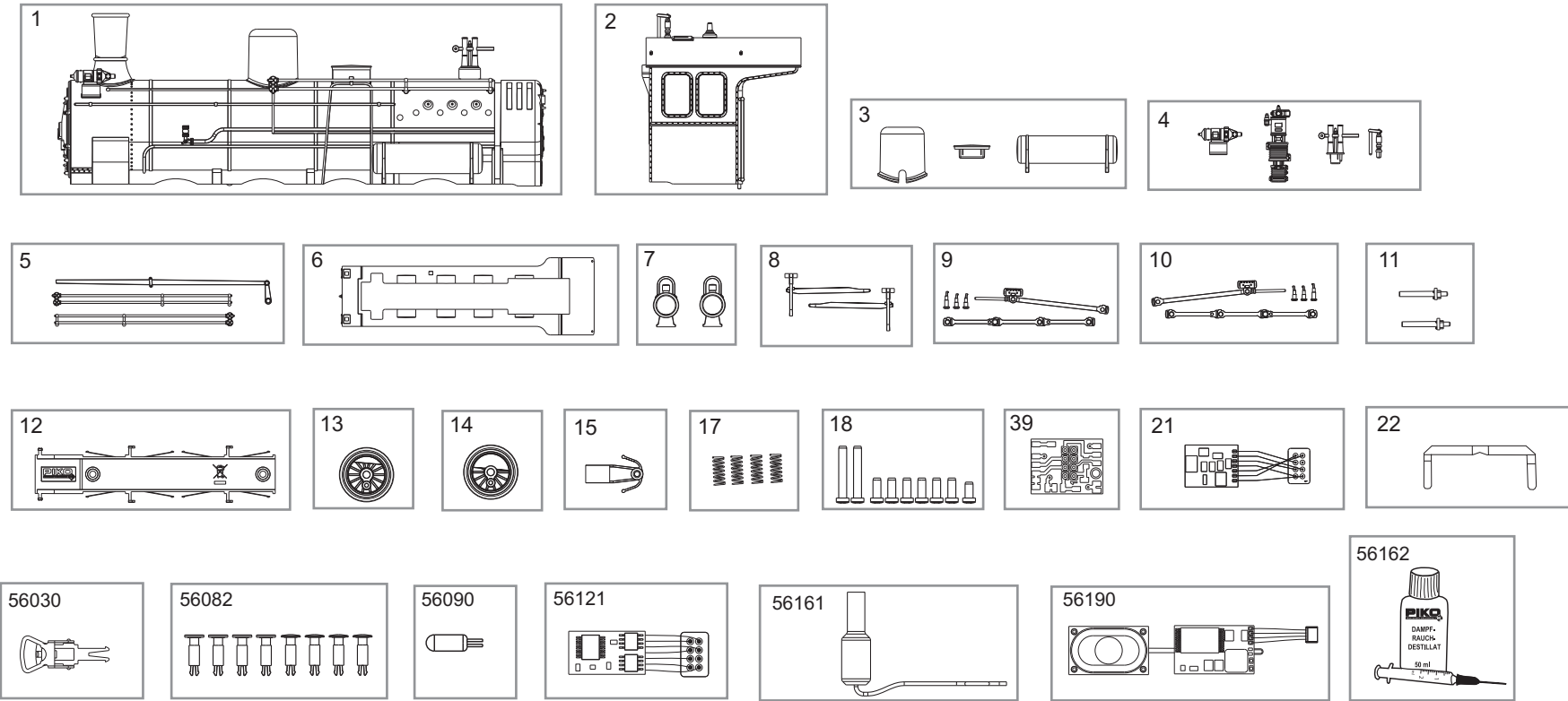

ERSATZTEILE DAMPFLOKOMOTIVE G7.1 # 57176

Spare parts · Pièces détachées · Parti di ricambio · Repuestos · 备用零件 · Reserveonderdelen · Części zamienne · Запасные части · Náhradní díly · Alkatrészek

Bei Ersatzteilanforderung bitte immer die vollständige Ersatzteil-Nr. angeben. · Please order the wanted spare part with the complete spare part item number.
 Pour commander des pièces de rechange, ne pas oublier de donner le Numéro d'Article de la pièce demandée · 订购配件时请附上完整的配件号码。

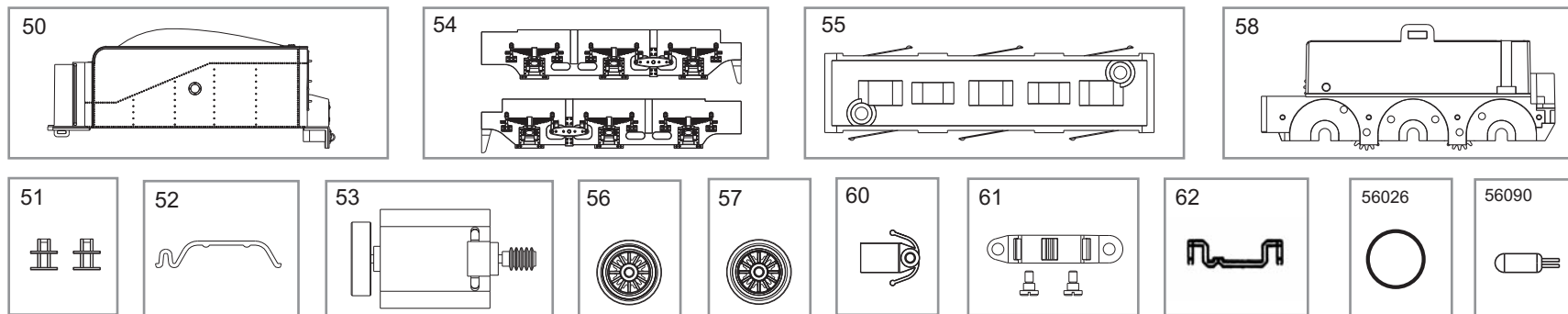

ET-Nr.:	Bezeichnung:	Description:	Désignation:	Descrizione:	Descripción:	Beschrijving:	PG*
57176A-50	Tendergehäuse, vollständig	Tender housing, complete	Carrosserie Tender	Carrozzeria per il tender	Carroceria completa del tender	Tenderkap, compleet	12
57550-51	Treppe	Steps	Marche pieds	Scalette (2 pz.)	tender	Trappen	5
57550-52	Motorhalter	Motor bracket	Support de moteur	Supporti motore	Escalera	Motorklem	6
57550-53	Motor vollständig	Engine, complete	Moteur, complet	Motore completo	Soporte del motor	Motor, compleet	13
57550-54	Blende, rechts + links	Valance, left + right	Flasques à bogies, droite+gauche	Blenda, destra + sinistra	Motor completo	Zijplaten tenderchassis, links + rechts	8
57550-55	Achshalter montiert mit Schleiffedern	Axle bracket fitted with brush springs	Support d'essieux avec contacts électriques	Supporto d'assi, con contatti elettrici	Tapa ejes derecho - izquierdo	Tenderchassis met stroomafnsmeveren	9
57550-56	Radsatz ohne Haftreifen	Wheelset	Essieux	Ruote senza anelli di aderenza	Soporte de ejes montado con muelles de contacto	Wielstel	8
57550-57	Radsatz mit Haftreifen	Wheelset with friction tyres	Essieux décoré avec bandages	Ruote con anelli di aderenza	Ejes sin aros de adherencia	Wielstel + antislipbanden	8
57550-58	Getriebe vollständig	Gearbox, complete	Engrenage, complet	Ingranaggi completi	Ejes con aros de adherencia	Aandrijving, compleet	13
57550-60	Kupplungsschacht Tender	Coupling shaft tender	Crochet d'attelage Tender	Porta gancio per Tender	Engranaje completo	Koppelingsschacht Tender	6
57550-61	Kupplungsschacht Mitte, mit 2 Schrauben	Center coupler pocket, with 2 screws	Boîtier d'attelage, centre, avec 2 vis	Porta gancio Centrale con 2 viti	Caja de enganche del tender	Loc-tender-koppeling, met 2 schroeven	7
57550-62	Lichtleiter	Light conductor	Conduits de lumière	Condutture per luci	Caja enganche central con 2 tornillos	Lichtgeleide	5
	Ersatzteile aus unserem Standard-Programm	Spare parts standard range	Pièces détachées de notre programme standard	Parti di ricambio Standard	Conductor de luz Repuestos del programa standard	Reserveonderdelen uit ons standaardprogramma	
56026	Haftreifen (10 Stck.)	Friction Tyres (set of 10)	Bandages (10 unités)	Anelli di aderenza (10 pezzi)	Aros de adherencia (10 u.)	Antislipbanden (10 stuks)	
56090	Glühlampe (2 Stck.)	Light bulbs (set of 2)	Ampoule à incandescence (2 unités)	Lampadine (2 pz.)	Bombilla (2 u.)	Gloeilamp (2 stuks)	

10 *Preisgruppe *price category *catégorie de prix *Categoria prezzi *Grupo de precio *Priscategorie

ERSATZTEILE DIESELLOKOMOTIVE # 57176

Spare parts · Pièces détachées · Parti di ricambio · Repuestos · 备用零件

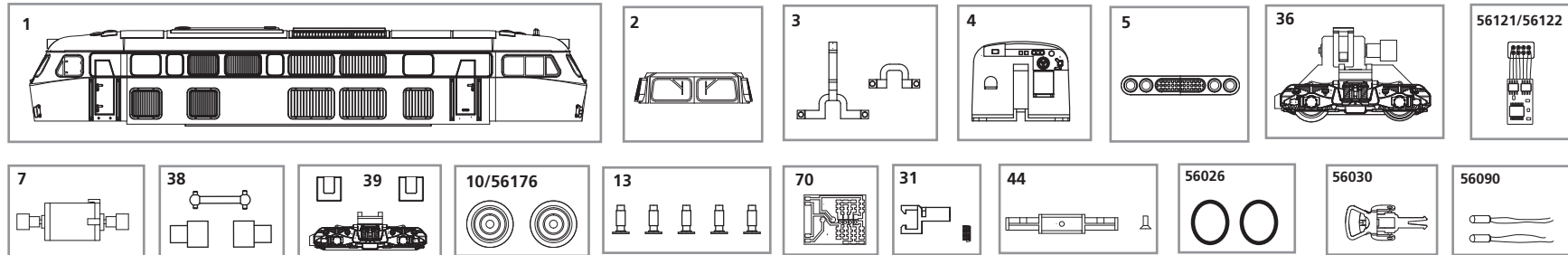

ET-Nr.:	Bezeichnung:	Description:	Désignation:	Descrizione:	Descripción:	说明:	PG*
57176E-01	Gehäuse, bedruckt	Body, decorated	Caisse, décorée	Carrozzeria verniciata	Carcasa decorada	壳体 油漆过	12
52500-02	Fenstereinsatz, bedruckt	Window units, decorated	Bloc de fenêtre, décorée	Finestrini verniciati	Ventanas decoradas	窗户插入物 油漆过	6
52500-03	Lichtleiter, 2-tlg.	Conductors, 2 items	Câble en fibre optique, 2 unités	Cavi con fibre ottiche, 2 pezzi	Conductor de luz, 2 unidades	导体 2个	6
52500-04	Inneneinrichtung	Interior fittings	Aménagement intérieur	Aggiuntivi interni	Decoración interior	内部配件	9
52500-05	Front-Zierblende	Front cover	Cache décoratif frontal	Frontale verniciato	Tapa de adorno frontal	封面	5
52500-36	Getriebe, komplett	Gearbox, complete	Engrenage, complet	Ingranaggi completi	Engranaje completo	齿轮 全套	12
52500-07	Motor, komplett	Engine, complete	Moteur, complet	Motore completo	Motor completo	马达 全套	12
52500-38	Kardanwelle und Buchsen	Prop shafts and universal joints	Douilles de cardan	Albero con giunto cardanico e boccole	Eje cardán y cojinetes	螺旋轴 和插座	7
52500-39	Drehgestellblende	Bogey casing	Cache pour bogie	Carrelli	Tapa boggies	转向架	9
52500-10	Radsatz ohne Haftreifen (2 Stck.)	Wheelsets (set of 2)	Essieux (2 unités)	Ruote senza anelli (2 pezzi)	Eje sin aros de adherencia (2u.)	无防滑轮胎的车轮(2个)	8
52500-31	Kupplungsschacht	Coupling shaft	Crochet d'attelage	Gancio	Cajetín de enganche)耦合轴	7
52500-13	Puffer (5 Stck.)	Buffers (set of 5)	Tampon (5 unités)	Respingenti (5 pezzi)	Topera (5 u.)	缓冲器(5个)	7
52500-44	Abdeckung m. Schraube	Gearbox floor + casing w. screw	Plancher mécanique et habillage avec vis	Copertura per ingranaggi con viti	Tapa con tornillo	盖板+螺钉	9
52500-70	Leiterplatte	PCB	Circuit imprimé	Circuito stampato	Circuito impreso	电路板	10
	Ersatzteile aus unserem Standard-Programm	Spare parts from our standard range	Pièces détachées de notre programme standard	Pezzi di ricambio standard	Repuestos de nuestro programa standard	备用零件的标准范围:	
56026	Haftreifen (10 Stck.)	Friction tyres (set of 10)	Bandages (10 unités)	Anelli di aderenza (10 pezzi)	Aros de adherencia (10 u.)	防滑轮胎(10个)	
56030	Kupplung, vollst. (2 Stck.)	Coupling, complete (set of 2)	Attelage, complet (2 unités)	Ganci completi (2 pezzi)	Enganche, completo (2 u.)	离合器 全套(2个)	
56090	Glühlampe (2 Stck.)	Light bulbs (set of 2)	Ampoule à incandescence (2u.)	Lampadine ad incandescenza (2 pezzi)	Lámparas (2 u.)	白炽灯(2个)	
56121	Multiprotokolldecoder Classic mit Lastregelung (DC/AC)	Multi protocol decoder Classic with load regulator (DC/AC)	Décodeur à protocoles multiples Classic et régulation de charge	Multi protocollo decoder CLASSIC con regolatore di carico (DC/AC)	Decoder multiprotocolo Classic con regulación de carga (CC/CA)	带负荷调节器(直流/交流)的多元化协议译码器 经典	
56122	Multiprotokolldecoder Hobby mit Lastregelung (DC/AC)	Multi protocol decoder Hobby with load regulator (DC/AC)	Décodeur à protocoles multiples Hobby et régulation de charge	Multi protocollo decoder HOBBY con regolatore di carico (DC/AC)	Decoder multiprotocolo Hobby con regulación de carga (CC/CA)	带负荷调节器(直流/交流)的多元化协议译码器 Hobby	
56176	Radsatz mit Haftreifen (2 Stck.)	Wheelset with friction tyres	Essieux décorée avec bandages	Ruote con anelli di aderenza (2 pezzi)	Ejes con aros de adherencia (2u.)	带防滑轮胎的轮轴	

*Preisgruppe *price category *catégorie de prix *Categoria prezzi *Grupo de precio *价格