

# Ersatzteilliste

56012

2 + 3

50102-90-7000  
Bei Ersatzteilanforderung bitte immer die Artikel-Nr. Ihrer Lok und die Ersatzteil-Nr. angeben

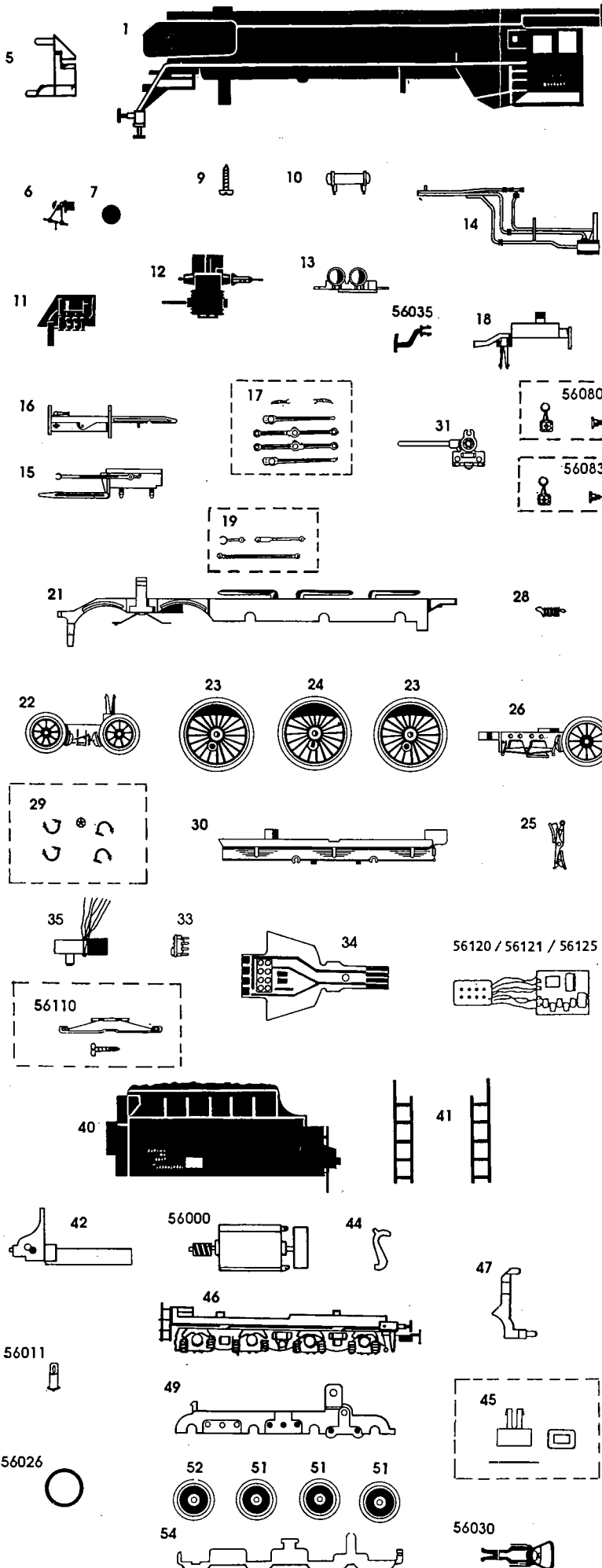

Ersatzteil-Nr.:	Bezeichnung:	Preis-Gruppe
	<b>Lok</b>	
-01	Gehäuse, 01.5	18
-02	Windleitblech, rechts	7
-03	Windleitblech, links	7
-05	Leuchtstab	2
-06	Zughaken	2
-07	Puffer	3
-09	Zylinderblechschraube	1
-10	Kessel	5
-11	Pumpenträger	5
-12	Zylinderblock, vollst.	9
-13	Kessel	5
-14	Rohrleitung	7
-15	Gleitbahn	7
-16	Gleitbahnträger	3
-17	Steuerungsteile	9
-18	Kuppelkasten	2
-19	Steuerungsteile	7
-21	Rahmen, vollst.	14
-22	Vortäufel, vollst.	12
-23	Radsatz, vollst., oh. Zahnrad u. oh. Haftreifen	10
-24	Radsatz, vollst., oh. Zahnrad u. oh. Haftreifen	10
-25	Bremsbacken	3
-26	Nachläufer, vollst.	11
-28	Zugfeder	1
-29	Bremsschlauch mit Handrad	5
-30	Bodenplatte	3
-31	Kreuzkopf rechts + links	2
-33	Brückenstecker - DC	11
-34	Leiterplatte	14
-35	Kupplungsschacht, vollst.	13
	<b>Ersatzteile aus unserem Standardprogramm</b>	
56035	Zughaken (5x)	
56012	Lampe mit Schraubsockel, 16 V (5x)	
56080	Gegenkurbel (4x) mit Kurbelbolzen (8x)	
56083	Gegenkurbel (4x) mit Kurbelbolzen (8x), silber bedampft	
56110	Schleifer -AC	
56120	Standard-Lokdecoder DCC Format (DC)	
56121	Multiprotokolldecoder mit Lastregelung (DC/AC)	
56125	Standard-Lokdecoder Märklin Motorola Format (AC) ohne Lastregelung	
	<b>Tender</b>	
-40	Tendergehäuse	14
-41	Leitern	2
-42	Motorträger	7
-44	Haltesegment	2
-45	Kupplungshalter (1x) mit Feder und Distanzstück	4
-46	Drehgestellblende	12
-47	Leuchtstab	2
-49	Fahrgestell mit Zahnradern und Achsen	11
-51	Radsatz m. Haftreifen, m. Zahn.	11
-52	Radsatz oh. Haftreifen, oh. Zahn.	10
-54	Bodenplatte	3
	<b>Ersatzteile aus unserem Standardprogramm</b>	
56000	Motor mit Schwungscheibe und Schnecke	
56011	Lampe, 16 V / 0,05 A (5x)	
56026	Haftreifen (10x)	
56030	Kupplung für NEM-Schacht (2x)	

50102-90-7000

# Zurüstteile Demontage Wartung & Pflege

Zurüstteile bereits teilweise ab Werk montiert  
Some extras fitted ex works

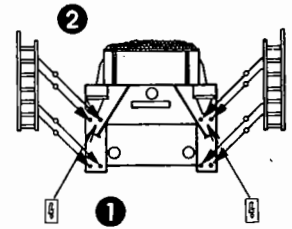
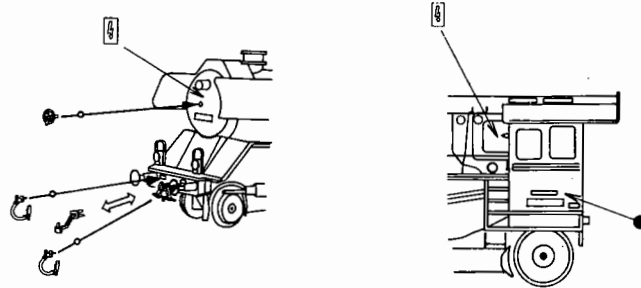
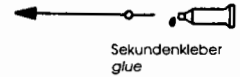

Diese Zurüstteile nur bei Vitrinenmodellen oder am Zugschluß anbringen!  
Attach these fittings only to exhibition models or the end of the last car in a train!

**Achtung!**  
Beim Kuppeln / Entkuppeln den Tender schräg stellen!  
**Attention!**  
By coupling / uncoupling loco and tender please put the tender into a sloping position!

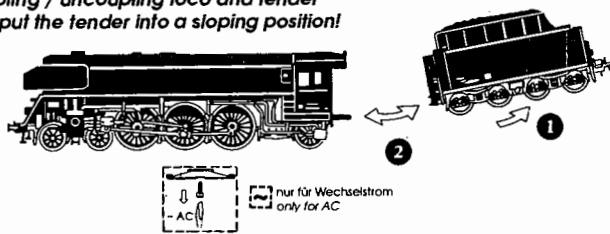

nur für Wechselstrom  
only for AC

Lämpchenwechsel  
Changing bulb



PIKO Art.-Nr.: 56012

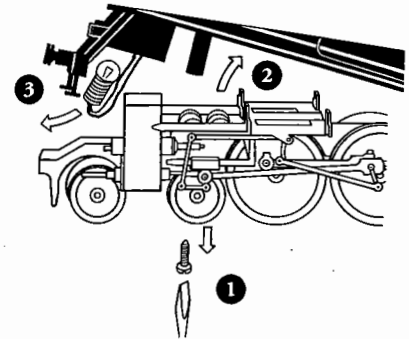

Schmierung / Lubrication

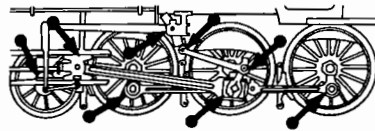

Nur einen Tropfen harz- und säurefreies Nähmaschinenöl verwenden.  
Use only one drop of light sewing-machine-oil.

**Decodereinbau (nur für Gleichstrom)**  
Installing decoder (for DC only)

\* Wir empfehlen:  
PIKO Lokdecoder DCC-Format (# 56120) bzw.  
PIKO Multiprotokolldecoder mit Lastregelung (# 56121)  
we recommend:  
PIKO digital decoder DCC-format, # 56120  
and PIKO multi functional decoder with power control, # 56121

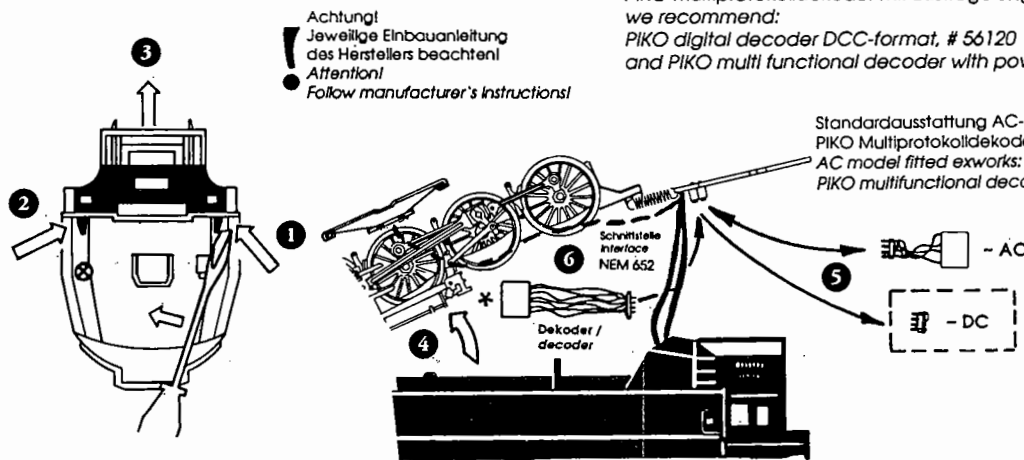

**Achtung!**  
Jeweilige Einbauanleitung des Herstellers beachten!  
**Attention!**  
Follow manufacturer's instructions!

Standardausstattung AC-Modell:  
PIKO Multiprotokolldecoder mit Lastregelung (# 56121)  
AC model fitted exworks:  
PIKO multifunctional decoder with power control, # 56121

**1** Tendergehäuse abnehmen  
Remove tender case

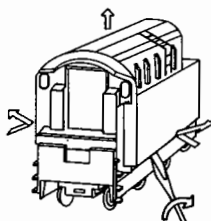

**2** Motor entfernen  
Remove motor

Schmierung / Lubrication

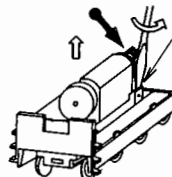

PIKO Art.-Nr.: 56011

Lämpchenwechsel  
Changing bulb

**3** Haftreifenwechsel  
Changing traction tyres

Schmierung / Lubrication

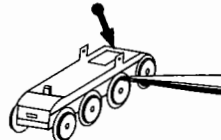

**Empfehlung:**  
Bei Einsatz der Lok mit Kurzkuppelungssystemen Distanzstück einsetzen.

**Reference:**  
Driving the loco with close coupling systems use a spacer.

